

ปัจจัยเชิงสาเหตุของเอกลักษณ์พลเมืองอาเซียนที่ส่งผลต่อพฤติกรรมตามบทบาท  
พลเมืองอาเซียนของนักศึกษามหาวิทยาลัยสงขลานครินทร์

ปริญญาานิพนธ์  
ของ  
นิปาตีเมาะ หะยีหามะ

เสนอต่อบัณฑิตวิทยาลัย มหาวิทยาลัยศรีนครินทรวิโรฒ เพื่อเป็นส่วนหนึ่งของการศึกษา  
ตามหลักสูตรปริญญาปรัชญาดุษฎีบัณฑิต สาขาวิชาการวิจัยพฤติกรรมศาสตร์ประยุกต์  
สิงหาคม 2560

ปัจจัยเชิงสาเหตุของเอกลักษณ์พลเมืองอาเซียนที่ส่งผลต่อพฤติกรรมตามบทบาท  
พลเมืองอาเซียนของนักศึกษามหาวิทยาลัยสงขลานครินทร์

ปริญญาานิพนธ์  
ของ  
นิปาตีเมาะ หะยีหามะ

เสนอต่อบัณฑิตวิทยาลัย มหาวิทยาลัยศรีนครินทรวิโรฒ เพื่อเป็นส่วนหนึ่งของการศึกษา  
ตามหลักสูตรปริญญาปรัชญาดุษฎีบัณฑิต สาขาวิชาการวิจัยพฤติกรรมศาสตร์ประยุกต์

สิงหาคม 2560

ลิขสิทธิ์เป็นของมหาวิทยาลัยศรีนครินทรวิโรฒ

ปัจจัยเชิงสาเหตุของเอกลักษณ์พลเมืองอาเซียนที่ส่งผลต่อพฤติกรรมตามบทบาท  
พลเมืองอาเซียนของนักศึกษามหาวิทยาลัยสงขลานครินทร์

บทคัดย่อ  
ของ  
นิปาตีเมาะ หะยีหามะ

เสนอต่อบัณฑิตวิทยาลัย มหาวิทยาลัยศรีนครินทรวิโรฒ เพื่อเป็นส่วนหนึ่งของการศึกษา  
ตามหลักสูตรปริญญาปรัชญาดุษฎีบัณฑิต สาขาวิชาการวิจัยพฤติกรรมศาสตร์ประยุกต์  
สิงหาคม 2560

นิปาตีเมาะ หะยีหามะ. (2560). *ปัจจัยเชิงสาเหตุของเอกลักษณ์พลเมืองอาเซียนที่ส่งผลต่อพฤติกรรมตามบทบาทพลเมืองอาเซียนของนักศึกษามหาวิทยาลัยสงขลานครินทร์*.  
ปริญญาานิพนธ์ ปร.ด. (การวิจัยพฤติกรรมศาสตร์ประยุกต์). กรุงเทพฯ:  
บัณฑิตวิทยาลัย มหาวิทยาลัยศรีนครินทรวิโรฒ.  
อาจารย์ที่ปรึกษาปริญญาานิพนธ์: รองศาสตราจารย์ ดร. อรพินทร์ ชูชม.

การวิจัยครั้งนี้มีวัตถุประสงค์เพื่อทดสอบและเปรียบเทียบแบบจำลองโครงสร้างความสัมพันธ์ปัจจัยเชิงสาเหตุของเอกลักษณ์พลเมืองอาเซียนที่ส่งผลต่อพฤติกรรมตามบทบาทพลเมืองอาเซียนของนักศึกษามหาวิทยาลัยสงขลานครินทร์ระหว่างเพศชายกับเพศหญิง กลุ่มตัวอย่างเป็นนักศึกษาระดับปริญญาตรีที่กำลังศึกษาในมหาวิทยาลัยสงขลานครินทร์ จำนวน 520 คน ด้วยวิธีการสุ่มตัวอย่างแบบชั้นภูมิตามสัดส่วนของประชากร เก็บข้อมูลด้วยแบบสอบถาม จำนวน 9 ตอน ที่มีค่าความเชื่อมั่นอยู่ระหว่าง 0.725 ถึง 0.968 ทำการวิเคราะห์ข้อมูลเบื้องต้นเพื่ออธิบายลักษณะของกลุ่มตัวอย่างและลักษณะของตัวแปรที่ใช้ในการวิจัยด้วยสถิติเชิงพรรณนา วิเคราะห์ข้อมูลเพื่อทดสอบสมมติฐานการวิจัยด้วยเทคนิคการวิเคราะห์สมการโครงสร้าง ผลการวิจัยพบว่าแบบจำลองโครงสร้างความสัมพันธ์เชิงสาเหตุของเอกลักษณ์พลเมืองอาเซียนที่ส่งผลต่อพฤติกรรมตามบทบาทพลเมืองอาเซียนของนักศึกษามหาวิทยาลัยสงขลานครินทร์ มีความกลมกลืนกับข้อมูลเชิงประจักษ์ โดยมีค่าเท่ากับ  $\chi^2 = 184.85$ ,  $df = 46$ ,  $p\text{-value} = 0.00$ ,  $\chi^2/df = 4.018$ ,  $RMSEA = 0.076$ ,  $SRMR = 0.042$ ,  $GFI = 0.95$ ,  $NFI = 98$ ,  $CFI = 98$ ,  $TLI = 97$  และ  $AGFI = 0.90$  ผลการทดสอบเส้นทางอิทธิพล พบว่า 1) การเปิดรับข่าวสารเกี่ยวกับอาเซียนและเจตคติต่อประชาคมอาเซียนมีอิทธิพลทางตรงต่อความผูกพันต่อบทบาท และการรับรู้บรรยากาศความเป็นอาเซียนมีอิทธิพลทางตรงต่อการเปิดรับข่าวสารเกี่ยวกับอาเซียน 2) ความผูกพันต่อบทบาท รวมหมุ่เนียมและเจตคติต่อประชาคมอาเซียนมีอิทธิพลทางตรงต่อเอกลักษณ์พลเมืองอาเซียน 3) เอกลักษณ์พลเมืองอาเซียนมีอิทธิพลทางตรงต่อพฤติกรรมตามบทบาทพลเมืองอาเซียน 4) ความผูกพันต่อบทบาทมีอิทธิพลทางอ้อมต่อพฤติกรรมตามบทบาทพลเมืองอาเซียนผ่านเอกลักษณ์พลเมืองอาเซียน 5) การเปิดรับข่าวสารเกี่ยวกับอาเซียน และเจตคติต่อประชาคมอาเซียนมีอิทธิพลทางอ้อมต่อพฤติกรรมตามบทบาทพลเมืองอาเซียน ผ่านความผูกพันต่อบทบาท และเอกลักษณ์พลเมืองอาเซียน 6) การรับรู้บรรยากาศความเป็นอาเซียนมีอิทธิพลทางอ้อมต่อพฤติกรรมตามบทบาทพลเมืองอาเซียน ผ่านการเปิดรับข่าวสารเกี่ยวกับอาเซียน ความผูกพันต่อบทบาทและเอกลักษณ์พลเมืองอาเซียน ผลการทดสอบความไม่แปรเปลี่ยนของแบบจำลองโครงสร้างความสัมพันธ์เชิงสาเหตุ พบว่า ไม่แตกต่างกันระหว่างกลุ่มเพศชายและเพศหญิง และนักศึกษากลุ่มเพศหญิงมีค่าเฉลี่ยตัวแปรแฝงเจตคติต่อประชาคมอาเซียนน้อยกว่าเพศชาย

CAUSAL FACTORS OF THE IDENTITY OF ASEAN CITIZENS  
AFFECTING THE ROLE BEHAVIOR OF STUDENTS  
FROM PRINCE OF SONGKLA UNIVERSITY

AN ABSTRACT

BY

NIPATIMOH HAJIHAMA

Presented in Partial Fulfillment of the Requirements for the  
Doctor of Philosophy Degree in Applied Behavioral Science Research  
at Srinakharinwirot University

August 2017

Nipatimoh Hajihama. (2017). *Causal Factors of the Identity of ASEAN Citizens affecting the Role Behavior of Students from Prince of Songkla University.*

Doctor of Philosophy Degree (Applied Behavioral Science Research).

Bangkok Graduate School, Srinakarinwirot University. Advisor Committee: Assoc.

Prof. Dr. Oraphin Choochom

The purpose of this research is to examine and to compare the structural relationship models of the aspects of the identities of ASEAN Citizens affecting the role behavior of students from Prince of Songkla University. The sample consisted of five hundred and twenty undergraduate students, selected by the proportional stratified random sampling method. The tools used to collect the data consisted of questionnaires with nine sections. The Cronbach's Alpha Coefficient was between 0.725 and 0.968. The data were analyzed by descriptive statistics and the structured equation modeling technique. The results showed that the structural equation model of causal factors of the identities of ASEAN citizens affecting the role behavior of students at Prince of Songkla University and fit with the empirical data ( $\chi^2 = 184.85$ ,  $df = 46$ ,  $p\text{-value} = 0.00$ ,  $\chi^2/df = 4.018$ ,  $RMSEA = 0.076$ ,  $SRMR = 0.042$ ,  $GFI = 0.95$ ,  $NFI = 98$ ,  $CFI = 98$ ,  $TLI = 97$  และ  $AGFI = 0.90$ ). The results of the path analysis showed the following; 1) the exposure to ASEAN news and attitudes towards ASEAN community positively and directly affected role commitment, the awareness of the ASEAN climate directly affected exposure to ASEAN news; 2) role commitment, collectivism and attitudes towards ASEAN community directly impacted on the identity of ASEAN citizens; 3) the identity of ASEAN citizens that directly affected role behavior; 4) role commitment indirectly effected ASEAN role behavior through the identity of ASEAN citizens; 5) exposure to ASEAN news and attitudes toward the ASEAN community played an indirect part in affecting role behavior through role commitment and their identity; 6) the awareness of the ASEAN climate played an indirect part in affecting role behavior through an exposure to ASEAN news and their role commitment and their identity. The results of the invariance of the model showed that the form of the causal relationship was similar between male and female Prince of Songkla University students. In addition, the latent means of the attitudes toward the ASEAN community among female students were lower than the male students.

ปริญญาบัตร

เรื่อง

ปัจจัยเชิงสาเหตุของเอกลักษณ์พลเมืองอาเซียนที่ส่งผลต่อพฤติกรรมตามบทบาทพลเมืองอาเซียน

ของนักศึกษามหาวิทยาลัยสงขลานครินทร์

ของ

นิปาตีเมาะ หะยีหามะ

ได้รับอนุมัติจากบัณฑิตวิทยาลัยให้นับเป็นส่วนหนึ่งของการศึกษาตามหลักสูตร

ปริญญาปรัชญาดุษฎีบัณฑิต สาขาวิชาการวิจัยพฤติกรรมศาสตร์ประยุกต์

ของมหาวิทยาลัยศรีนครินทรวิโรฒ

.....คณบดีบัณฑิตวิทยาลัย

(ผู้ช่วยศาสตราจารย์ นายแพทย์ฉัตรชัย เอกปัญญาสกุล)

วันที่ เดือน

พ.ศ.2560

อาจารย์ที่ปรึกษาปริญญาบัตร

คณะกรรมการสอบปากเปล่า

.....ที่ปรึกษา

.....ประธาน

(รองศาสตราจารย์ ดร.อรพินทร์ ชูชม)

(รองศาสตราจารย์ ดร.จิตราภา กุณฑลบุตร)

.....กรรมการ

(รองศาสตราจารย์ ดร.อรพินทร์ ชูชม)

.....กรรมการ

(อาจารย์ ดร.นำชัย ศุภฤกษ์ชัยสกุล)

.....กรรมการ

(ผู้ช่วยศาสตราจารย์ ดร. นริสรา พึ่งโพธิ์สม)

## ประกาศคุณูปการ

มวลการสรรเสริญเป็นกรรมสิทธิ์ของอัลลอฮ์ ขอความสุขความจำเริญและศานติจงประสบ  
แต่ศาสนทูตของพระองค์ ปรินญาณิพนธ์ฉบับนี้สำเร็จได้ด้วยดีจากความกรุณาอย่างยิ่งจากบุคคล  
หลายฝ่าย ผู้วิจัยขอขอบพระคุณรองศาสตราจารย์ ดร.อรพินท์ ชูชม ประธานกรรมการควบคุม  
ปรินญาณิพนธ์เป็นอย่างสูงที่ได้เสียสละเวลาอันมีค่าเพื่อให้คำปรึกษาแนะนำในการดำเนินการ  
ปรินญาณิพนธ์นี้ทุกขั้นตอน จนกระทั่งเสร็จสมบูรณ์

ขอขอบพระคุณรองศาสตราจารย์ ดร.จิตราภา กุณทลบุตร อาจารย์ ดร.นำชัย ศุภฤกษ์ชัย  
สกุล และผู้ช่วยศาสตราจารย์ ดร.นริศรา พึ่งโพธิ์สม ที่กรุณาให้เกียรติและเสียสละเวลามาเป็น  
กรรมการสอบปรินญาณิพนธ์ พร้อมทั้งได้ให้ข้อเสนอแนะทำให้การวิจัยมีความสมบูรณ์มากยิ่งขึ้น

ขอขอบพระคุณรองศาสตราจารย์ ดร.วันชัย ธรรมสัจการ รองศาสตราจารย์ ดร.ชิตชนก เขิง  
เขาวี ผู้ช่วยศาสตราจารย์ ดร.นริศรา พึ่งโพธิ์สม ผู้ช่วยศาสตราจารย์ ดร.วิชุดา กิจจรธรรม ผู้ช่วย  
ศาสตราจารย์ ดร.สามารถ ทองเฟื้อ และอาจารย์ ดร.วิไลลักษณ์ ลังกา ที่ให้ความอนุเคราะห์  
ตรวจสอบคุณภาพของเครื่องมือวัดที่ใช้ในการวิจัยครั้งนี้ และขอขอบคณาธิการกลุ่มตัวอย่างที่ให้  
ความร่วมมือในการตอบแบบสอบถามเป็นอย่างดี

ขอขอบพระคุณคณาจารย์ของสถาบันวิจัยพฤติกรรมศาสตร์ทุกท่าน ที่ให้การอบรมสั่งสอน  
ให้ความรู้ด้านวิชาการแก่ผู้วิจัยด้วยความเมตตาโดยตลอด และขอขอบคุณอย่างยิ่งอาจารย์ปิยะ  
บุชา ดร.นิพิฐพนธ์ แสงด้วง และคุณวราภรณ์ แสงอรุณ ที่ให้ความช่วยเหลือเสมอ ขอขอบคุณ  
กัลยาณมิตรจากเพื่อนร่วมรุ่นปรินญาณิพนธ์เอก และความช่วยเหลือในการอำนวยความสะดวกจาก  
เจ้าหน้าที่ของสถาบันวิจัยพฤติกรรมศาสตร์ทุกท่านที่มีให้กันเสมอมา

สุดท้ายนี้ขอขอบพระคุณบิดา มารดา และบุคคลในครอบครัวของผู้วิจัยที่มอบความรัก  
ความห่วงใย คอยอุดา คอยเป็นกำลังใจ เคียงข้างและให้การสนับสนุนในทุกๆ ด้านแก่ผู้วิจัยอย่างดี  
ยิ่งมาโดยตลอด คุณประโยชน์อันใดที่เกิดจากปรินญาณิพนธ์นี้ ผู้วิจัยขอมอบให้กับผู้มีพระคุณทุก  
ท่านที่กล่าวมาข้างต้นและทุกท่านที่คอยให้กำลังใจตลอดการดำเนินชีวิตของผู้วิจัย

นิปาตีเมาะ หะยีหามะ



# สารบัญ

บทที่	หน้า
<b>1 บทนำ</b> .....	1
ที่มาและความสำคัญของปัญหาการวิจัย .....	1
ความมุ่งหมายของการวิจัย.....	6
ความสำคัญของการวิจัย .....	6
ขอบเขตของการวิจัย .....	7
ตัวแปรที่ศึกษา.....	8
นิยามศัพท์เฉพาะ .....	9
นิยามเชิงปฏิบัติการ .....	9
<b>2 เอกสารและงานวิจัยที่เกี่ยวข้อง</b> .....	14
ตอนที่ 1 แนวคิดทฤษฎีเอกลักษณ์ ความผูกพัน และพฤติกรรมตามบทบาท.....	14
แนวคิดทฤษฎีเอกลักษณ์ ความผูกพัน : การวัดและงานวิจัยที่เกี่ยวข้อง.....	14
องค์ประกอบของเอกลักษณ์ : ความเด่น ความสำคัญและความภาคภูมิใจ....	24
ความสัมพันธ์ระหว่างความผูกพัน ความเด่น ความสำคัญและพฤติกรรม.....	27
ความสัมพันธ์ระหว่างเอกลักษณ์กับพฤติกรรมตามบทบาท.....	28
ตอนที่ 2 พฤติกรรมตามบทบาทพลเมืองอาเซียน.....	36
พฤติกรรมตามบทบาทพลเมืองอาเซียน : แนวคิด การวัดและงานวิจัย.....	36
ตอนที่ 3 ปัจจัยเชิงเหตุที่มีอิทธิพลต่อเอกลักษณ์พลเมืองอาเซียน.....	43
รวมหมู่ฯ : แนวคิด การวัดและงานวิจัยที่เกี่ยวข้อง.....	43
การรับรู้บรรยากาศความเป็นอาเซียน : แนวคิด การวัดและงานวิจัย ที่เกี่ยวข้อง.....	52
การเปิดรับข่าวสารเกี่ยวกับอาเซียน : แนวคิด การวัดและงานวิจัย ที่เกี่ยวข้อง.....	57
เจตคติต่อประชาคมอาเซียน : แนวคิด การวัดและงานวิจัยที่เกี่ยวข้อง.....	63
บริบทมหาวิทยาลัยสงขลานครินทร์.....	69
ตอนที่ 4 การแสวงหาความรู้ความจริงตามกระบวนการทัศน์ปฏิฐานนิยม.....	71
ตอนที่ 5 กรอบแนวคิดการวิจัยและสมมติฐานของการศึกษา.....	73
กรอบแนวคิด.....	73
สมมติฐานการวิจัย.....	78

## สารบัญ (ต่อ)

บทที่	หน้า
<b>3</b> วิธีดำเนินการวิจัย.....	81
การกำหนดประชากรและการเลือกกลุ่มตัวอย่าง.....	81
เครื่องมือที่ใช้ในการวิจัย.....	83
การสร้างและการหาคุณภาพเครื่องมือวัดที่ใช้ในการวิจัย.....	90
การเก็บรวบรวมข้อมูล.....	91
การจัดกระทำข้อมูลและการวิเคราะห์ข้อมูล.....	91
<b>4</b> ผลการวิเคราะห์ข้อมูล.....	96
ตอนที่ 1 การวิเคราะห์ข้อมูลทั่วไปของกลุ่มตัวอย่าง.....	97
ตอนที่ 2 การวิเคราะห์สถิติพื้นฐานของตัวแปร.....	101
ตอนที่ 3 การวิเคราะห์ข้อมูลตามสมมติฐานการวิจัย.....	109
<b>5</b> สรุป อภิปรายผลและข้อเสนอแนะการวิจัย.....	127
สรุปผลการวิจัย.....	128
อภิปรายผลการวิจัย.....	132
ข้อเสนอแนะในการวิจัย.....	148
ข้อเสนอแนะในการนำผลการวิจัยไปใช้.....	148
ข้อเสนอแนะสำหรับการวิจัยครั้งต่อไป.....	150
<b>บรรณานุกรม</b>	153
<b>ภาคผนวก</b> .....	165
ภาคผนวก ก เครื่องมือวัดที่ใช้ในการวิจัย.....	166
ภาคผนวก ข รายชื่อผู้ทรงคุณวุฒิตรวจสอบคุณภาพเครื่องมือวัด.....	179
ภาคผนวก ค ผลการตรวจสอบคุณภาพของเครื่องมือที่ใช้ในการวิจัย.....	181
ภาคผนวก ง ผลการวิเคราะห์ความตรงเชิงโครงสร้างข้อคำถามที่ใช้ ในการวิเคราะห์แบบจำลองความสัมพันธ์เชิงสาเหตุ.....	190
<b>ประวัติย่อผู้วิจัย</b>	199

## บัญชีตาราง

ตาราง	หน้า	
1	สรุปผลที่เกิดจากคุณลักษณะรวมหมู่ नियม .....	47
2	แสดงจำนวนนักศึกษามหาวิทยาลัยสงขลานครินทร์ที่เป็นกลุ่มตัวอย่าง.....	82
3	สรุปเกณฑ์ที่ใช้ในการตรวจสอบความสอดคล้อง.....	95
4	จำนวนและร้อยละของนักศึกษามหาวิทยาลัยสงขลานครินทร์ที่เป็นกลุ่มตัวอย่าง....	97
5	ค่าสถิติที่ใช้ตรวจสอบการแจกแจงแบบโค้งปกติ (Normal Curve) ของตัวแปร สังเกตในแบบจำลองโครงสร้างความสัมพันธ์ในกลุ่มรวม.....	102
6	ค่าสถิติที่ใช้ตรวจสอบการแจกแจงแบบโค้งปกติ (Normal Curve) ของตัวแปร สังเกตในแบบจำลองโครงสร้างความสัมพันธ์ในกลุ่มนักศึกษาเพศชาย.....	103
7	ค่าสถิติที่ใช้ตรวจสอบการแจกแจงแบบโค้งปกติ (Normal Curve) ของตัวแปร สังเกตในแบบจำลองโครงสร้างความสัมพันธ์ในกลุ่มนักศึกษาเพศหญิง.....	104
8	ค่าสัมประสิทธิ์สหสัมพันธ์ระหว่างตัวแปรสังเกตที่ใช้ในการวิจัยในกลุ่มรวม.....	105
9	ค่าสัมประสิทธิ์สหสัมพันธ์ระหว่างตัวแปรสังเกตที่ใช้ในการวิจัยในกลุ่มเพศชาย.....	106
10	ค่าสัมประสิทธิ์สหสัมพันธ์ระหว่างตัวแปรสังเกตที่ใช้ในการวิจัยในกลุ่มเพศหญิง.....	107
11	ค่าสัมประสิทธิ์อิทธิพล ( $\beta$ ) ของตัวแปรสาเหตุไปยังตัวแปรผลภายในแบบจำลอง ความสัมพันธ์เชิงสาเหตุของเอกลักษณ์พลเมืองอาเซียนที่ส่งผลต่อพฤติกรรม ตามบทบาทพลเมืองอาเซียนของนักศึกษามหาวิทยาลัยสงขลานครินทร์ที่ ปรับแก้ในกลุ่มรวม.....	112
12	ผลการวิเคราะห์ความไม่แปรเปลี่ยนของเอกลักษณ์พลเมืองอาเซียนที่ส่งผลต่อ พฤติกรรมตามบทบาทพลเมืองอาเซียนของนักศึกษา มหาวิทยาลัยสงขลานครินทร์ระหว่างเพศชายและเพศหญิง.....	117
13	ผลการเปรียบเทียบค่าเฉลี่ยตัวแปรแฝงในแบบจำลองโครงสร้างความสัมพันธ์เชิง สาเหตุของเอกลักษณ์พลเมืองอาเซียนที่ส่งผลต่อพฤติกรรมตามบทบาทพลเมือง อาเซียนระหว่างกลุ่มเพศชายและกลุ่มเพศหญิง.....	125
14	ค่าความสัมพันธ์ระหว่างข้อคำถามรายข้อกับคะแนนรวมของแบบสอบถามและ ค่าความเชื่อมั่นทั้งฉบับของแบบสอบถามวัดพฤติกรรมการปฏิบัติตามมุ่ง ประสงค์กฎบัตรอาเซียน.....	182
15	ค่าความสัมพันธ์ระหว่างข้อคำถามรายข้อกับคะแนนรวมของแบบสอบถาม และค่าความเชื่อมั่นทั้งฉบับของแบบสอบถามวัดทักษะอาเซียน.....	183

## บัญชีตาราง (ต่อ)

ตาราง	หน้า
16 ค่าความสัมพันธ์ระหว่างข้อความถามรายข้อกับคะแนนรวมของแบบสอบถาม แต่ละด้านและค่าความเชื่อมั่นทั้งฉบับของแบบสอบถามวัดเอกลักษณ์ พลเมืองอาเซียน.....	184
17 ค่าความสัมพันธ์ระหว่างข้อความถามรายข้อกับคะแนนรวมของแบบสอบถาม แต่ละด้านและค่าความเชื่อมั่นทั้งฉบับของแบบสอบถามวัดความผูกพันต่อ บทบาท.....	185
18 ค่าความสัมพันธ์ระหว่างข้อความถามรายข้อกับคะแนนรวมของแบบสอบถาม แต่ละด้านและค่าความเชื่อมั่นทั้งฉบับของแบบสอบถามวัดเจตคติต่อประชาคม อาเซียน.....	186
19 ค่าความสัมพันธ์ระหว่างข้อความถามรายข้อกับคะแนนรวมของแบบสอบถาม แต่ละด้านและค่าความเชื่อมั่นทั้งฉบับของแบบสอบถามวัดการเปิดรับข่าวสาร เกี่ยวกับอาเซียน.....	187
20 ค่าความสัมพันธ์ระหว่างข้อความถามรายข้อกับคะแนนรวมของแบบสอบถาม แต่ละด้านและค่าความเชื่อมั่นทั้งฉบับของแบบสอบถามวัดการรับรู้บรรยากาศ ความเป็นอาเซียน.....	188
21 ค่าความสัมพันธ์ระหว่างข้อความถามรายข้อกับคะแนนรวมของแบบสอบถาม แต่ละด้านและค่าความเชื่อมั่นทั้งฉบับของแบบสอบถามวัดรวมหมู่นิยม.....	189
22 แสดงผลการวิเคราะห์องค์ประกอบเชิงยืนยันในรูปแบบการวัดพฤติกรรม ตามบทบาทพลเมืองอาเซียน.....	191
23 แสดงผลการวิเคราะห์องค์ประกอบเชิงยืนยันในรูปแบบการวัดเอกลักษณ์ พลเมืองอาเซียน.....	193
24 แสดงผลการวิเคราะห์องค์ประกอบเชิงยืนยันรูปแบบการวัด ความผูกพันต่อบทบาท.....	194
25 แสดงผลการวิเคราะห์องค์ประกอบเชิงยืนยันรูปแบบการวัดเจตคติต่อประชาคม อาเซียน.....	195
26 แสดงผลการวิเคราะห์องค์ประกอบเชิงยืนยันรูปแบบการวัดการรับรู้บรรยากาศ ความเป็นอาเซียน.....	196

## บัญชีตาราง (ต่อ)

ตาราง		หน้า
27	แสดงผลการวิเคราะห์ห้องค์ประกอบเชิงยื่นยันรูปแบบการวัดการเปิดรับข่าวสาร เกี่ยวกับอาเซียน.....	197
28	แสดงผลการวิเคราะห์ห้องค์ประกอบเชิงยื่นยันรูปแบบการวัดรวมหมู่นิยม.....	198

## บัญชีภาพประกอบ

ภาพประกอบ	หน้า
1 ความผูกพันต่อบทบาทมีอิทธิพลทางตรงต่อเอกลักษณ์พลเมืองอาเซียน.....	24
2 เอกลักษณ์พลเมืองอาเซียนมีอิทธิพลทางตรงต่อพฤติกรรมตามบทบาท พลเมืองอาเซียน.....	36
3 ความผูกพันต่อบทบาทมีอิทธิพลทางอ้อมต่อพฤติกรรมตามบทบาท พลเมืองอาเซียนผ่านเอกลักษณ์พลเมืองอาเซียน.....	36
4 เอกลักษณ์พลเมืองอาเซียนมีอิทธิพลทางตรงต่อพฤติกรรมตามบทบาทพลเมือง อาเซียน มี 2 องค์ประกอบ คือ พฤติกรรมการปฏิบัติตามมุ่งประสงค์กฎบัตร อาเซียนและทักษะอาเซียน.....	43
5 รวมหมูนิยมมีอิทธิพลทางตรงต่อความผูกพันต่อบทบาทและเอกลักษณ์ พลเมืองอาเซียน.....	51
6 รวมหมูนิยมมีอิทธิพลทางอ้อมต่อพฤติกรรมตามบทบาทพลเมืองอาเซียนผ่าน ความผูกพันต่อบทบาทและเอกลักษณ์พลเมืองอาเซียน.....	51
7 การรับรู้บรรยากาศความเป็นอาเซียนมีอิทธิพลทางตรงต่อการเปิดรับข่าวสาร เกี่ยวกับอาเซียน.....	57
8 การรับรู้บรรยากาศความเป็นอาเซียนมีอิทธิพลทางอ้อมต่อพฤติกรรม ตามบทบาทพลเมืองอาเซียนผ่านการเปิดรับข่าวสารเกี่ยวกับอาเซียน ความผูกพันต่อบทบาทและเอกลักษณ์พลเมืองอาเซียน.....	57
9 การเปิดรับข่าวสารเกี่ยวกับอาเซียนมีอิทธิพลทางตรงต่อความผูกพันต่อ บทบาท.....	62
10 การเปิดรับข่าวสารเกี่ยวกับอาเซียนมีอิทธิพลทางอ้อมต่อพฤติกรรม ตามบทบาทพลเมืองอาเซียนผ่านความผูกพันต่อบทบาทและเอกลักษณ์ พลเมืองอาเซียน.....	62
11 เจตคติต่อประชาคมอาเซียนมีอิทธิพลทางตรงต่อความผูกพันต่อบทบาทและ เอกลักษณ์พลเมืองอาเซียน.....	68
12 กรอบแนวคิดในการศึกษา.....	78
13 แบบจำลองสมมติฐานการวิจัย.....	79
14 แบบจำลองความสัมพันธ์เชิงสาเหตุของเอกลักษณ์พลเมืองอาเซียนที่ส่งผลต่อ พฤติกรรมตามบทบาทพลเมืองอาเซียนของนักศึกษา มหาวิทยาลัยสงขลานครินทร์ที่ปรับแก้ในกลุ่มรวม.....	111

## บัญชีภาพประกอบ (ต่อ)

ภาพประกอบ	หน้า
15 ผลการประมาณค่าสัมประสิทธิ์อิทธิพลมาตรฐาน เปรียบเทียบแบบจำลอง ความสัมพันธ์เชิงสาเหตุของเอกลักษณ์พลเมืองอาเซียนที่ส่งผลต่อพฤติกรรม ตามบทบาทพลเมืองอาเซียนของนักศึกษามหาวิทยาลัยสงขลานครินทร์ระหว่าง กลุ่มเพศชายและเพศหญิง.....	124
16 สมมติฐานการวิจัยที่ 1.1 และผลการวิจัยที่พบ.....	133
17 สมมติฐานการวิจัยที่ 1.2 และผลการวิจัยที่พบ.....	136
18 สมมติฐานการวิจัยที่ 1.3 และผลการวิจัยที่พบ.....	139
19 สมมติฐานการวิจัยที่ 1.4 และผลการวิจัยที่พบ.....	141
20 สมมติฐานการวิจัยที่ 1.5 และผลการวิจัยที่พบ.....	143
21 สมมติฐานการวิจัยที่ 1.6 และผลการวิจัยที่พบ.....	144
22 รูปแบบการวัดพฤติกรรมตามบทบาทพลเมืองอาเซียน.....	191
23 รูปแบบการวัดเอกลักษณ์พลเมืองอาเซียน.....	192
24 รูปแบบการวัดความผูกพันต่อบทบาท.....	194
25 รูปแบบการวัดเจตคติต่อประชาคมอาเซียน.....	195
26 รูปแบบการวัดการรับรู้บรรยากาศความเป็นอาเซียน.....	196
27 รูปแบบการวัดการเปิดรับข่าวสารเกี่ยวกับอาเซียน.....	197
28 รูปแบบการวัดรวมหมู่.....	198

# บทที่ 1

## บทนำ

### ที่มาและความสำคัญของปัญหาการวิจัย

อาเซียน หรือ สมาคมประชาชาติแห่งเอเชียตะวันออกเฉียงใต้ก่อตั้งขึ้นเมื่อวันที่ 8 สิงหาคม พ.ศ. 2510 มีสมาชิกเริ่มแรก 5 ประเทศ ต่อมาประเทศเข้าร่วมเป็นสมาชิกเพิ่มเติม จนถึงขณะนี้ มีจำนวนประเทศสมาชิกรวม 10 ประเทศ ประกอบด้วยสาธารณรัฐอินโดนีเซีย สหพันธรัฐมาเลเซีย สาธารณรัฐฟิลิปปินส์ สาธารณรัฐสิงคโปร์ ราชอาณาจักรไทย ราชอาณาจักรบรูไนดารุสซาลาม สาธารณรัฐสังคมนิยมเวียดนาม สาธารณรัฐประชาธิปไตยประชาชนลาว สาธารณรัฐแห่งสหภาพพม่าและราชอาณาจักรกัมพูชา(สำนักงานปลัดกระทรวงมหาดไทย.2557: 1)ซึ่งการก่อเกิดประชาคมอาเซียนเป็นผลจากความตระหนักร่วมกันของประเทศสมาชิกในการสร้างความเข้มแข็งเพิ่มขีดความสามารถในการแข่งขันในระดับภูมิภาค การรวมกันนี้กำลังของอาเซียนโดยมีประเทศสมาชิก10 ประเทศยอมทำให้ประเทศในภูมิภาคเอเชียตะวันออกเฉียงใต้สามารถเผชิญกับความเปลี่ยนแปลงและปัญหาท้าทายจากกระแสโลกาภิวัตน์ได้ดียิ่งขึ้นเพิ่มขีดความสามารถในการแข่งขันและช่วยให้เสียงของอาเซียนมีน้ำหนักมีอำนาจต่อรองในเวทีระหว่างประเทศมากขึ้นด้วย (แพรวภัทร ยอดแก้ว. 2556: 383)

คำว่า “ประชาคม” ถูกใช้เรียกกระบวนการสร้างสัมพันธ์ในอาเซียนมาแต่แรกเริ่ม เมื่อมาถึงวันนี้อาเซียนปรับแนวทางมามุ่งสร้างทั้งรัฐและประชาชนพลเมืองของทั้ง 10 ประเทศ ให้หล่อหลอมความคิดร่วมกัน ใช้ชีวิตอยู่ร่วมภูมิภาคเอเชียตะวันออกเฉียงใต้ด้วยกันคิดว่าจะรวมทั้ง 10 ประเทศ ให้เป็นเกือบเหมือนประเทศเดียวกัน ร่วมชะตาเดียวกันเป็นหนึ่งในประชาคม เรียกว่า “ประชาคมอาเซียน” โดยให้ทุกคนในภูมิภาคช่วยกันทำงาน สร้างความร่วมมือระหว่างกัน ทำให้เกิดความรู้สึกจริงๆให้ได้ว่าเราทั้งหมดเป็นประชาคมเดียวกัน มีความรู้สึกเป็นกลุ่มชาติกลุ่มพลเมืองที่มีเอกลักษณ์ร่วมกัน(สำนักงานเลขาธิการสภาการศึกษา.2553: 1) ดังนั้น จุดร่วมที่สำคัญอย่างหนึ่งซึ่งทุกประเทศในอาเซียนจะต้องมีและสร้างสรรค์พัฒนาพลเมืองของตน คือ พลเมืองอาเซียน เพราะเป็นแนวทางหนึ่งที่จะสร้างความเป็นอันหนึ่งอันเดียวกันให้เกิดขึ้นได้และมุ่งหมายที่จะสร้างสรรค์ประชาคมให้สามารถก้าวไปข้างหน้าอย่างมีประสิทธิภาพและประสิทธิผล(แพรวภัทร ยอดแก้ว. 2556 : 369) ซึ่งตามกฎบัตรอาเซียน (หมวด11 ข้อ 35-40) กำหนดให้อาเซียนมีหน้าที่ในการส่งเสริม “อัตลักษณ์ หมายถึง การสร้างความรู้สึกร่วมกันในการเป็นเจ้าของอาเซียนในหมู่ประชาชน” (สำนักงาน ก.พ..2555: 15) ดังที่กระทรวงศึกษาธิการได้กำหนดแนวทางในการขับเคลื่อนการดำเนินงานด้านการศึกษาของประเทศไทย ได้แก่การเผยแพร่ความรู้ข้อมูลข่าวสารและเจตคติที่ดีเกี่ยวกับอาเซียนการพัฒนาศักยภาพของนักเรียนนักศึกษาและประชาชนให้มีทักษะที่เหมาะสมเพื่อเข้าสู่ประชาคมอาเซียน เช่นความรู้ภาษาอังกฤษ ภาษาเพื่อนบ้าน เทคโนโลยีสารสนเทศและการสร้างกลไกเพื่อพัฒนาเยาวชนให้เป็นที่พึ่งพาการสำคัญในการก้าวสู่ประชาคมอาเซียน(กรมประชาสัมพันธ์. 2556: 38) ซึ่งการสร้างความเป็นพลเมืองอาเซียนจึงมีความสำคัญเป็นอย่างยิ่ง เพราะความเป็นหนึ่งเดียวของอาเซียนจะเกิดขึ้น



ไม่ได้หากชาวประเทศอาเซียนขาดความตระหนักร่วมกันในการเป็นหนึ่งเดียวทั้งด้านเศรษฐกิจ ด้านการเมืองและความมั่นคงและด้านสังคมและวัฒนธรรม (สำนักงานเลขาธิการสภาการศึกษา.2553: 1) แต่จากการศึกษาเรื่องเจตคติและการตระหนักรู้เกี่ยวกับอาเซียน (Thomson; & Chulanee.2008: 5) ตัวอย่างนักศึกษาระดับปริญญาตรีจาก 10 ประเทศสมาชิกอาเซียน จำนวน 2,170 คน พบว่าประเด็นเกี่ยวกับความเป็นพลเมืองอาเซียน ร้อยละ 75 ของนักศึกษาอาเซียน เห็นด้วยว่า ตนเป็นพลเมืองอาเซียน ส่วนนักศึกษาไทย เห็นด้วยร้อยละ 67 อยู่อันดับที่ 8 จาก 10 ประเทศ และจากรายงานสรุป “การเสวนาทางวิชาการ บนย่างก้าวสู่ประชาคมอาเซียน 2015: ปัญหา อุปสรรคและโอกาส” สรุปความว่า ปัญหาและอุปสรรคในการเข้าสู่ประชาคมอาเซียน คือ ขาดความรู้สึกของความเป็นเจ้าของ (Sense of Ownership) ขาดความมีส่วนร่วมทำให้คำว่าประชาคม ไม่เกิดในจิตใจของคนในอาเซียน (สถาบันเอเชียศึกษา จุฬาลงกรณ์.2554: ออนไลน์)

จากสภาพปัญหาดังกล่าวจึงเป็นสิ่งเร่งด่วนที่พลเมืองอาเซียนในไทย หน่วยงานภาครัฐองค์กรต่าง ๆ ที่เกี่ยวข้องและสถานศึกษา หาแนวทางในการเสริมสร้างความตระหนักรู้ในการเป็นพลเมืองอาเซียนและแสดงพฤติกรรมตามบทบาทพลเมืองอาเซียนซึ่งที่ผ่านมาในการประชุมสุดยอดอาเซียนครั้งที่ 15 อาเซียนเองก็มีแผนแม่บทที่กำหนดให้สถาบันการศึกษามีบทบาทสำคัญ 4 ด้าน คือ การส่งเสริมความตระหนักรู้เกี่ยวกับอาเซียนในหมู่พลเมืองโดยเฉพาะเยาวชน การเสริมสร้างอัตลักษณ์อาเซียนผ่านการศึกษา สร้างความรู้สึกของการเป็นเจ้าของร่วมกับการพัฒนาทรัพยากรมนุษย์ด้านการศึกษา ทักษะในการประกอบอาชีพและทักษะการอยู่ร่วมกันในสังคมอาเซียนและการสร้างความแข็งแกร่งของเครือข่ายของมหาวิทยาลัยอาเซียน(สำนักงาน ก.พ.,2555: 29) และในแผนพัฒนามหาวิทยาลัยสงขลานครินทร์ พ.ศ. 2558-2561 กำหนดยุทธศาสตร์ไว้ 5 ด้านหนึ่งในนั้นคือ ยุทธศาสตร์ผลิตบัณฑิตคุณภาพสูงระดับสากลและสร้างทรัพยากรมนุษย์ที่ตรงกับบริบทของสังคมเป้าประสงค์คือบัณฑิตมีความเข้มแข็งทางวิชาการทั้งระดับปริญญาตรีและบัณฑิตศึกษา เพื่อมุ่งสู่การเป็นมหาวิทยาลัยนวัตกรรม โดยมีทักษะของพลเมืองโลกในศตวรรษที่ 21 สามารถเข้าสู่ตลาดงานสากลและสร้างงานเองได้บัณฑิตเป็นคนดีมีคุณธรรม จริยธรรมและจิตสาธารณะ ซึ่งสอดคล้องกับคุณลักษณะของพลเมืองอาเซียนหรือบทบาทหน้าที่ของการเป็นพลเมืองอาเซียนที่เป็นบทบาทตามความคาดหวังของสังคมในฐานะเป็นพลเมืองอาเซียน หรือเป็นสมาชิกในองค์การอาเซียน ดังนั้นการผลิตบัณฑิตให้มีคุณภาพสูงระดับสากลและการพัฒนาเสริมสร้างคุณลักษณะของการเป็นพลเมืองอาเซียน แสดงพฤติกรรมตามบทบาทที่สังคมอาเซียนคาดหวัง จึงเป็นประเด็นสำคัญที่ผู้วิจัยต้องการศึกษาหาคำตอบว่ามีปัจจัยใดบ้างที่เกี่ยวข้องกับการเกิดความเป็นพลเมืองอาเซียนและแสดงพฤติกรรมตามบทบาทในฐานะเป็นสมาชิกขององค์การอาเซียน ซึ่งที่ผ่านมาในประเทศไทยมีเพียงงานวิจัยที่ศึกษาการเตรียมความพร้อมเข้าสู่ประชาคมอาเซียน

จากการประมวลเอกสารพบว่า “การรู้คิดเกี่ยวกับเอกลักษณ์ของตนเองทำให้เกิดพฤติกรรมตามบทบาท”(Stryker; & Burke.2000; 1987; Callero.1985; Burk; & Reitzes.1991; Matthew.2003) หมายความว่า “การรู้คิดเกี่ยวกับเอกลักษณ์ของตนเองในการเป็นพลเมืองอาเซียนทำให้เกิดพฤติกรรมตามบทบาทของพลเมืองอาเซียน” และตามทฤษฎีเอกลักษณ์ของสไตเกอร์ เชื่อว่า

โครงสร้างทางสังคมทำให้เกิดเอกลักษณ์และการรู้คิดเกี่ยวกับเอกลักษณ์ทำให้เกิดพฤติกรรมตามบทบาทที่ตนเองเข้าไปเกี่ยวข้อง (Stryker; & Burke. 2000: 289) หนีบรอดและฟรอยด์เกอร์ (Nuttbrock; & Freudiger. 1991: 148) กล่าวว่าพฤติกรรมตามบทบาทหมายถึง การแสดงออกตามบทบาทที่สอดคล้องกับความคาดหวังที่มีต่อบทบาท หรือการทำกิจกรรมที่สอดคล้องกับการรู้คิด การให้ความหมายในเอกลักษณ์นั้นๆ (Burk & Reitzes. 1991) และจะมีความมั่นคงขึ้นหากบุคคลมีเจตคติที่ดีต่อสิ่งนั้น (Burk & Reitzes. 1991)

ทฤษฎีเอกลักษณ์ของสไตรเกอร์ (Stryker. 1968) มีฐานคิดจากข้อเสนอของ มีด (Mead. 1934) ที่เสนอว่า “ตัวตนและสังคมมีความเกี่ยวพันกัน” และ “สังคมทำให้เกิดตัวตนทำให้เกิดพฤติกรรมทางสังคม” นอกจากแนวคิดของมีดสไตรเกอร์และคณะได้ข้อค้นพบที่เป็นแนวคิดของนักสังคมศาสตร์ร่วมสมัย คือ สังคม มีแบบแผนที่เชื่อมโยงและมีความสัมพันธ์กัน มีระบบระเบียบที่แตกต่างกัน มีการจัดระเบียบของกลุ่ม องค์กร ประชาคมและสถาบัน และมีการแบ่งแยก จัดประเภท ชนชั้น กลุ่มชาติพันธุ์ อายุ เพศ ศาสนา ฯลฯ (Stryker; & Burke. 2000: 284) เอกลักษณ์จึงมีพื้นฐานของความเป็นกลุ่มชนชั้นทางสังคม และกลุ่มที่บุคคลเข้าไปเป็นเจ้าของสมาชิก เช่น ชนกลุ่มผิวขาว หรือกลุ่มผิวดำ การเป็นคนกลุ่มอเมริกัน หรือกลุ่มนิสิตนักศึกษามหาวิทยาลัย การเป็นสมาชิกสมาคม ประชาคม และสถาบันต่างๆ มีส่วนช่วยในการให้คำนิยามความหมายว่า คนนั้นคือใคร (Burke. 2003: 2) ทฤษฎีเอกลักษณ์มีแนวคิดหลักคือ โครงสร้างทางสังคมมีผลต่อตัวตน ตัวตนมีอิทธิพลต่อพฤติกรรมทางสังคม (Stryker; & Burke. 2000: 285) สไตรเกอร์ อธิบายว่า เอกลักษณ์ของบุคคลเกิดขึ้นจากการมีปฏิสัมพันธ์กับบุคคลรอบข้างในสังคมที่บุคคลนั้นเข้าไปเป็นสมาชิกหรือใช้ชีวิตรวมกลุ่ม เมื่อบุคคลรับรู้ถึงเอกลักษณ์ของตนเองเป็นเหตุให้เกิดการกระทำ (Stryker. 1980: 64) ซึ่งองค์ประกอบพื้นฐานของทฤษฎีเอกลักษณ์ คือ ความผูกพัน ความเด่นของเอกลักษณ์ความรู้สึกลำคัญ ความภาคภูมิใจและการแสดงพฤติกรรมตามบทบาท (Stryker; & Burke. 2000: 286) โดยที่ความเด่นของเอกลักษณ์ ความสำคัญและความภาคภูมิใจ เป็นผลลัพธ์ของความผูกพันต่อบทบาท และความผูกพันต่อบทบาทเกิดขึ้นจากเครือข่ายการมีปฏิสัมพันธ์ทางสังคมที่บุคคลเข้าไปมีส่วนร่วม (Stryker; & Burke. 2000: 286) กับตัวแทนหรือสถาบันต่างๆ ในสังคม เช่น เครือข่ายสื่อมวลชนดังที่คลีนและคณะ (Kleine; & et al. 1993: 209-235) ศึกษาพบว่าเครือข่ายสื่อมวลชนมีความสัมพันธ์ทางบวกต่อความเด่นของเอกลักษณ์และส่งผลต่อความถี่ของพฤติกรรมและการศึกษาของเซอร์ปี (Serpe. 1987) พบว่า ความผูกพันที่มีผลต่อความเด่นของเอกลักษณ์ เกิดจากนักศึกษาใหม่ในมหาวิทยาลัยผ่านบรรยากาศการเข้าร่วมกิจกรรมที่เปิดโอกาสให้ได้เรียนรู้ ให้บุคคลกระทำด้วยความสมัครใจกับระดับความเด่นของเอกลักษณ์ส่งผลต่อการเกิดตัวตน (Stryker; & Burke. 2000: 290)

อีกแนวทางหนึ่ง ทฤษฎีเอกลักษณ์ตามแนวคิดของเบอร์ค (Burke. 1981) มุ่งศึกษากลไกภายในของกระบวนการตัวตนมีผลต่อพฤติกรรมทางสังคม (Stryker; & Burke. 2000: 285) พบว่าเอกลักษณ์เป็นความรู้สึกนึกคิดเกี่ยวกับตนเอง เป็นการคิดหรือมโนภาพว่าตนเองเป็นคนเช่นไรซึ่งกรอบความคิดเกี่ยวกับตัวตน (Self-concept) เป็นผลผลิตจากสภาพแวดล้อมทางสังคมกับคุณลักษณะที่เป็นบุคลิกภาพภายในตัวบุคคล (Burke. 2003: 87) ดังที่ มาร์กกูสและคีตายามา

(Markus; & Kitayama.1991: 224-253) กล่าวว่า ความแตกต่างทางวัฒนธรรมสหรัฐอเมริกาที่มีวัฒนธรรมแบบปัจเจกบุคคลนิยมและรวมหมู่ นิยมส่งผลต่อกรอบความคิดเกี่ยวกับตัวตน (Self-concept) เช่น การศึกษาของไฟเกลสทิน (Finkelstein. 2012: 1633-1643) พบว่า รวมหมู่ นิยมสามารถทำนายเอกลักษณ์ในบทบาทพนักงานสอดคล้องกับแนวคิดของแมคแคนเนลล์ (Mc.Cannell.1974: 610) นักจิตวิทยาด้านบุคลิกภาพ กล่าวว่า บุคลิกภาพ เป็นคุณลักษณะที่บุคคลคิดและแสดงเป็นแบบแผนพฤติกรรมเพื่อใช้ในการปรับตัวให้เข้ากับสิ่งแวดล้อม เช่น ค่านิยม แรงจูงใจ เจตคติ อารมณ์ ความสามารถต่างๆ ความคิดทางปัญญา เป็นกรอบแนวคิดเกี่ยวกับตัวตน (Self-Concept) ซึ่งบุคลิกภาพของแต่ละคนจะกลายเป็นเอกลักษณ์ของบุคคลส่วนกายหอนและคณะ (Caihong, J. & et al. 2016: 755)กล่าวว่า เอกลักษณ์ตัวตนเป็นบุคลิกลักษณะของแต่ละบุคคลที่มีความสัมพันธ์กับตัวแปรเจตคติ ซึ่งเจตคติคือการประเมินค่าและการควบคุมความรู้สึกของบุคคลที่เกิดจากความรู้สึกภายใน เมื่อความรู้สึกภายในนี้มีความเด่นในกรอบแนวคิดเกี่ยวกับตัวตน ส่งผลทำให้เกิดเอกลักษณ์ของตนเอง ดังที่ คายหอนและคณะศึกษาพบว่า เจตคติมีอิทธิพลทางตรงต่อเอกลักษณ์ตัวตนและส่งผลไปยังพฤติกรรมความตั้งใจในการใช้ไมโครบรอน

จากแนวคิดบทบาททางเพศ นักวิชาการได้กล่าวว่า เอกลักษณ์ทางเพศเป็นสิ่งที่ติดตัวมาตั้งแต่เกิด ขณะเดียวกันมนุษย์ก็ได้กำหนดบทบาททางเพศ (sex-role) เพื่อให้บุคคลปฏิบัติตามความคาดหวังของสังคม และวัฒนธรรม บทบาททางเพศไม่ได้หมายถึงแต่เพียงพฤติกรรมที่สังคมปรารถนาเป็นพิเศษ สำหรับเพศชายและเพศหญิงเท่านั้น แต่ยังรวมถึงบุคลิกลักษณะ เจตคติ และค่านิยม (ปณตพร พงษ์อนันตโยธิน. 2544 อ้างอิงจาก Spence. 1985) เบรทน์ (Clark, Shaver; & Abrahams. 1999 citing Brehn.1992) กล่าวว่า มีนักวิจัยหลายคนพบว่า ความแตกต่างระหว่างเพศมีผลต่อความสัมพันธ์ระหว่างบุคคล ซึ่งเป็นความแตกต่างทางจิตวิทยาของเพศชายและเพศหญิงต่อการแสดงบทบาทสำคัญที่เชื่อมโยงกับกระบวนการถ่ายทอดทางสังคม เพศจึงเป็นตัวแปรหนึ่งที่นักวิจัยสนใจศึกษามาตลอดเช่นเดียวกับการศึกษาของ สไตรเกอร์และเซอร์ป (Stryker; & Serpe. 1994:16) ศึกษาความเด่นของเอกลักษณ์ ความรู้สึกสำคัญมีผลต่อการใช้เวลาในบทบาทของนักศึกษา 4 ด้าน คือ ด้านวิชาการ ด้านกิจกรรมส่วนบุคคล ด้านกิจกรรมเสริมหลักสูตร ด้านการกีฬา การศึกษาพบความแตกต่างระหว่างชายและหญิงบางบทบาท สอดคล้องกับ โลเบล และคณะ (Lobel&et al. 1992:1057-1069) ศึกษาอิทธิพลของความรับผิดชอบในครอบครัว เพศ และอาชีพต่อความเด่นของเอกลักษณ์ และพฤติกรรมตามบทบาท พบว่า ในเพศหญิงมีเอกลักษณ์ความรับผิดชอบต่อครอบครัวสูงกว่าเพศชาย แต่เอกลักษณ์ความมุ่งมั่นด้านอาชีพเพศชายสูงกว่าเพศหญิง ซึ่งการนำตัวแปรเพศมาศึกษาครั้งนี้ จะช่วยให้การอธิบายมีความละเอียดชัดเจนขึ้น และผลที่ได้สามารถใช้ประโยชน์ได้อย่างหลากหลายและถูกต้องตามกลุ่มเป้าหมายมากขึ้น เช่น เพศที่แตกต่างกันอาจจะมีเอกลักษณ์ในบทบาทแตกต่างกัน

การศึกษาครั้งนี้ กลุ่มตัวอย่างเป็นนักศึกษาจากมหาวิทยาลัยสงขลานครินทร์ 5 วิทยาเขต คือ วิทยาเขตปัตตานี วิทยาเขตหาดใหญ่ วิทยาเขตตรัง วิทยาเขตสุราษฎร์ธานี และวิทยาเขตภูเก็ต มี

นักศึกษาจำนวนทั้งสิ้น 33,317คน (งานทะเบียนและสถิตินักศึกษา ข้อมูล ณ เดือนมีนาคม 2560) ด้วยเหตุที่มหาวิทยาลัยสงขลานครินทร์ได้กำหนดภาพแห่งความสำเร็จคือ ขับเคลื่อนมหาวิทยาลัยสงขลานครินทร์ก้าวเป็นมหาวิทยาลัยเพื่อนวัตกรรมและสังคมและมุ่งเป็นมหาวิทยาลัยชั้นนำ 1 ใน 5 ของอาเซียน (แผนยุทธศาสตร์มหาวิทยาลัยสงขลานครินทร์พ.ศ. 2558-2561. 2558: 10) โดยที่มหาวิทยาลัยได้วางแผนพัฒนา (พ.ศ.2558-2561) 5 ยุทธศาสตร์หลัก ดังเช่นยุทธศาสตร์การผลิตบัณฑิตคุณภาพสูงระดับสากลและยุทธศาสตร์ก้าวสู่ความเป็นนานาชาติพัฒนาสู่การเป็น Education Hubในภูมิภาค กำหนดกลยุทธ์ปรับระบบสนับสนุนการศึกษาต่างๆ ให้เป็นสากลเพื่อรองรับการเข้าศึกษาของนักศึกษาต่างชาติและการก้าวสู่ความเป็นนานาชาติเช่น สร้างเครือข่ายพันธมิตรในภูมิภาคอาเซียนและภูมิภาคอื่นๆ และการพัฒนาร่วมกันเพื่อส่งเสริมความร่วมมือด้านการจัดทำหลักสูตรร่วมกัน การร่วมมือด้านการวิจัย การแลกเปลี่ยนบุคลากรและนักศึกษา University social responsibility และการจัดประชุมวิชาการร่วมกันและโครงการส่งเสริมให้อาจารย์และนักศึกษาเข้าร่วมกิจกรรมของ AUN (ใช้ประโยชน์จากการเป็น Asian University Network (AUN) ในการผลักดันความเป็นนานาชาติ)โครงการศูนย์กลางการศึกษาสำหรับภูมิภาคอาเซียนที่ผ่านมามหาวิทยาลัยสงขลานครินทร์ ได้ดำเนินการขับเคลื่อนตามแผนพัฒนาที่สามารถ ทองเฟื้อ (2556:82-87)ศึกษาการเตรียมความพร้อมสู่ประชาคมอาเซียน ปี 2558 ขอมหาวิทยาลัยสงขลานครินทร์ พบว่ามหาวิทยาลัยสงขลานครินทร์วิทยาเขตปัตตานีได้ดำเนินการทั้งด้านหลักสูตรการเรียนการสอนและด้านการพัฒนานิสิต คือ เพิ่มการเปิดหลักสูตรนานาชาติและรับนักศึกษาต่างชาติมากขึ้นมีการจัดทำหลักสูตรร่วมกับมหาวิทยาลัยในต่างประเทศ joint degree (สองปริญญา) มีการจัดการเรียนการสอนเป็นภาษาอังกฤษและภาษาต่างประเทศอื่นๆ เช่น ภาษามลายู ภาษาจีน มีการจัดกิจกรรมที่เป็นแลกเปลี่ยนประสบการณ์ให้กับนักศึกษาที่เกี่ยวข้องกับอาเซียน โดยการจัดส่งนักศึกษาไปแลกเปลี่ยนประสบการณ์กับมหาวิทยาลัยต่างประเทศในกลุ่มอาเซียน เป็นการสร้างประสบการณ์ตรงเพื่อส่งเสริมเข้าใจในความแตกต่าง เรียนรู้ทักษะอาเซียนสามารถทำงานร่วมกับผู้อื่นได้ตลอดจนได้เปิดเวทีให้นักศึกษาทั้งสองสถาบันมาร่วมกันแลกเปลี่ยนความคิดเห็นเกี่ยวกับบทบาทของนักศึกษาสู่ประชาคมอาเซียน รวมทั้งยังมีกิจกรรมส่งเสริมการเรียนรู้ถึงพหุวัฒนธรรมในภูมิภาคอาเซียน เพื่อให้เกิดความเข้าใจในบริบทของแต่ละประเทศ ในเรื่องของค่านิยม ความเป็นตัวตน ศาสนาและศิลปวัฒนธรรม (สามารถ ทองเฟื้อ.2556: 85-86) ซึ่งนักศึกษามีทุนเดิมอยู่แล้ว คือทั้ง 5 วิทยาเขตมีนักศึกษาที่เป็นชาวไทยพุทธ ไทยมุสลิมใช้ชีวิตร่วมกันในรั้วมหาวิทยาลัย ทำให้ซึมซับเข้าใจความแตกต่างทางวัฒนธรรมได้ง่ายขึ้นและจากภูมิศาสตร์ของมหาวิทยาลัยสงขลานครินทร์อยู่ใกล้เขตแดนเป็นจุดเชื่อมสู่ประเทศอื่นๆ ในอาเซียนรวมทั้งวัฒนธรรมของคนในจังหวัดภาคใต้ตอนล่างมีความคล้ายคลึงกับประเทศอื่นๆ ในอาเซียน เช่น สหพันธรัฐมาเลเซีย สาธารณรัฐอินโดนีเซียทำให้อาเซียนอาจเข้าถึงสะดวกและจะได้สัมผัสบรรยากาศความเป็นอาเซียนได้ง่ายขึ้น

ด้วยเหตุผลที่ได้กล่าวมาข้างต้น การศึกษาครั้งนี้ผู้วิจัยใช้แนวคิดทฤษฎีเอกลักษณ์ของสไตรเกอร์มาเป็นกรอบแนวคิดเพื่ออธิบายการศึกษาเอกลักษณ์ของพลเมืองอาเซียน โดยมีตัวแปร

ปัจจัยภายนอกทางสังคม ได้แก่ การรับรู้บรรยากาศความเป็นอาเซียนการเปิดรับข่าวสารเกี่ยวกับอาเซียน ปัจจัยภายในทางจิต ได้แก่ รวมหมู่ นิยม เจตคติต่อประชาคมอาเซียนและความผูกพันต่อบทบาทเป็นปัจจัยเชิงเหตุที่ส่งผลต่อเอกลักษณ์พลเมืองอาเซียนและส่งผลต่อไปยังพฤติกรรมตามบทบาทพลเมืองอาเซียนซึ่งผลจากการศึกษาที่ได้จะเป็นประโยชน์ เป็นข้อมูลสารสนเทศให้กับผู้ที่เกี่ยวข้อง หน่วยงานของรัฐ สถาบันการศึกษาหน่วยงานที่กำกับในเชิงนโยบาย เพื่อเป็นแนวทางในการส่งเสริมพัฒนาเอกลักษณ์พลเมืองอาเซียนและพฤติกรรมตามบทบาทพลเมืองอาเซียนให้กับเยาวชนของชาติ และเป็นแนวทางในการศึกษาวิจัยสำหรับผู้สนใจเกี่ยวกับเอกลักษณ์พลเมืองอาเซียน ซึ่งเป็นประเด็นที่เป็นกระแสความต้องการของสังคมในปัจจุบัน

### ความมุ่งหมายของการวิจัย

1. เพื่อทดสอบแบบจำลองโครงสร้างความสัมพันธ์เชิงสาเหตุของเอกลักษณ์พลเมืองอาเซียนที่ส่งผลต่อพฤติกรรมตามบทบาทพลเมืองอาเซียนของนักศึกษา มหาวิทยาลัยสงขลานครินทร์
2. เพื่อเปรียบเทียบแบบจำลองโครงสร้างความสัมพันธ์ปัจจัยเชิงสาเหตุของเอกลักษณ์พลเมืองอาเซียนที่ส่งผลต่อพฤติกรรมตามบทบาทพลเมืองอาเซียนของนักศึกษา มหาวิทยาลัยสงขลานครินทร์ระหว่างเพศชายกับเพศหญิง

### ความสำคัญของการวิจัย

การวิจัยครั้งนี้เป็นการศึกษาทางพฤติกรรมศาสตร์ โดยบูรณาการศาสตร์ทางด้านจิตวิทยา สังคมวิทยาและวัฒนธรรม เพื่อศึกษาปัจจัยเชิงสาเหตุของเอกลักษณ์พลเมืองอาเซียนที่มีผลต่อพฤติกรรมตามบทบาทพลเมืองอาเซียน โดยผลที่ได้จากการศึกษาก่อให้เกิดคุณค่าทั้งในเชิงทฤษฎีและเชิงปฏิบัติดังนี้

#### 1. ความสำคัญในเชิงทฤษฎี

1.1 ได้ทราบข้อค้นพบในการอธิบายเหตุและผลของเอกลักษณ์พลเมืองอาเซียน พฤติกรรมตามบทบาทพลเมืองอาเซียน จากการบูรณาการตัวแปรสำคัญจากแนวคิดด้านวัฒนธรรม ด้านจิตวิทยาและด้านสังคมวิทยา ได้แก่ รวมหมู่ นิยม การรับรู้บรรยากาศความเป็นอาเซียน การเปิดรับข่าวสารเกี่ยวกับอาเซียนเจตคติต่อประชาคมอาเซียนและแนวคิดความผูกพันต่อบทบาท เพื่ออธิบายเหตุและผลของเอกลักษณ์พลเมืองอาเซียน พฤติกรรมตามบทบาทพลเมืองอาเซียน ได้อย่างครอบคลุมลึกซึ้ง มากกว่าการนำทฤษฎีทางจิตวิทยาหรือสังคมวิทยามาอธิบายเพียงทฤษฎีเดียว

1.2 การศึกษาครั้งนี้ ผู้วิจัยได้นำเอากรอบแนวคิดทฤษฎีเอกลักษณ์ของสไตรเกอร์ ซึ่งพัฒนามาจากทฤษฎีปฏิสัมพันธ์เชิงสัญลักษณ์ที่เชื่อว่า สังคมทำให้เกิดตัวตนทำให้เกิดพฤติกรรมทางสังคมและแนวคิดของนักสังคมศาสตร์ร่วมสมัย ที่เชื่อว่า สังคมมีแบบแผนที่เชื่อมโยงและมีความสัมพันธ์กัน มีการจัดระเบียบของกลุ่มองค์กร ประชาคมและสถาบัน และมีการจัดประเภทชั้น

กลุ่มชาติพันธุ์ อายุ เพศ ศาสนา (Stryker & Burke. 2000: 284) มาประยุกต์ใช้กับบริบทสังคมอาเซียนในประเทศไทย (ประเทศไทยเป็นหนึ่งในสมาชิกขององค์การอาเซียน คนไทยนอกจากเป็นพลเมืองไทยแล้วยังถือว่าเป็นพลเมืองอาเซียนที่อยู่ภายใต้กฎกติกาของประชาคมอาเซียนและกฎบัตรอาเซียน) ที่ผ่านมีงานวิจัยที่นำแนวคิดเอกลักษณ์ไปศึกษาด้านเอกลักษณ์ชาติพันธุ์ เอกลักษณ์ในบทบาทอาชีพ ดังนั้นการศึกษาครั้งนี้จึงมีความสำคัญในเชิงทฤษฎี คือ ทำให้ได้มาซึ่งแนวคิดเกี่ยวกับเอกลักษณ์ในบทบาทที่นำมาใช้อธิบายปรากฏการณ์ภายใต้บริบทของสังคมอาเซียนในประเทศไทยปัจจุบัน เป็นการนำแนวคิดเอกลักษณ์มาศึกษาขยายให้กว้างขึ้น ปรับใช้ในสถานการณ์ปัจจุบันภายใต้การเปลี่ยนแปลงของสังคมรวมทั้งผลที่ได้จากการศึกษาช่วยยืนยัน เพิ่มหลักฐานเชิงประจักษ์ที่สนับสนุนแนวคิดเอกลักษณ์ในบทบาทของสตรีเรกอร์ให้หนักแน่นขึ้น และเป็นข้อค้นพบองค์ความรู้ใหม่เกี่ยวกับการศึกษาเอกลักษณ์ในบทบาทพลเมืองอาเซียน

## 2. ความสำคัญในเชิงปฏิบัติ

2.1 เป็นข้อมูลสารสนเทศให้ผู้บริหารประเทศ ผู้บริหารระดับอุดมศึกษาและผู้ที่เกี่ยวข้อง เพื่อเป็นแนวทางในการออกแบบกิจกรรมหรือโปรแกรมส่งเสริมพัฒนาเอกลักษณ์ของพลเมืองอาเซียน และพฤติกรรมตามบทบาทพลเมืองอาเซียนให้กับเยาวชนของชาติอย่างเป็นรูปธรรมสามารถนำไปสู่การปฏิบัติจริงเพื่อพัฒนาคุณภาพชีวิตพลเมืองอาเซียนในอนาคต

2.2 เป็นแนวทางในการศึกษาวิจัยสำหรับผู้สนใจเกี่ยวกับเอกลักษณ์พลเมืองอาเซียนและพฤติกรรมตามบทบาทพลเมืองอาเซียนและเป็นข้อมูลพื้นฐานในการต่อยอดการวิจัยในเรื่องเอกลักษณ์พลเมืองอาเซียนเป็นการศึกษาประเด็นที่เป็นกระแสความต้องการของสังคมในปัจจุบันซึ่งในประเทศไทยยังปรากฏน้อย

## ขอบเขตของการวิจัย

### ประชากรและกลุ่มตัวอย่าง

#### 1. ประชากร

ประชากรที่ใช้ในการวิจัยครั้งนี้ คือนักศึกษาระดับปริญญาตรีที่กำลังศึกษาในมหาวิทยาลัยสงขลานครินทร์ ทั้ง 5 วิทยาเขต คือ มหาวิทยาลัยสงขลานครินทร์วิทยาเขตปัตตานี มหาวิทยาลัยสงขลานครินทร์วิทยาเขตหาดใหญ่ มหาวิทยาลัยสงขลานครินทร์วิทยาเขตตรัง มหาวิทยาลัยสงขลานครินทร์วิทยาเขตสุราษฎร์ธานีและมหาวิทยาลัยสงขลานครินทร์วิทยาเขตภูเก็ต รวมจำนวนทั้งสิ้น 33,317 คน ประกอบด้วยนักศึกษาเพศชาย จำนวน 9,883 คน และนักศึกษาเพศหญิง จำนวน 23,434 คน (งานทะเบียนและสถิตินักศึกษา ข้อมูล ณ เดือนมีนาคม 2560) และมีสถานภาพเป็นนักศึกษามหาวิทยาลัยสงขลานครินทร์มาแล้วอย่างน้อย 1 ปี

#### 2. กลุ่มตัวอย่าง

กลุ่มตัวอย่างที่ใช้ในการวิจัยครั้งนี้ สุ่มมาจากประชากรนักศึกษาระดับปริญญาตรีที่กำลังศึกษาในมหาวิทยาลัยสงขลานครินทร์ทั้ง 5 วิทยาเขต คือ มหาวิทยาลัยสงขลานครินทร์วิทยาเขต

ปัตตานี มหาวิทยาลัยสงขลานครินทร์วิทยาเขตหาดใหญ่ มหาวิทยาลัยสงขลานครินทร์วิทยาเขตตรัง มหาวิทยาลัยสงขลานครินทร์วิทยาเขตสุราษฎร์ธานีและมหาวิทยาลัยสงขลานครินทร์วิทยาเขตภูเก็ต รวมจำนวนทั้งสิ้น 520 คน ประกอบด้วยนักศึกษาเพศชาย จำนวน 260 คน และนักศึกษาเพศหญิง จำนวน 260คน และมีสถานภาพเป็นนักศึกษามหาวิทยาลัยสงขลานครินทร์มาแล้วอย่างน้อย 1 ปี โดยมีขั้นตอนการกำหนดกลุ่มตัวอย่างและการเลือกกลุ่มตัวอย่างดังนี้

2.1 การกำหนดขนาดกลุ่มตัวอย่าง เนื่องจากการวิจัยครั้งนี้ผู้วิจัยวิเคราะห์ข้อมูลโดยใช้การวิเคราะห์องค์ประกอบเชิงยืนยัน (Confirmatory Factor Analysis) การวิเคราะห์ความสัมพันธ์โครงสร้างเชิงสาเหตุแบบมีตัวแปรแฝง (Causal Structural Models with Latent Variable) ดังนั้นจึงต้องกำหนดขนาดกลุ่มตัวอย่างให้เหมาะสมกับสถิติที่ใช้ในการวิเคราะห์ข้อมูล เมื่อพิจารณาถึงกฎความเพียงพอในการวิเคราะห์ข้อมูล (Rule of Thumb) กำหนดไว้ว่าขนาดกลุ่มตัวอย่างต่อจำนวนตัวแปรสังเกตในโมเดลที่เพียงพอต่อการวิเคราะห์ข้อมูลควรมีสัดส่วน 20:1 หรือ 10:1 (Schumacker; & Lomax. 2004: 49; Kline. 2005: 111) ในการวิจัยครั้งนี้มีตัวแปรสังเกตจำนวน 13 ตัวแปร จึงกำหนดกลุ่มตัวอย่าง 260 คน แต่การวิจัยครั้งนี้เป็นการเปรียบเทียบเพศชายและเพศหญิง ดังนั้นกลุ่มตัวอย่างเป็น 520 คน

2.2 การสุ่มกลุ่มตัวอย่างในการวิจัยครั้งนี้ใช้การสุ่มแบบแบ่งชั้นภูมิตามสัดส่วนของประชากร (Proportional Stratified Random Sampling) โดยใช้ตัวแปรสถานภาพทางเพศของนักศึกษาเป็นเกณฑ์ในการแบ่งชั้นภูมิ ได้แก่ นักศึกษาเพศชายและนักศึกษาเพศหญิง โดยสุ่มนักศึกษาเพศชายและนักศึกษาเพศหญิงตามสัดส่วนของประชากรในแต่ละวิทยาเขต จนครบจำนวนกลุ่มละ 260 คน รวมทั้งสิ้น 520 คน

## ตัวแปรที่ศึกษา

1. ตัวแปรปัจจัยเชิงเหตุประกอบด้วย
  - 1.1 การรับรู้บรรยากาศความเป็นอาเซียน
  - 1.2 การเปิดรับข่าวสารเกี่ยวกับอาเซียน
  - 1.3 รวมหมูนิยม
  - 1.4 เจตคติต่อประชาคมอาเซียน
  - 1.5 ความผูกพันต่อบทบาท
2. ตัวแปรผล ประกอบด้วย
  - 2.1 เอกลักษณ์พลเมืองอาเซียน
  - 2.2 พฤติกรรมตามบทบาทพลเมืองอาเซียน

### นิยามศัพท์เฉพาะ

1. พลเมืองอาเซียน หมายถึง นักศึกษาระดับปริญญาตรีที่กำลังศึกษาในมหาวิทยาลัยสงขลานครินทร์ ทั้ง 5 วิทยาเขต ซึ่งถือว่าเป็นพลเมืองอาเซียนที่อยู่ภายใต้กฎกติกาของประชาคมอาเซียนและกฎบัตรอาเซียน มีสิทธิหน้าที่และความรับผิดชอบตามกรอบกติกาของประชาคมอาเซียน

2. รวมหมู่ นิยม หมายถึง รูปแบบหรือลักษณะที่แสดงถึงเจตคติ ความเชื่อ ชนชั้น บรรทัดฐาน บทบาทและค่านิยม ที่มีร่วมกันของกลุ่มคนที่อยู่ในวัฒนธรรมเดียวกัน ใช้ภาษาเดียวกัน และอาศัยอยู่ในภูมิประเทศเดียวกันในช่วงเวลายุคสมัยเดียวกัน (Cozma. 2011: 11 citing Triandis. 1995) ทริแอนดิส (Triandis. 2001: 909) ยังกล่าวอีกว่า บุคคลแบบรวมหมู่ นิยม จะมีลักษณะพึ่งพาอาศัยซึ่งกันและกันภายในกลุ่มตนเอง เช่น ครอบครัว กลุ่มชน เชื้อชาติ ฯลฯ บุคคลในลักษณะนี้จะให้ความสำคัญกับเป้าหมายของกลุ่มเป็นอันดับแรก และบุคคลจะพยายามปรับพฤติกรรมตนเองให้สอดคล้องกับสังคม โดยยึดกฎเกณฑ์หรือบรรทัดฐานเป็นพื้นฐานหลักในการกำหนดพฤติกรรมของตนเอง รวมทั้งเน้นความสัมพันธ์เป็นส่วนใหญ่

### นิยามเชิงปฏิบัติการ

1. รวมหมู่ นิยม หมายถึง การที่นักศึกษามองว่าการดำเนินชีวิตในสังคมตนเองเป็นแบบพึ่งพาอาศัยกัน ตนเองเป็นส่วนหนึ่งของกลุ่ม นักศึกษาจะให้ความสำคัญกับเป้าหมายของกลุ่มมากกว่าเป้าหมายตนเอง จะมีอารมณ์ความรู้สึกร่วม เน้นความสัมพันธ์กับคนในกลุ่มและความสัมพันธ์จะมีลักษณะเป็นแบบส่วนรวม

การวัด ใช้แบบวัดรวมหมู่ นิยมที่ปรับจากแบบวัด IND-COL ของทริแอนดิสและคณะ (Triandis; & et al. 1995) ทริแอนดิสและกิลฟานด์ (Triandis; & Gelfand. 1998) และแบบวัดของสินีรัตน์ โชติญาณนนท์ (2550) ทำการแปลภาษาคัดข้อคำถามบางข้อและเพิ่มข้อคำถามบางข้อเพื่อให้สอดคล้องกับบริบทที่ศึกษา ประกอบด้วยข้อคำถามจำนวน 8 ข้อ ลักษณะเป็นประโยคแบบมาตรฐานประมาณค่า 6 ระดับ คือ จริงที่สุด จริง ค่อนข้างจริง ค่อนข้างไม่จริง ไม่จริง ไม่จริงเลย เกณฑ์การให้คะแนน สำหรับข้อความทางบวก ผู้ตอบจริงที่สุดได้ 6 คะแนน จริง 5 คะแนน ค่อนข้างจริง 4 คะแนน ค่อนข้างไม่จริง 3 คะแนน ไม่จริง 2 คะแนน และไม่จริงเลย 1 คะแนน ส่วนข้อความทางลบให้คะแนนตรงกันข้าม การแปลความหมายของคะแนน ผู้ตอบที่ได้คะแนนรวมมากกว่าแสดงว่าเป็นผู้ที่รวมหมู่ นิยมสูงกว่าผู้ตอบที่ได้คะแนนรวมน้อยกว่า

2. การรับรู้บรรยากาศความเป็นอาเซียน หมายถึง การรับรู้ของนักศึกษาที่มีต่อสภาพแวดล้อมของมหาวิทยาลัยที่ตนเองศึกษาอยู่ โดยการรับรู้ว่ามีบรรยากาศความเป็นสังคมอาเซียน มีความหลากหลายทางวัฒนธรรม เป็นบรรยากาศที่เปิดโอกาสให้ได้เรียนรู้ทักษะต่างๆ เช่น ทักษะภาษา การทำงานร่วมกับผู้อื่นผ่านกิจกรรมต่างๆ ตลอดจนบรรยากาศส่งเสริมข้อมูลข่าวสาร ความรู้ความเข้าใจเกี่ยวกับอาเซียน



การวัด ใช้แบบวัดที่ผู้วิจัยสร้างขึ้นจากการศึกษาเอกสารแผนพัฒนา มหาวิทยาลัยสงขลานครินทร์ เอกสารการเตรียมความพร้อมเข้าสู่ประชาคมอาเซียน ปี 2558 ของ มหาวิทยาลัยสงขลานครินทร์ และศึกษาจากแบบวัดของไพรินทร์ ชัดธิพงษ์(2553) แบบวัดของ กมลวรรณ การมปราชญ์ (2554) ประกอบด้วยข้อคำถามจำนวน 10 ข้อ ลักษณะเป็นประโยคแบบ มาตรฐานประมาณค่า 6 ระดับ คือ มากที่สุด มาก ค่อนข้างมาก ค่อนข้างน้อย น้อย น้อยที่สุด เกณฑ์การ ให้คะแนน สำหรับข้อความทางบวก ผู้ตอบมากที่สุดได้ 6 คะแนน มาก 5 คะแนน ค่อนข้างมาก 4 คะแนน ค่อนข้างน้อย 3 คะแนน น้อย 2 คะแนน และน้อยที่สุด 1 คะแนน ส่วนข้อความทางลบให้ คะแนนตรงกันข้าม การแปลความหมายของคะแนน ผู้ตอบที่ได้คะแนนรวมมากกว่าแสดงว่าเป็นผู้ที่ มีการรับรู้บรรยากาศความเป็นอาเซียนสูงกว่าผู้ตอบที่ได้คะแนนรวมน้อยกว่า

3. การเปิดรับข่าวสารเกี่ยวกับอาเซียนหมายถึง การรับรู้ข้อมูลข่าวสารของนักศึกษา เกี่ยวกับอาเซียน ข่าวการประชุมเจรจาเกี่ยวกับอาเซียน ข่าวด้านเศรษฐกิจ การเมือง การศึกษา วัฒนธรรม และข่าวสารการประชาสัมพันธ์ประชาคมอาเซียน ข่าวการวิเคราะห์สถานการณ์อาเซียน ของอาจารย์หรือนักวิชาการจากสื่อมวลชนประเภทต่างๆและจากแหล่งเรียนรู้ต่างๆ

การวัด ใช้แบบวัดที่ผู้วิจัยสร้างขึ้น จากการศึกษาแบบวัดการเปิดรับข่าวสารของ กมลวรรณ การมปราชญ์ (2550) ประกอบด้วยข้อคำถามจำนวน 8 ข้อ ลักษณะเป็นประโยคแบบมาตรฐาน ประมาณค่า 6 ระดับ คือ เป็นประจำ บ่อยครั้ง ค่อนข้างบ่อย ค่อนข้างน้อย น้อยครั้ง และไม่เคยเลย เกณฑ์ การให้คะแนน สำหรับข้อความทางบวก ผู้ตอบเป็นประจำได้ 6 คะแนน บ่อยครั้ง 5 คะแนน ค่อนข้าง บ่อย 4 คะแนน ค่อนข้างน้อย 3 คะแนน น้อยครั้ง 2 คะแนน และไม่เคยเลย 1 คะแนน ส่วนข้อความทาง ลบให้คะแนนตรงกันข้าม การแปลความหมายของคะแนน ผู้ตอบที่ได้คะแนนรวมมากกว่าแสดงว่า เป็นผู้ที่เปิดรับข่าวสารเกี่ยวกับอาเซียนสูงกว่าผู้ตอบที่ได้คะแนนรวมน้อยกว่า

4. เจตคติต่อประชาคมอาเซียน หมายถึง ความคิดเชิงประเมินค่า ความรู้สึกและความ พร้อมที่จะสนับสนุนของนักศึกษาทั้งทางบวกและทางลบที่มีต่อประชาคมอาเซียน ประกอบด้วย

1) ด้านความคิด หมายถึง ความรู้คิดเชิงประเมินค่าของนักศึกษาว่าการก่อตั้ง ประชาคมอาเซียนเป็นสิ่งดี มีคุณค่า เป็นประโยชน์หรือมีโทษมากน้อยเพียงใด

2) ด้านความรู้สึก หมายถึง ความรู้สึกชอบ หรือไม่ชอบ รู้สึกพอใจหรือไม่พอใจต่อ ประชาคมอาเซียน

3) ด้านความพร้อม หมายถึง ความพร้อมที่จะส่งเสริม สนับสนุนร่วมมือในการรวมเป็น ประชาคมอาเซียน หรือไม่

การวัด ใช้แบบวัดที่ผู้วิจัยสร้างขึ้นจากการศึกษาแนวคิดประชาคมอาเซียน แนวคิดเจตคติ ประกอบด้วยข้อคำถามจำนวน 18 ข้อ ลักษณะเป็นประโยคแบบมาตรฐานประมาณค่า 6 ระดับ คือ จริง ที่สุด จริง ค่อนข้างจริง ค่อนข้างไม่จริง ไม่จริง ไม่จริงเลย เกณฑ์การให้คะแนน ข้อความทางบวก ผู้ตอบจริงที่สุดได้ 6 คะแนน จริง 5 คะแนน ค่อนข้างจริง 4 คะแนน ค่อนข้างไม่จริง 3 คะแนน ไม่จริง 2 คะแนน และไม่จริงเลย 1 คะแนน ส่วนข้อความทางลบให้คะแนนตรงกันข้าม การแปลความหมาย

ของคะแนน ผู้ตอบที่ได้คะแนนรวมมากกว่าแสดงว่าเป็นผู้ที่เจตคติต่อประชาคมอาเซียนสูงกว่า ผู้ตอบที่ได้คะแนนรวมน้อยกว่า

5. ความผูกพันต่อบทบาทหมายถึง ระดับความสัมพันธ์ของนักศึกษากับบุคคลอื่นๆ ในเครือข่ายทางสังคมอาเซียน ซึ่งมีผลต่อการคงอยู่ของนักศึกษาในเอกลักษณ์พลเมืองอาเซียน มี 2 องค์ประกอบ

1) ความผูกพันด้านปฏิสัมพันธ์ หมายถึง ปริมาณที่นักศึกษาเข้าไปมีปฏิสัมพันธ์ พูดคุย แลกเปลี่ยนความรู้ ทำกิจกรรมเกี่ยวกับอาเซียนร่วมกับบุคคลอื่นๆ อาจารย์ และเพื่อนนักศึกษาทำให้นักศึกษาแสดงถึงการมีเอกลักษณ์พลเมืองอาเซียน

2) ความผูกพันด้านอารมณ์ หมายถึง การประเมินค่าทางอารมณ์ของนักศึกษาจากการพูดคุยหรือการทำกิจกรรมที่เกี่ยวข้องกับอาเซียนร่วมกับบุคคลอื่นๆ อาจารย์ และเพื่อนนักศึกษา เช่น ความรู้สึกทางบวก รู้สึกดี พอใจ มีประโยชน์ และมีความสุข

การวัด ผู้วิจัยใช้แบบวัดที่ปรับจากแบบวัดความผูกพันต่อบทบาทของ เบอร์ค และไรซ์ (Burke; & Reitzes. 1991. 246-247) และแบบวัดของ ภูัญญาพันธ์ ร่วมชาติ (2553) ปรับให้สอดคล้องกับบริบทที่ศึกษา ประกอบด้วยข้อคำถาม จำนวน 14 ข้อ ลักษณะเป็นประโยคแบบมาตราประมาณค่า 6 ระดับ คือ จริงที่สุด จริง ค่อนข้างจริง ค่อนข้างไม่จริง ไม่จริง ไม่จริงเลย เกณฑ์การให้คะแนน สำหรับข้อความทางบวก ผู้ตอบจริงที่สุดได้ 6 คะแนน จริง 5 คะแนน ค่อนข้างจริง 4 คะแนน ค่อนข้างไม่จริง 3 คะแนน ไม่จริง 2 คะแนน และไม่จริงเลย 1 คะแนน ส่วนข้อความทางลบให้คะแนนตรงกันข้าม การแปลความหมายของคะแนน ผู้ตอบที่ได้คะแนนรวมมากกว่าแสดงว่าเป็นผู้ที่มีความผูกพันต่อบทบาทสูงกว่าผู้ตอบที่ได้คะแนนรวมน้อยกว่า

6. เอกลักษณ์พลเมืองอาเซียนหมายถึง การรับรู้หรือการรู้จักเกี่ยวกับตัวตนเฉพาะของนักศึกษาที่เกี่ยวข้องกับการเป็นพลเมืองอาเซียน เพื่อนำไปสู่การแสดงพฤติกรรมตามบทบาทตามโครงสร้างทางสังคมอาเซียน ประกอบด้วย 3 ด้าน คือ

1) ความเด่นของเอกลักษณ์พลเมืองอาเซียน หมายถึง ความคิดของนักศึกษาที่จะนำเอกลักษณ์ของพลเมืองอาเซียนออกมาใช้ในการแสดงออกกับบุคคลอื่นๆ ในเครือข่ายทางสังคม ซึ่งนักศึกษาเห็นความเด่นหรือประเมินว่าเอกลักษณ์ที่แสดงนั้นบ่งบอกถึงความเป็นพลเมืองอาเซียน

2) ความรู้สึกสำคัญของเอกลักษณ์พลเมืองอาเซียน หมายถึง การที่นักศึกษาตระหนักถึงความสำคัญของตนเองในการเป็นพลเมืองอาเซียน เป็นความรู้สึกเชิงบวกที่ได้เป็นพลเมืองอาเซียนในสถานการณ์ต่างๆ นักศึกษารู้สึกได้ว่าสถานการณ์เหล่านั้นมีความสำคัญต่อตนเองมากหรือน้อย

3) ความภาคภูมิใจของเอกลักษณ์พลเมืองอาเซียน หมายถึง ความรู้สึกของนักศึกษาที่มีต่อการเป็นพลเมืองอาเซียนว่ามีคุณค่า รู้สึกพึงใจ บรรารณาที่จะมีคุณภาพชีวิตที่ดี มีโอกาสในการประกอบอาชีพที่ดี เป็นแรงบันดาลใจนำไปสู่การกระทำที่เกิดสัมฤทธิ์ผลเพื่ออนาคตที่ดี

การวัด ใช้แบบวัดที่ผู้วิจัยสร้างขึ้นตามทฤษฎีเอกลักษณ์ของ สไตรเกอร์ (Stryker. 1991) สไตรเกอร์และเซอร์ป (Stryker; & Serpe. 1994) แบบวัดของ เบอร์คและไรซ์ (Burke; & Reitzes.

1991) ของโรเซนเบอจ (Rosenborg.1979) และแบบวัดของภิญญาพันธ์ ร่วมชาติ (2553) ประกอบด้วยข้อคำถามจำนวน 17 ข้อ ลักษณะเป็นประโยคแบบมาตราประมาณค่า 6 ระดับ คือ จริงที่สุด จริง ค่อนข้างจริง ค่อนข้างไม่จริง ไม่จริง ไม่จริงเลย เกณฑ์การให้คะแนน สำหรับข้อความทางบวก ผู้ตอบ จริงที่สุดได้ 6 คะแนน จริง 5 คะแนน ค่อนข้างจริง 4 คะแนน ค่อนข้างไม่จริง 3 คะแนน ไม่จริง 2 คะแนน และไม่จริงเลย 1 คะแนน ส่วนข้อความทางลบให้คะแนนตรงกันข้าม การแปลความหมายของคะแนน ผู้ตอบที่ได้คะแนนรวมมากกว่าแสดงว่าเป็นผู้ที่มีเอกลักษณ์พลเมืองอาเซียนสูงกว่าผู้ตอบที่ได้คะแนนรวมน้อยกว่า

7. พฤติกรรมตามบทบาทพลเมืองอาเซียน หมายถึง พฤติกรรมที่แสดงออกตามเอกลักษณ์ซึ่งเป็นพฤติกรรมที่ถูกคาดหวังจากการเป็นพลเมืองอาเซียนที่อยู่ภายใต้กฎกติกาประชาคมอาเซียนและกฎบัตรอาเซียน มี 2 องค์ประกอบ

1) พฤติกรรมการปฏิบัติตามมุ่งประสงค์กฎบัตรอาเซียน หมายถึง การที่นักศึกษาแสดงพฤติกรรมตามมุ่งประสงค์ของกฎบัตรอาเซียน ได้แก่ นักศึกษาปฏิบัติตนในการรักความสงบ มีสัมพันธภาพที่ดีกับคนรอบข้าง ใช้หลักสันติวิธี นักศึกษามีการพัฒนาตนเองอยู่เสมอ ตลอดจนนักศึกษาแสดงถึงการมีน้ำใจเอื้ออาทรต่อผู้อื่น ยินดีให้ความช่วยเหลือเมื่อผู้อื่นประสบปัญหา เคารพในสิทธิ ยอมรับความแตกต่างทางวัฒนธรรม จนสามารถทำงานร่วมกันได้ รักในมรดกทางวัฒนธรรมของตนเองและให้ความร่วมมือในกิจกรรมต่างๆ เพื่อนำพาประชาคมสู่เป้าหมาย

การวัด ใช้แบบวัดที่ผู้วิจัยสร้างขึ้น โดยศึกษาจากเอกสารคู่มืออาเซียน กฎบัตรอาเซียน (สำนักงาน ก.พ., 2555: 153-155) ศึกษาจากงานวิจัยที่เกี่ยวข้องกับอาเซียน และศึกษาจากแบบวัดของ เบอร์คและไรช (Burke; & Reitzes.1991. 239-251)เคอร์รี่และวินเนอร์ (Curry; & Weaner. 1987-1987: 280-288) ลี (Lee. 2002: 356-358) ประกอบด้วยข้อคำถามจำนวน 13 ข้อ ลักษณะเป็นประโยคแบบมาตราประมาณค่า 6 ระดับ คือ เป็นประจำ บ่อยครั้ง ค่อนข้างบ่อย ค่อนข้างน้อย น้อยครั้ง ไม่เคยเลย เกณฑ์การให้คะแนน สำหรับข้อความทางบวก ผู้ตอบเป็นประจำได้ 6 คะแนน บ่อยครั้ง 5คะแนน ค่อนข้างบ่อย 4 คะแนน ค่อนข้างน้อย3 คะแนน น้อยครั้ง 2 คะแนน และไม่เคยเลย 1 คะแนน ส่วนข้อความทางลบให้คะแนนตรงกันข้าม การแปลความหมายของคะแนน ผู้ตอบที่ได้คะแนนรวมมากกว่าแสดงว่าเป็นผู้ที่มีพฤติกรรมการปฏิบัติตามมุ่งประสงค์กฎบัตรอาเซียน สูงกว่าผู้ตอบที่ได้คะแนนรวมน้อยกว่า

2) ทักษะอาเซียน หมายถึง การที่นักศึกษาแสดงตนมีความชำนาญหรือสามารถในการปฏิบัติงานนั้นๆ ที่เกิดจากการเรียนรู้ ประสบการณ์ ทักษะพื้นฐานของพลเมืองอาเซียน ดังเช่น การใช้เทคโนโลยีสารสนเทศอย่างสร้างสรรค์การใช้ทักษะทางภาษา การคิดวิเคราะห์ แก้ปัญหาอย่างมีเหตุผล มีความรับผิดชอบต่อสังคมและการทำงานเป็นทีม

การวัด ใช้แบบวัดที่ผู้วิจัยสร้างขึ้น โดยศึกษาจากเอกสารคู่มืออาเซียน (สำนักงาน ก.พ., 2555: 153-155) และศึกษาจากแบบวัดของ สมใจ ชีรติฐ (2556) และนิภาพร รอดไพบูลย์ (2556) ประกอบด้วยข้อคำถามจำนวน 8 ข้อลักษณะเป็นประโยคแบบมาตราประมาณค่า 6 ระดับ คือ จริงที่สุด จริง ค่อนข้างจริง ค่อนข้างไม่จริง ไม่จริง ไม่จริงเลย เกณฑ์การให้คะแนน สำหรับข้อความ

ทางบวก ผู้ตอบจริงที่สุดได้ 6 คะแนน จริง 5 คะแนน ค่อนข้างจริง 4 คะแนน ค่อนข้างไม่จริง 3 คะแนน ไม่จริง 2 คะแนน และไม่จริงเลย 1 คะแนน ส่วนข้อความทางลบให้คะแนนตรงกันข้าม การแปลความหมายของคะแนน ผู้ตอบที่ได้คะแนนรวมมากกว่าแสดงว่าเป็นผู้ที่มีทักษะอาเซียนสูงกว่าผู้ตอบที่ได้คะแนนรวมน้อยกว่า

## บทที่ 2

### เอกสารและงานวิจัยที่เกี่ยวข้อง

การศึกษาเรื่องปัจจัยเชิงสาเหตุของเอกลักษณ์พลเมืองอาเซียนที่ส่งผลต่อพฤติกรรมตามบทบาทพลเมืองอาเซียนของนักศึกษามหาวิทยาลัยสงขลานครินทร์มีวัตถุประสงค์เพื่อทดสอบและเปรียบเทียบแบบจำลองโครงสร้างความสัมพันธ์ปัจจัยเชิงสาเหตุของเอกลักษณ์พลเมืองอาเซียนที่ส่งผลต่อพฤติกรรมตามบทบาทพลเมืองอาเซียนระหว่างเพศชายกับเพศหญิงซึ่งเป็นการแสวงหาความรู้ความจริง ตามแนวทางกระบวนทัศน์ปฏิฐานนิยม (Positivism) โดยผู้วิจัยได้ทบทวนเอกสารแนวคิดทฤษฎี งานวิจัยทั้งในและต่างประเทศที่เกี่ยวข้องกับปัจจัยเชิงสาเหตุที่มีอิทธิพลต่อเอกลักษณ์พลเมืองอาเซียนและส่งผลต่อพฤติกรรมตามบทบาทพลเมืองอาเซียนผู้วิจัยยังได้ศึกษามโนทัศน์เรื่อง “กระบวนทัศน์” (Paradigm) ที่อยู่เบื้องหลังวิธีการวิจัยมีความเชื่อมโยงกันอย่างใกล้ชิดกับแนวทางและวิธีการวิจัย ทำให้การศึกษารังนี้มมีกรอบแนวคิดและตัวแปรที่เกี่ยวข้องกัน สอดคล้องความเป็นเหตุเป็นผลกัน ดังที่ผู้วิจัยได้นำเสนอแนวคิดทฤษฎีเอกลักษณ์ ตัวแปรผลที่เชื่อมโยงสู่ตัวแปรสาเหตุตามลำดับดังนี้

**ตอนที่ 1** แนวคิดทฤษฎีเอกลักษณ์(identity)ความผูกพัน และพฤติกรรมตามบทบาท

**ตอนที่ 2** พฤติกรรมตามบทบาทพลเมืองอาเซียน

**ตอนที่ 3** ปัจจัยเชิงสาเหตุที่มีอิทธิพลต่อเอกลักษณ์พลเมืองอาเซียน ประกอบด้วยรวมหุมนิยม การรับรู้บรรยากาศความเป็นอาเซียนการเปิดรับข่าวสารเกี่ยวกับอาเซียนเจตคติต่อประชาคมอาเซียนและบริบทมหาวิทยาลัยสงขลานครินทร์

**ตอนที่ 4** การแสวงหาความรู้ความจริงตามกระบวนทัศน์ปฏิฐานนิยม (Positivism)

**ตอนที่ 5** กรอบแนวคิดและสมมติฐานของการศึกษา

#### **ตอนที่ 1 แนวคิดทฤษฎีเอกลักษณ์ (identity) ความผูกพัน และพฤติกรรมตามบทบาท**

**แนวคิดทฤษฎีเอกลักษณ์ ความผูกพัน: การวัดและงานวิจัยที่เกี่ยวข้อง**

##### **1. ความหมายของเอกลักษณ์**

แนวคิด “identity” แปลภาษาไทยว่า “เอกลักษณ์” หรือ “อัตลักษณ์” เป็นแนวคิดที่ปรากฏอย่างแพร่หลายในทางสังคมศาสตร์และพฤติกรรมศาสตร์ในปัจจุบัน (Burke. 2003: 1)และขยายไปสู่สาขาอื่นๆ ดังเช่น จิตวิทยาวิเคราะห์ จิตวิทยาสังคม รัฐศาสตร์ สังคมวิทยา และประวัติศาสตร์ (Stryker; & Burke. 2000: 284) แต่ละสาขาจะให้ความหมายของคำว่า “identity” แตกต่างกันไป (Burke. 2003: 1) ในสาขารัฐศาสตร์และบางส่วนของการศึกษาในสังคมวิทยา “identity” ใช้กล่าวถึงเอกลักษณ์แห่งชาติ (one’s national identity)หรือ เอกลักษณ์ของชนเผ่า ในบริบทนี้จะใกล้เคียงกับ

ความหมาย ระดับ ชั้น ประเภทกลุ่มในสังคมและทุกคนที่อยู่ภายในกลุ่มหรือชนชั้นในสังคม จะมีเอกลักษณ์ที่เหมือนกันหรือเท่าเทียมกัน “same” คำว่า “identity” จะแสดงถึงความเป็นกลุ่มกับแรงขับเคลื่อนใจเกี่ยวกับตัวตน (self-interested motivation) สอดคล้องกับการศึกษาของไวท์ (White. 1975) ที่มอง identity เกี่ยวข้องกับจัดตั้งระบบองค์กร และการศึกษาของคาร์ฮอน (Calhoun. 1994) ที่กล่าวว่า ในชนกลุ่มเผ่าสิ่งสำคัญต้องมีเอกลักษณ์ตนเองเหมือนกับกลุ่ม ในด้านจิตวิทยาการศึกษาของอีริกสัน (Erikson. 1968) “identity” คือ ความรู้สึกส่วนตัวในความเหมือนและความต่อเนื่องของบุคคลที่ร่วมกันมโนภาพเกี่ยวกับการเป็นและอยากเป็น (Burke. 2003: 1)

ในการศึกษาครั้งนี้ “identity” ผู้วิจัยจะใช้ คำว่า “เอกลักษณ์” ซึ่งเป็นแนวคิดของสไตรเกอร์ ที่มีฐานคิดจากทฤษฎีโครงสร้างปฏิสัมพันธ์สัญลักษณ์ (Stryker. 1966) ที่รวมสองแนวคิด คือ 1) เอกลักษณ์คือ ระดับชนชั้นหรือการจัดประเภททางสังคม (identity as a social category) และ 2) เอกลักษณ์ คือ ตัวตนที่ไม่เหมือนใคร (identity as a unique individual) ในแนวคิดนี้ เอกลักษณ์ จะประกอบด้วยความหมายของตัวตน (the meaning of the self) ดังเช่น “ฉันเป็นนักเรียน” สามารถจัดแยกตัวตนได้ แต่ยังไม่สามารถบอกเราได้ว่า การเป็นนักเรียนมันหมายถึงอะไร เป็นความหมายภายในจากบุคคลถึงบุคคล แต่เป็นการแปรผันในการเห็นพ้องในความหมาย และความคาดหวัง ซึ่งเป็นส่วนหนึ่งของวัฒนธรรม ในความหมายนี้ เป็นส่วนของตัวตน เช่น ฉันเป็นใคร? เขาบอกฉันว่าอะไรที่คาดหวังจากตัวฉันและจะโต้ตอบกับตัวฉันอย่างไร? เพราะเขาร่วมรับรู้ร่วมอาศัยอยู่กับฉัน เขาสามารถบอกผู้อื่นว่าจะโต้ตอบกับฉันอย่างไร (Burke. 2003: 1)

มีนักวิชาการกล่าวถึงความหมายเอกลักษณ์ในรูปแบบที่แตกต่างกัน ดังเช่น สไตรเกอร์ และเบอร์ค (Stryker; & Burke. 2000: 284) เอกลักษณ์ คือ รูปแบบภายในที่เกี่ยวกับกระบวนการคิด (cognitive schemas-internally) จัดเก็บข้อมูลและบันทึกความหมายเป็นกรอบแนวคิดเพื่อแปลความประสบการณ์ เช่น บุคคลมีฐานในกระบวนการคิดสำหรับให้ความหมายกับสถานการณ์ เพื่อนำไปสู่การปฏิบัติหรือแสดงพฤติกรรมเกี่ยวกับตัวตนที่มีความเฉพาะ ส่วน ฮิคแมนและคูน (McCall. 2003:11 citing Hickman; & Kuhn. 1956: 242) เอกลักษณ์เป็นคุณลักษณะหลักของตัวตน เป็น “สิ่งที่อยู่ภายในตัวบุคคล บทบาท สถานภาพและความคาดหวังที่เป็นสัญลักษณ์แสดงให้ผู้อื่นทราบว่าบุคคลนั้นเป็นตัวคุณ” เคสท (Cast. 2003: 41) เอกลักษณ์ คือ ชุดของความหมายที่เกี่ยวข้องกับตัวตนในบทบาททางสังคมหรือสถานการณ์เป็นความหมายที่แสดงให้เห็นว่าบุคคลนั้นคือใครในบทบาทสำหรับนักจิตวิทยาสังคมร่วมสมัยได้ให้ความหมายเอกลักษณ์ไว้ว่า เป็นการจัดหมวดหมู่เจาะจงของบุคคลในการบอกว่าเขาเป็นใคร และตำแหน่งที่ตนมีนั้นสัมพันธ์กับบุคคลอื่นอย่างไร (Owens. 2003: 207)

เบอร์ค และไรซ (Burke; & Reitzes. 1981: 84) เอกลักษณ์ คือ ความหมายของคุณลักษณะเกี่ยวกับตัวตนในบทบาท (meaning one attributes to oneself in a role) ประกอบด้วย 3 ประการ คือ 1) เอกลักษณ์เป็นผลผลิตทางสังคม ซึ่งเกิดจากการก่อรูปและดำรงอยู่ผ่านกระบวนการทางสังคม ด้านการให้ความหมายทำให้เกิดตัวตนตามการจัดประเภทหรือกลุ่มทางสังคม การปฏิสัมพันธ์กับผู้อื่นในการตรวจสอบและเปลี่ยนแปลงตัวตน และการยืนยันความถูกต้องเกี่ยวกับตัวตนโดยการ

แสดงพฤติกรรมตามบทบาททางสังคม 2) เอกลักษณ์ คือการให้ความหมายตนเองที่เกิดจากหรือก่อรูปในสถานการณ์นั้นๆ และผ่านกระบวนการจัดลำดับชั้นทำให้เกิดตัวตน ซึ่งความหมายของเอกลักษณ์เกิดจากการแสดงคุณลักษณะของบุคคลในสถานการณ์ทางสังคม มีความเหมือนและแตกต่างในบทบาทที่เกี่ยวข้อง หรือบทบาทโต้ตอบ 3) เอกลักษณ์ คือ สัญลักษณ์และพฤติกรรมสะท้อน ผ่านการมีปฏิสัมพันธ์กับบุคคลอื่น ซึ่งทำให้เกิดความหมายตัวตน ในบทบาทที่เกี่ยวข้องกับสถานการณ์ที่ผู้อื่นโต้ตอบต่อบุคคล ซึ่งเป็นการแสดงพฤติกรรมตามบทบาท ความหมายของตัวตนนี้เรียนรู้จากการกระทำที่ตนเองโต้ตอบกับผู้อื่น บุคคลจะรับรู้ความหมายผ่านการกระทำที่โต้ตอบกับบุคคลอื่น เมื่อเวลาผ่านไปการกระทำที่โต้ตอบซ้ำนี้กลายเป็นสัญลักษณ์ที่ตนเองและบุคคลอื่นรับรู้ร่วมกัน

ส่วน สมศักดิ์ สีดากุลฤทธิ์(2545: 16) เอกลักษณ์ หมายถึง ความนึกคิดเกี่ยวกับบทบาทเฉพาะตนของบุคคลในการแสดงออก เพื่อติดต่อสัมพันธ์กับบุคคลอื่นตามโครงสร้างทางสังคมและวัฒนธรรมที่บุคคลดำรงอยู่กฎเกณฑ์ร่วมชาติ (2553: 24) เอกลักษณ์ หมายถึง การรู้จักเกี่ยวกับบทบาทและตำแหน่งเฉพาะตนในการแสดงออกเพื่อติดต่อสัมพันธ์กับบุคคลอื่นในสังคม ทั้งนี้บุคคลที่อยู่ในบทบาทและตำแหน่งเดียวกันจะมีการแสดงออกที่เหมือนกันและแตกต่างไปจากบุคคลที่อยู่ในบทบาทและตำแหน่งอื่น

สรุป เอกลักษณ์ คือ การรับรู้หรือการรู้จักเกี่ยวกับตัวตนที่มีความเฉพาะที่เกี่ยวข้องกับบทบาทสถานภาพ ความคาดหวังเพื่อนำไปสู่การปฏิบัติหรือแสดงพฤติกรรมตามบทบาทเฉพาะ ในการติดต่อสัมพันธ์กับผู้อื่นตามโครงสร้างทางสังคม/กลุ่มที่บุคคลเป็นสมาชิกซึ่งเป็นสัญลักษณ์แสดงให้เห็นว่าบุคคลนั้นคือใครในบทบาท เป็นตัวตนที่มีความเฉพาะดังเช่น “ฉันเป็นพลเมืองอาเซียน” สามารถจัดแยกตัวตนได้ เป็นความหมายภายในที่เห็นพ้องกัน และตามความคาดหวังของสังคมซึ่งเป็นส่วนหนึ่งของวัฒนธรรม หรือ มีพื้นฐานของความเป็นกลุ่มทางสังคม และกลุ่มที่บุคคลเข้าไปเป็นเจ้าของสมาชิก เช่น กลุ่มสมาชิกอาเซียน กลุ่มพลเมืองอาเซียน สมาชิกของกลุ่มมีส่วนช่วยในการให้ความหมายว่า คนนั้นคือใคร และต่อไปจะขอก้าวถึงจุดกำเนิดของทฤษฎีเอกลักษณ์ของสไตรเกอร์ ซึ่งผู้วิจัยใช้เป็นกรอบแนวคิดหลักในการศึกษาครั้งนี้ ดังรายละเอียดต่อไปนี้

## 2. จุดกำเนิดของทฤษฎีเอกลักษณ์ของสไตรเกอร์

ทฤษฎีเอกลักษณ์ (Identity Theory) ถูกนำเสนอครั้งแรกในปี 1966 ในการประชุมสมาคมสังคมศาสตร์แห่งอเมริกา (American Sociological Association) โดยเชลดอนสไตรเกอร์ (Sheldon Stryker) ต่อมาแนวคิดดังกล่าวกลายเป็นพื้นฐานสำคัญในการนำไปพัฒนาขยายการศึกษา (Stryker; & Burke. 2000. 284) โดยที่ทฤษฎีเอกลักษณ์ของสไตรเกอร์ มีพื้นฐานจากทฤษฎีปฏิสัมพันธ์เชิงสัญลักษณ์ ดังรายละเอียดต่อไปนี้

### แนวคิดทฤษฎีปฏิสัมพันธ์เชิงสัญลักษณ์

แนวคิดทฤษฎีปฏิสัมพันธ์เชิงสัญลักษณ์ได้ถูกนำมาใช้ในทฤษฎีเอกลักษณ์ของสไตรเกอร์ ครั้งแรกจากการศึกษา เรื่องความเด่นของเอกลักษณ์ (Stryker. 1968) ที่เสนอโดย มีด (Mead) ที่กล่าวว่า “ตัวตน และสังคม มีความเกี่ยวพันกัน” (self and society are linked) สไตรเกอร์ จึงได้เสนอแนวคิดเอกลักษณ์ที่อยู่บนฐานกรอบแนวคิดทฤษฎีปฏิสัมพันธ์เชิงสัญลักษณ์ (Burke. 2003: 2-3) ซึ่งเป็นแนวคิดที่สอดคล้องกัน โดยเฉพาะในมุมมองที่ชี้ชัดด้วยความเป็นเหตุเป็นผลที่สามารถอธิบายได้ตลอดเวลา คือ

1) พฤติกรรม มีหลักเกณฑ์ในการตั้งชื่อ หรือจัดประเภทกลุ่ม หลักในการตั้งชื่อ หรือแบ่งกลุ่ม ขึ้นอยู่กับสภาพแวดล้อม นำมาซึ่งความหมายในรูปแบบพฤติกรรมที่แสดงตามความคาดหวังของสังคมที่ตนเองดำรงอยู่ จากการมีปฏิสัมพันธ์กับผู้อื่น บุคคลเรียนรู้ที่จะจำแนกบุคคลที่ตนเองเข้าไปมีปฏิสัมพันธ์ด้วย และในกระบวนการนี้ บุคคลจะเรียนรู้ความคาดหวังที่จะแสดงพฤติกรรมต่อบุคคลอื่นๆ ที่ตนเองเข้าไปมีส่วนเกี่ยวข้องอย่างไร (Stryker.1980. 53-54)

2) จากการมีปฏิสัมพันธ์ระหว่างกลุ่ม มีสัญลักษณ์ที่ใช้ในการแต่งตั้ง หรือกำหนด “ตำแหน่ง” ซึ่งเป็นส่วนประกอบของโครงสร้างทางสังคม ตำแหน่งนี้ทำให้เกิดการแสดงพฤติกรรมร่วมกันตามความคาดหวังของสังคม ซึ่งผลที่ตามมาคือบทบาท

3) มนุษย์ที่ดำรงอยู่ในสังคมต่างมีชื่อ หรือตำแหน่งที่ตนเองครอบครองตามการคาดหวังที่ติดมากับตนเอง ซึ่งเป็นสิ่งภายในและเป็นส่วนหนึ่งของตัวตน ตำแหน่งที่ผูกมัดตามโครงสร้างทางสังคม และผูกมัดกับบุคคล ดังเช่น พ่อ ผูกมัดลูกชายและลูกสาวผ่านตำแหน่งโครงสร้างในครอบครัว หลักการนี้สอดคล้องกับแนวคิดปรัชญาของเจมส์ (James.1890) กล่าวว่า เรามีหลายตัวตน เมื่อเราเข้าไปสร้างความสัมพันธ์กับผู้อื่น และสอดคล้องกับปรัชญาเฮเกิล (Georg Wilhelm Friedrich Hegel) ได้ผนวกโลกข้างนอกเข้ามาเป็นส่วนจำเป็นของกระบวนการสร้างและนิยามของจิตสำนึก เขาบรรยายความสัมพันธ์ของจิตสำนึกกับโลกโดยเปรียบกับความสัมพันธ์ระหว่างนายกับทาส ที่ตระหนักว่า การมีอยู่ของอีกฝ่ายทำให้การมีอยู่ของตนสมบูรณ์ได้ ต่างก็เห็นว่าอีกฝ่ายหนึ่งเป็นองค์ประกอบที่จำเป็นของความเป็นตัวเอง “ความเป็นตัวฉัน” (อภิญา เฟื่องฟูสกุล. 2546: 9 อ้างอิงจาก Descartes Meditation III Tamsin Lorraine.1990)

4) พฤติกรรมทางสังคมเกิดขึ้นผ่านกระบวนการแสดงตามบทบาท (role-making process) ที่เกิดจากการเจรจาตกลง การพัฒนาและการปรับเปลี่ยนตามความคาดหวัง ผ่านการมีปฏิสัมพันธ์ ดังนั้น เอกลักษณ์ของแต่ละบุคคล จะมีลักษณะเฉพาะที่ควบคุมอันเกิดจากประสบการณ์ของแต่ละคนและการมีปฏิสัมพันธ์กับผู้อื่น

สรุป ในสภาวะแวดล้อมตามแนวคิดของสไตรเกอร์ เป็นสิ่งสำคัญในการเข้าใจตัวตน เอกลักษณ์และบทบาททางสังคม พร้อมทั้งเข้าใจในความหลากหลายบทบาทในสังคม การดำรงตำแหน่งหลายบทบาทในสังคมที่ติดมากับบุคคลในสังคม ทำให้บุคคลมีเอกลักษณ์ที่หลากหลายหรือมากกว่าหนึ่งบทบาท ดังเช่น พ่อ สามี พนักงานขาย สมาชิกองค์กร เป็นต้น เอกลักษณ์ที่ดำรงอยู่จะขยายกว้างขึ้น เมื่อบุคคลเข้าไปสร้างความสัมพันธ์เป็นสมาชิกในโครงสร้างทางสังคม ดังนั้น ตัวตน



ประกอบด้วยเอกลักษณ์ที่มากกว่าหนึ่ง ดังเช่น บางคนเป็นทั้งแม่และเป็นพลเมืองอาเซียน ซึ่งทั้งสองได้รับอิทธิพลจากสังคม ซึ่งจากแนวคิดพื้นฐานดังกล่าวผู้วิจัยคิดว่า เป็นสิ่งสำคัญทำให้เกิดความเข้าใจอย่างลึกซึ้ง เห็นความสอดคล้องและสามารถเชื่อมโยงแนวคิดทั้งสอง(แนวคิดทฤษฎีปฏิสัมพันธ์เชิงสัญลักษณ์กับแนวคิดทฤษฎีเอกลักษณ์ของสไตรเกอร์)ได้อย่างชัดเจนต่อไปผู้วิจัยจะขอเสนอแนวคิดหลักของทฤษฎีเอกลักษณ์ ที่เกิดจากการศึกษา วิจัย ทดสอบทฤษฎีอย่างจริงจัง เป็นระบบและพัฒนามาตลอด 50 กว่าปีที่ผ่านมาของสไตรเกอร์ และคณะ ซึ่งแบ่งออกเป็น 2 แนวทาง ดังที่จะกล่าวต่อไป

### **ทฤษฎีเอกลักษณ์ของสไตรเกอร์: พัฒนาการสองแนวคิดหลัก**

ทฤษฎีเอกลักษณ์ได้พัฒนาออกเป็นสองแนวคิดที่แตกต่างกัน แต่ทั้งสองมีความเกี่ยวข้องกันโดยตรง ซึ่งทั้งสองเกิดขึ้นจากแนวคิดพื้นฐานทฤษฎีปฏิสัมพันธ์เชิงสัญลักษณ์แนวคิดแรก มีวัตถุประสงค์หลักเพื่อมุ่งเน้นศึกษาและอธิบายโครงสร้างทางสังคมมีผลต่อตัวตนอย่างไร และตัวตนมีอิทธิพลต่อพฤติกรรมทางสังคมอย่างไร(how social structures affect self and how self affects social behaviors) กล่าวคือ เน้นความสัมพันธ์หรือความเกี่ยวข้องระหว่างโครงสร้างทางสังคมกับเอกลักษณ์ และพฤติกรรมทางสังคม เป็นการศึกษาของสไตรเกอร์และคณะ (Stryker; & Burke. 2000.285;Stryker.1980;Stryker;&Serpe.1982;1987;Callero.1985;&Serpe.1987;Nuttbrock;&Freudiger.1991)แนวคิดที่สองมุ่งเน้นศึกษากลไกภายในของกระบวนการตัวตน (self-process)มีผลต่อพฤติกรรมทางสังคม คือ เน้นในการศึกษากระบวนการภายในของการตรวจสอบตนเอง (self-verification)เป็นการศึกษาของเบอร์คและคณะ (Burke.1991; Burke; & Reitzes.1991; Burke; & Reitzes.1981; Burke; &Tully. 1977; Matthew. 2003: 71)

### **แนวคิดแรก:ปัจจัยภายนอกโครงสร้างทางสังคม และโครงสร้างของตัวตน**

ทฤษฎีเอกลักษณ์พัฒนาขึ้นบนพื้นฐานทฤษฎีของ จอร์จเฮร์เบิร์ตมีด (George Herbert Mead.1934) ได้นำเสนอประเด็นสำคัญที่เป็นกรอบแนวคิดในการอธิบายทางสังคมวิทยาและจิตวิทยาสังคม ซึ่งในขณะนั้น มีด ได้เสนอเพียงกรอบแนวคิดปราศจากการทดสอบทางทฤษฎี ไว้ว่า “society shapes self shapes social behavior”จากแนวคิดของมีด ทฤษฎีเอกลักษณ์จึงเริ่มเกิดขึ้น และเริ่มทำการศึกษาวิจัย มีการทดสอบทฤษฎีอย่างจริงจัง เป็นระบบเพื่ออธิบายพฤติกรรมที่เกิดขึ้น โดยมุ่งเน้นความหมายของ “สังคม” และ “ตัวตน” (Stryker.1968) นอกเหนือจากแนวคิดของมีดสไตรเกอร์และคณะยังได้ข้อค้นพบที่เป็นความคิดของนักสังคมศาสตร์ร่วมสมัย คือ สังคมมีแบบแผนที่เชื่อมโยงและมีความสัมพันธ์กัน มีระบบระเบียบที่แตกต่างกัน มีการจัดระเบียบของกลุ่ม องค์การ ประชาคมสังคม และสถาบันและมีการแบ่งแยก จัดประเภทชนชั้นกลุ่มชาติพันธุ์ อายุ เพศ ศาสนา และตัวแปรอื่นๆ เป็นต้น นอกจากนี้ บุคคลเชื่อว่า ในการดำเนินชีวิตของตนเองที่เกี่ยวข้องกันเล็กน้อยในเครือข่ายเฉพาะของความสัมพันธ์ในสังคม โดยผ่านบทบาทที่นำพาให้ตนเองเข้าไปมีส่วน

ร่วมในเครือข่ายนั้น รูปแบบความเหนียวแน่นของปฏิสัมพันธ์และความสัมพันธ์แสดงความหมายทางโครงสร้างปฏิสัมพันธ์สัญลักษณ์ (Stryker; & Burke. 2000. 285)

สิ่งแรกที่ทฤษฎีเอกลักษณ์ให้ความสนใจจากกรอบแนวคิดของมัตต์คือ “พฤติกรรมทางสังคม” กลายเป็น “พฤติกรรมเลือกตามบทบาท” (“social behavior” become “role choice behavior”) ทฤษฎีพยายามค้นหาคำตอบ ที่เป็นแก่นสำคัญของคำถามนี้ ในสถานการณ์ที่จะเลือกแสดงพฤติกรรม ในกรณีมีสองบทบาทตามความคาดหวังที่เกิดจากตำแหน่งเมื่อบุคคลดำรงอยู่ในสังคม ทำไมบุคคลจึงเลือกที่จะแสดงบทบาทที่เฉพาะเพียงบทบาทเดียว(Stryker. 1968; 1980) ทฤษฎีเอกลักษณ์ของสไตรเกอร์ยอมรับกับแนวคิดของมัตต์ ในด้าน “ตัวตนสะท้อนถึงสังคมที่ตนอาศัยอยู่” (self reflects society) ผลมาจากความอิสระระหว่างกันและการพึ่งพาอาศัยซึ่งกันและกัน รวมทั้ง ยังเห็นด้วยกับแนวคิดของเจมส์ (James. 1890) ในเรื่องการครอบครองของบุคคลมีหลายตัวตน ตามที่บุคคลเข้าไปมีปฏิสัมพันธ์ในกลุ่มทำให้เกิดบทบาท สรุปลแล้วทฤษฎีเอกลักษณ์เชื่อว่าบุคคลจะมีเอกลักษณ์และจะแสดงบทบาทที่หลากหลาย (มากกว่าหนึ่งบทบาท) ตามเครือข่ายที่บุคคลเข้าไปมีปฏิสัมพันธ์ด้วย ทำให้บุคคลครอบครองตำแหน่งและแสดงบทบาทตามสถานการณ์ ที่บุคคลเข้าไปมีส่วนร่วม ดังนั้นตามแนวคิดทฤษฎีเอกลักษณ์บทบาททางสังคมเป็นความคาดหวังที่ติดกับตำแหน่งเมื่อบุคคลเข้าไปเกี่ยวข้อง โดยทฤษฎียืนยันว่า การเลือกบทบาทเป็นองค์ประกอบของเอกลักษณ์ที่เกิดจากลำดับขั้นของความเด่นที่สะท้อนถึงความสำคัญของลำดับขั้นที่เกิดจากกฎเกณฑ์ทางสังคม ซึ่งประเด็นองค์ประกอบของเอกลักษณ์ดังเช่น ความเด่น ความสำคัญและการเลือกบทบาทนี้ผู้วิจัยจะขออธิบายอย่างละเอียดในหัวข้อต่อไป

### แนวคิดที่สอง: กระบวนการกลไกภายในของตัวตน (Internal Mechanisms)

ทฤษฎีเอกลักษณ์เริ่มเกิดคำถามเกี่ยวกับจุดเริ่มต้นความแตกต่างของความเด่นของเอกลักษณ์ในโครงสร้างตัวตนของบุคคล และทำไมความเด่นของเอกลักษณ์จึงเกิดการเปลี่ยนแปลงตลอดเวลา (Stryker.1968; Wells; & Stryker.1988) จากคำถามดังกล่าว ทฤษฎีเอกลักษณ์ยืนยันความเชื่อมโยงระหว่างความเด่นของเอกลักษณ์และพฤติกรรมที่ผูกติดกับบทบาทที่อยู่เบื้องหลังเอกลักษณ์นั้นๆ ความคาดหวังที่ติดกับบทบาทเป็นสิ่งภายในนำไปสู่การแสดงพฤติกรรม การเชื่อมโยงนี้ได้รับการสนับสนุนจากแนวคิดด้านรูปแบบการรู้คิด(cognitive schemas) (Stryker; & Serpe. 1994; Stryker; & Burke. 2000: 287) แล้วคำถามที่ว่า เอกลักษณ์ทำให้เกิดการแสดงพฤติกรรมตามเอกลักษณ์อย่างไร?ตามฐานแนวคิดทฤษฎีปฏิสัมพันธ์เชิงสัญลักษณ์ กล่าวว่าเอกลักษณ์ คือการให้ความหมายตัวตน ซึ่งการให้ความหมายตัวตนพัฒนาจากการให้ความหมายบริบทตามบทบาทและตอบโต้ในบทบาท (Stryker; & Burke. 2000: 287) จากแนวคิดปฏิสัมพันธ์เชิงสัญลักษณ์ พฤติกรรมสามารถที่จะแสดงถึงบุคลิกเฉพาะที่มีความหมาย เบอร์ดและไรช (Burke; & Reitzes. 1981; Stryker; & Burke. 2000: 287) เสนอว่า ความสัมพันธ์ระหว่างเอกลักษณ์ และพฤติกรรมเกิดขึ้นในความหมายที่บุคคลรับรู้ร่วมกันเบอร์ด และทูลลี (Burke; & Tully.1977) พบว่าจากการศึกษาของ ออสกู๊ด และคณะ(Osgood; & colleagues. 1957) ที่ศึกษาพัฒนาการกระบวนการวัด

ความแตกต่างของความหมายของคำที่สะท้อนถึงมุมมองการให้ความหมายเกิดขึ้นจากภายในกระบวนการภายในจะตอบสนองต่อสิ่งเร้าภายนอก แนวคิดนี้สนับสนุนกับแนวคิดที่ศึกษาเกี่ยวกับตัวตน (Schwartz; & Stryker. 1970) การศึกษาค้นคว้าพบว่า การให้ความหมายตัวตน คือการตอบสนองกลับตามบทบาทของตนเอง สามารถวัดความน่าเชื่อถือได้จากระดับความแตกต่างด้วยความหมายของคำต่อมา เบอร์ก และไรซ (Burke; & Reitzes.1981) ได้ศึกษาเกี่ยวกับการให้ความหมายแตกต่างในการวัดเอกลักษณ์ของนักศึกษามหาวิทยาลัยและพฤติกรรม พบว่า การรับรู้ความหมายร่วมกัน จะเกี่ยวข้องกันระหว่างเอกลักษณ์และพฤติกรรมเอกลักษณ์สามารถทำนายพฤติกรรมในกรณีเมื่อความหมายของเอกลักษณ์สอดคล้องกับความหมายของพฤติกรรม ตัวอย่างเช่น มุมมองตัวตนของนักศึกษา/นิสิตในระดับมหาวิทยาลัย คือ การชอบคบค้าสมาคมเป็นส่วนหนึ่งของเอกลักษณ์นักศึกษา ดังนั้น ความหมายที่เกิดจากภายในและความคาดหวัง ทำให้เกิดตัวตน ดังเช่น นักศึกษาผู้ที่ให้คำนิยามตนเองเป็นมุ่งสู่วิชาการ จะโต้ตอบคุณสมบัติที่แสดงว่าเขาเป็นส่วนหนึ่งของนักศึกษา (Burke; & Reitzes.1981) แต่เมื่อบุคคลได้รับข้อมูลกลับกันสิ่งที่ไม่สอดคล้องกับสิ่งที่ยึดถือความหมายตัวตนในเอกลักษณ์ของตนเอง บุคคลจะรู้สึกไม่ดีเสียใจและทุกข์ใจกับการให้คุณค่าในตนเอง (Matthew. 2003: 71)

การให้ความหมายตัวตนมีความสัมพันธ์กับการให้ความหมายพฤติกรรมที่บุคคลแสดงอย่างไร สำหรับทฤษฎีเอกลักษณ์ ประกอบด้วยสององค์ประกอบ(Burke.1991) 1) ชุดของความหมายที่บุคคลยึดถือในการให้นิยามของบทบาทเอกลักษณ์ของตนเองตามสถานการณ์ 2)การรับรู้ความหมายของบุคคลภายในสถานการณ์จะเชื่อมโยงกับองค์ประกอบของการให้ความหมายเอกลักษณ์นั้นๆ 3) การเปรียบเทียบ หรือกลไกที่เปรียบเทียบการรับรู้การให้ความหมายในสถานการณ์กับเอกลักษณ์ที่บุคคลครอบครอง4) พฤติกรรมของแต่ละบุคคล ซึ่งมีโครงสร้างของความแตกต่างระหว่างการรับรู้ของตนเองและการรับรู้ตามเกณฑ์ทางสังคม (Stryker; & Burke. 2000: 287) พฤติกรรมตามกรอบแนวคิดนี้ สามารถเปลี่ยนแปลงตามสถานการณ์ และการรับรู้ความหมายที่เกี่ยวข้องกับตนเอง(self-relevant meaning) เพื่อก่อให้เกิดการยอมรับเอกลักษณ์ที่ตรงกับเกณฑ์ทางสังคม ซึ่งกรณีการรับรู้ความหมายที่เกี่ยวข้องกับตัวตนสอดคล้องกับเอกลักษณ์มาตรฐานคือ การตรวจสอบตนเอง (self-verification) สิ่งนี้คือความสามารถในการเปลี่ยนแปลงตามสถานการณ์ หรือเมื่อบุคคลอาศัยอยู่ในสถานการณ์ และสร้างสถานการณ์ใหม่ ที่เชื่อมโยงกับเอกลักษณ์ตามมาตรฐาน (Stryker; & Burke. 2000: 287-288)

ดังนั้น จึงสรุปได้ว่า การรวมสองแนวคิดของทฤษฎีเอกลักษณ์กล่าวคือ แนวคิดแรกเน้นศึกษาโครงสร้างทางสังคมที่เป็นจุดกำเนิดทำให้เกิดเอกลักษณ์และแนวคิดที่สองเน้นกลไกภายในกระบวนการรู้คิดเกี่ยวกับเอกลักษณ์ ทั้งสองแนวคิดทำให้ค้นพบพฤติกรรมที่แสดงถึงเอกลักษณ์ ที่เกิดจากการมีปฏิสัมพันธ์กับผู้อื่น (Stryker; & Burke. 2000: 288) การเชื่อมโยงสองแนวคิดนี้ เป็นประโยชน์ต่อการขยายการศึกษา ดังเช่น การศึกษาบทบาทเป็นสิ่งภายนอก ที่เชื่อมโยงกับตำแหน่งทางสังคมภายในโครงสร้างทางสังคม เอกลักษณ์เป็นสิ่งภายใน เป็นส่วนประกอบจากภายในที่เกี่ยวข้องกับการให้ความหมายและความคาดหวังตามบทบาทที่บุคคลเข้าไปเป็นสมาชิกหรือคบค้า

สมาคมด้วย จากการรับรู้ถึงบทบาท โครงสร้างทางสังคมทำให้เกิดตำแหน่งในการติดต่อระหว่างกัน และทำให้เกิดบทบาทที่บุคคลเข้าไปเกี่ยวข้องหรือเข้าร่วมเป็นสมาชิกกลุ่มในแต่ละครั้งที่บุคคลเข้าไปเกี่ยวข้องโดยการทำกิจกรรมร่วมกันใช้แหล่งทรัพยากรร่วมกัน และรับรู้ความหมายซึ่งกันและกัน (Stryker; & Burke. 2000. 289)

### ตัวแปรที่เกี่ยวข้องกับเอกลักษณ์: ความผูกพัน องค์ประกอบของเอกลักษณ์

ทฤษฎีเอกลักษณ์ของสไตรเกอร์ (Stryker.1987) เชื่อว่า ตัวตน ประกอบขึ้นด้วยลำดับชั้น ความเด่นของเอกลักษณ์ที่แตกต่าง และความผูกพันของบุคคลที่เชื่อมโยงกับบทบาท(Owens; & Serpe. 2003: 87) ข้อสมมุติฐานของทฤษฎี กล่าวว่า เอกลักษณ์สะท้อนให้เห็นถึงความผูกพันที่เกิดจากบทบาทความสัมพันธ์ กล่าวคือ ความผูกพันทำให้เกิดความเด่น ความสำคัญและความภาคภูมิใจในเอกลักษณ์ความเด่น ความสำคัญและความภาคภูมิใจในเอกลักษณ์ทำให้เกิดพฤติกรรมตามบทบาท (Stryker; & Burke. 2000. 286) ซึ่งข้อสมมุติฐานดังกล่าว ผู้วิจัยจะขออธิบายอย่างละเอียดดังต่อไปนี้

### ความผูกพัน

จากค้นพบทางจิตวิทยาสังคมที่เชื่อว่า “โครงสร้างทางสังคมและตัวบุคคลมีความสัมพันธ์ซึ่งกันและกัน” (reciprocal relationship between social structure and the individual)และปัจจัยโครงสร้างทางสังคมมีอิทธิพลต่อบุคคล ซึ่งกระบวนการทางสังคมส่งผลต่อการกระตุ้นให้เกิดตัวตน (active self) สามารถทำให้บุคคลรู้คิดสะท้อนกลับและนำไปสู่การแสดงพฤติกรรมสอดคล้องกับแนวคิดหลักของทฤษฎีปฏิสัมพันธ์สัญลักษณ์นิยมของมีคและคูลี (Cooley 1902; Mead 1934) ที่เน้นศึกษาตัวตนและโครงสร้างทางสังคม ดังนั้น สไตรเกอร์และคณะจึงเริ่มสนใจศึกษาปัจจัยที่ส่งผลกระตุ้นให้เกิดตัวตน (Burke; & Reitzes. 1991: 239)

ฟุต (Foote. 1951) ได้นำเสนอแนวคิดเกี่ยวกับความผูกพันมีผลต่อการกระตุ้นให้เกิดตัวตน และนำไปสู่การกระทำ (sustain lines of activity)ฟุต เชื่อว่า การแสดงบทบาทที่ปราศจากเอกลักษณ์ เป็นพฤติกรรมที่ไม่มี ความหมาย ไม่มีเป้าหมายหรือสิ่งจูงใจ(role playing without identity is empty behavior, without motive or incentive) และเสนอว่า บุคคลที่มีความผูกพันและมีเอกลักษณ์เป็นสิ่งสำคัญสำหรับการเกิดตัวตน ดังนั้น ความผูกพันจึงเป็นปัจจัยสำคัญที่มีบทบาทต่อความสัมพันธ์ระหว่างบุคคลและสังคม ซึ่งแนวคิดความผูกพัน ได้มีผู้ศึกษาไว้หลายท่าน เช่น เบคเคอร์ (Becker. 1960;1964) ศึกษาความผูกพันที่อธิบายถึงความยึดมั่นผูกพันและการคงอยู่ของบุคคลเกี่ยวข้องกับการกระทำ แคนเตอร์ (Kanter. 1968) ศึกษาความผูกพันที่เกิดจากความรู้สึกเต็มใจของสมาชิกในการทุ่มเทแรงกายและความภักดีต่อสังคมองค์กร และการศึกษาของแมคคอลล และซิมมอน (McCall&Simmons.1966) สไตรเกอร์และคณะ (Stryker. 1968;1980) ที่เชื่อว่า ความผูกพันเป็นปัจจัยหนึ่งที่ทำให้บุคคลรับรู้เกี่ยวกับตัวตนและความหมายเกี่ยวกับตัวตนนำไปสู่การแสดงบทบาท

ของตนเอง สอดคล้องกับ แมคคอลล และซิมมอน(McCall; & Simmons. 1966)เมื่อบุคคลมีความผูกพันต่อสิ่งใดเขามักจะนึกถึงการให้ความหมายเกี่ยวกับตัวเอง ความผูกพันจะเพิ่มขึ้นเมื่อบุคคลได้รับรางวัลที่มีประโยชน์ เช่น เงินรางวัล การชมเชย สิ่งที่ดีๆ ที่ทำให้สุขใจ ดังนั้น สไตรเกอร์จึงนำแนวคิดความผูกพันเป็นส่วนหนึ่งในการพัฒนาทฤษฎีเอกลักษณ์ โดยคาดว่า ความสัมพันธ์ระหว่างความผูกพันและตัวตนร่วมกันมีอิทธิพลต่อพฤติกรรม และมีผลต่อความคงทนในชุดของความหมายเกี่ยวกับตัวตนหรือเอกลักษณ์(Burke; & Reitzes. 1991: 240-241)

“ความผูกพัน” หมายถึง ระดับของความสัมพันธ์ของบุคคลกับผู้อื่น ในเครือข่ายทางสังคม ซึ่งจะขึ้นอยู่กับบทบาทและเอกลักษณ์เฉพาะที่ครอบครอง ความผูกพันสามารถวัดได้จากคุณค่าความหมายของความสัมพันธ์กับบุคคลอื่นซึ่ง สไตรเกอร์ได้แบ่งความผูกพันเป็น 2 ด้าน 1) ความผูกพันด้านปฏิสัมพันธ์คือ ปริมาณของความสัมพันธ์ที่บุคคลเข้าไปมีปฏิสัมพันธ์กับบุคคลอื่นๆ ในเครือข่ายทางสังคม หรือกับสมาชิกในกลุ่ม ซึ่งนำไปสู่การแสดงเอกลักษณ์หรือตัวตนที่มีลักษณะเฉพาะ ซึ่งปริมาณความสัมพันธ์ขึ้นกับจำนวนของบุคคลที่เข้าไปมีปฏิสัมพันธ์ด้วย 2) ความผูกพันด้านอารมณ์ คือการประเมินค่าทางอารมณ์ที่เกี่ยวข้องกับความสัมพันธ์กับบุคคลอื่น ในเครือข่ายทางสังคม หรือสมาชิกในกลุ่ม จากการแสดงเอกลักษณ์เฉพาะ เป็นความสัมพันธ์ที่ลึกที่มีอิทธิพลต่อเอกลักษณ์ เช่น เป็นการแสดงนัยทางอารมณ์ที่บุคคลปฏิบัติต่อเครือข่ายทางสังคมโดยผ่านเอกลักษณ์ที่มีลักษณะเฉพาะของบุคคลนั้นเช่น บุคคลรู้สึกความสัมพันธ์นั้นทางบวก มีความสุข (Burke; & Reitzes.1991. 241; Owens; & Serpe. 2003. 88)

สไตรเกอร์ (Stryker.1968) เห็นว่า แนวคิดความผูกพัน มีโครงสร้างองค์ประกอบที่แข็งแกร่ง กล่าวคือ ความผูกพัน แสดงถึงความสัมพันธ์ที่บุคคลมีต่อผู้อื่น เพราะบุคคลจะมีเอกลักษณ์เฉพาะ ซึ่งความผูกพันมีสองด้าน ด้านแรก คือ บุคคลจะกระทำกับสมาชิกอื่นที่บุคคลเข้าไปสร้างความสัมพันธ์เป็นความผูกพันที่ขยายขอบเขตกว้างขึ้น อีกด้านคือ การทำให้ความสัมพันธ์ดังกล่าวแน่นแฟ้นและลึกซึ้งยิ่งขึ้น เช่น เมื่อบุคคลทำงานเป็นพนักงานขาย บุคคลจะไม่เพียงมีเอกลักษณ์ของพนักงานขาย แต่จะมีความสัมพันธ์เชื่อมโยงเครือข่ายกับผู้อื่น เพราะทำหน้าที่ในการทำงาน บุคคลจะเป็นสมาชิก และทำงานร่วมกัน สร้างเครือข่ายกับผู้อื่น เพื่อการทำงานจะได้บรรลุผลสัมพันธภาพจะมั่นคงขึ้น แต่ถ้าบุคคลขาดงาน ลาออก ความสัมพันธ์อาจจะสูญหาย บุคคลจะขาดความผูกพันเอกลักษณ์ความผูกพันก็จะไม่เกิดขึ้น (Cast.2003: 43)

สอดคล้องกับการศึกษาของเบอร์ค และไรซ (Burke; & Reitzes.1991: 239-251) ศึกษาความสัมพันธ์ระหว่างความผูกพัน เอกลักษณ์ และพฤติกรรมตามบทบาท โดยตั้งสมมติฐาน 1) ความผูกพันมีอิทธิพลหรือกำกับความสัมพันธ์ระหว่างเอกลักษณ์และการยืนยันพฤติกรรมตามเอกลักษณ์โดยที่ความผูกพันมีอิทธิพลปฏิสัมพันธ์แข็งแกร่งระหว่างความหมายของเอกลักษณ์และพฤติกรรมตามบทบาทสำหรับบุคคลที่มีความผูกพันสูงกว่าบุคคลที่มีความผูกพันต่ำ กลุ่มตัวอย่างเป็นนักศึกษาระดับปริญญาตรีจากมหาวิทยาลัยขนาดใหญ่ ตอนกลางตะวันตก จำนวน640 คน เก็บข้อมูลในปี 1976 วัดด้วยแบบสอบถามที่ถามเกี่ยวกับเอกลักษณ์ของตนเองในเป็นนักศึกษา และพฤติกรรมที่แสดงตามบทบาทของการเป็นนักศึกษาพบว่า ความผูกพันส่งผลต่อการเกิดเอกลักษณ์

นักศึกษา และยังพบว่าความผูกพันมีอิทธิพลต่อความสัมพันธ์ระหว่างเอกลักษณ์นักศึกษาและบทบาทของการเป็นนักศึกษามหาวิทยาลัยซึ่งอิทธิพลของเอกลักษณ์นักศึกษา(student identity) ต่อบทบาทนักศึกษาในการรับผิดชอบวิชาการ ประกอบด้วย3 ด้านการใช้เวลาในบทบาท เกรดเฉลี่ย GPA. และการปรับตัวต่อบทบาทเอกลักษณ์นักศึกษา ซึ่งแต่ละด้านจะมีคะแนนสูง และพบความสัมพันธ์แบบอิทธิพลกำกับของความผูกพัน เช่น บุคคลที่มีความผูกพันสูงจะมีเอกลักษณ์และบทบาทของการเป็นนักศึกษาสูง

### การวัด

เบอร์ค และไรซ (Burke; & Reitzes. 1991. 239-251) ได้สร้างแบบวัด ศึกษาความสัมพันธ์ระหว่างความผูกพัน เอกลักษณ์ และพฤติกรรมตามบทบาทของนักศึกษาระดับปริญญาตรีเป็นแบบสอบถามความผูกพันประกอบด้วย ข้อคำถามเกี่ยวข้องกับความผูกพันแบ่งเป็น 2 ด้าน คือ ความผูกพันด้านปฏิสัมพันธ์ ซึ่งเป็นข้อคำถามเกี่ยวข้องกับความสัมพันธ์ระหว่างบุคคล ความใกล้ชิดในการเป็นนักศึกษามหาวิทยาลัย และความผูกพันด้านอารมณ์ ดังเช่น ความรู้สึกอย่างลึกซึ้ง ผลรางวัล และคุณค่าของการเป็นนักศึกษามหาวิทยาลัย ตัวอย่างข้อคำถามความผูกพันด้านอารมณ์ จำนวน 16ข้อเช่น ข้อ 1) “ระดับความพึงพอใจหรือเต็มเปี่ยมที่ฉันได้เป็นนักศึกษามหาวิทยาลัย” ข้อ 2) “ฉันรู้สึกว่าการเป็นนักศึกษามีประโยชน์หรือเป็นรางวัลให้กับฉันในอนาคต” ข้อ 3) “ผู้คนบอกว่าฉันมีตำแหน่งสำคัญในการเป็นนักศึกษา”ข้อ 4) “บ่อยครั้งที่ฉันได้รับคำชมจากการเป็นนักศึกษา” ข้อ 5) “บุคคลอื่นรู้สึกผิดหวังเมื่อรู้ว่าฉันเป็นนักศึกษา”ส่วนความผูกพันด้านปฏิสัมพันธ์ประกอบด้วย 8 ข้อ ตัวอย่างข้อคำถาม ข้อ 1) “พี่ชาย/พี่สาวเป็นคนสำคัญต่อฉันในการเป็นนักศึกษา” ข้อ 2) “เพื่อนมัธยมปลายมีความสำคัญต่อฉันในการเป็นนักศึกษามหาวิทยาลัย” ข้อ 3) “ความใกล้ชิดในมัธยมเป็นสิ่งสำคัญต่อฉันในการเป็นนักศึกษามหาวิทยาลัย” ข้อ 4) “ผู้ปกครองเป็นบุคคลสำคัญสำหรับฉันในการเป็นนักศึกษา” ข้อ 5) “จำนวนบุคคลที่ฉันคบเป็นเพื่อนในมหาวิทยาลัย”

ปฏิญาพันธ์ ร่วมชาติ (2553) ศึกษาปัจจัยเชิงสาเหตุของความผูกพันต่อบทบาทเอกลักษณ์ของนักเรียนวิทยาศาสตร์และได้นำแบบวัดความผูกพันด้านปฏิสัมพันธ์ ด้านอารมณ์ของนักศึกษาวิทยาศาสตร์จากการศึกษาก่อนทำปฏิญาณพันธ (ปฏิญาพันธ์ ร่วมชาติ. 2551) โดยปรับปรุงข้อคำถามบางข้อให้มีความเหมาะสมกับกลุ่มตัวอย่างลักษณะของแบบสอบถามมาตราส่วนประมาณค่า 6 ระดับ ตั้งแต่ทุกครั้ง บ่อยครั้ง ค่อนข้างบ่อยครั้ง ค่อนข้างน้อยครั้ง น้อยครั้งและไม่เคยเลย ด้านปฏิสัมพันธ์ จำนวน 14 ข้อ โดยมีค่าอำนาจจำแนกรายข้ออยู่ระหว่าง .376-.707 มีค่าความเชื่อมั่นเท่ากับ .889 ตัวอย่างข้อคำถาม ข้อ1)“เมื่อฉันมีปัญหาก็เกี่ยวข้องกับวิทยาศาสตร์ ฉันจะนำมาปรึกษาหารือกับอาจารย์ผู้สอนวิทยาศาสตร์”ข้อ 2) “ฉันไม่มีการซักถามกับนักวิทยาศาสตร์ท่านใดเลย เมื่อไปฟังการบรรยายของท่าน” ส่วนแบบวัดความผูกพันด้านอารมณ์ จำนวน16 ข้อ มีค่าอำนาจจำแนกรายข้ออยู่ระหว่าง 285-.711 มีค่าความเชื่อมั่นเท่ากับ .902 ตัวอย่างข้อคำถาม ข้อ 1)“ฉันรู้สึกว่าการได้พูดคุยเรื่องราวทางด้านวิทยาศาสตร์กับนักวิทยาศาสตร์มีความสำคัญต่อฉัน”

ข้อ 2) “ฉันรู้สึกว่าการได้ทำการทดลองหรือโครงการวิทยาศาสตร์กับเพื่อนนักเรียนวิทยาศาสตร์มีความสำคัญกับฉัน”

ในการศึกษาครั้งนี้ ผู้วิจัยได้นิยามความผูกพันต่อบทบาทของพลเมืองอาเซียนหมายถึงระดับความสัมพันธ์ของนักศึกษากับบุคคลอื่นๆ ในเครือข่ายทางสังคมอาเซียน ซึ่งมีผลต่อการคงอยู่ของนักศึกษาในเอกลักษณ์พลเมืองอาเซียน มี 2 องค์ประกอบ 1) ความผูกพันด้านปฏิสัมพันธ์ หมายถึง ปริมาณที่นักศึกษาเข้าไปมีปฏิสัมพันธ์ พูดคุย แลกเปลี่ยนความรู้ ทำกิจกรรมเกี่ยวกับอาเซียนร่วมกับบุคคลอื่นๆ อาจารย์ และเพื่อนนักศึกษาทำให้นักศึกษาแสดงถึงการมีเอกลักษณ์พลเมืองอาเซียน 2) ความผูกพันด้านอารมณ์ หมายถึง การประเมินค่าทางอารมณ์ของนักศึกษาจากการพูดคุยหรือการทำกิจกรรมที่เกี่ยวข้องกับอาเซียนร่วมกับบุคคลอื่นๆ อาจารย์ และเพื่อนนักศึกษา เช่น ความรู้สึกทางบวก รู้สึกดี พอใจ มีประโยชน์ และมีความสุข ผู้วิจัยใช้แบบวัดที่ปรับจากแบบวัดความผูกพันต่อบทบาทของ เบอร์ค และไรซ(Burke & Reitzes. 1991. 246-247) และแบบวัดของ ทัศนียพันธ์ ร่วมชาติ (2553) ปรับให้สอดคล้องกับบริบทที่ศึกษา ประกอบด้วยข้อคำถาม จำนวน 14 ข้อ ลักษณะเป็นประโยคแบบมาตราประมาณค่า 6 ระดับ คือ จริงที่สุด จริง ค่อนข้างจริง ค่อนข้างไม่จริง ไม่จริง ไม่จริงเลย เกณฑ์การให้คะแนน สำหรับข้อความทางบวก ผู้ตอบจริงที่สุดได้ 6 คะแนน จริง 5 คะแนน ค่อนข้างจริง 4 คะแนน ค่อนข้างไม่จริง 3 คะแนน ไม่จริง 2 คะแนน และไม่จริงเลย 1 คะแนน ส่วนข้อความทางลบให้คะแนนตรงกันข้าม การแปลความหมายของคะแนน ผู้ตอบที่ได้คะแนนรวมมากกว่าแสดงว่าเป็นผู้ที่มีความผูกพันต่อบทบาทสูงกว่าผู้ตอบที่ได้คะแนนรวมน้อยกว่า

จากการประมวลแนวคิดและงานวิจัยข้างต้นผู้วิจัยจึงกำหนดสมมติฐานว่า ความผูกพันต่อบทบาทมีอิทธิพลทางตรงต่อเอกลักษณ์พลเมืองอาเซียน ดังสมมติฐานข้อที่ 1.2 ดังแผนภาพแสดงเส้นทางความสัมพันธ์ได้ดังนี้

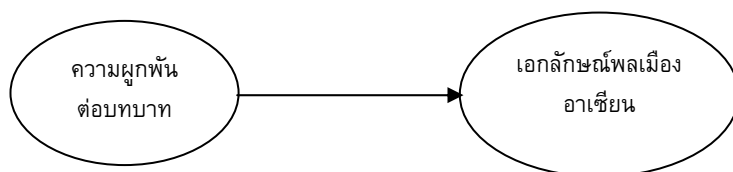

ภาพประกอบ 1 ความผูกพันต่อบทบาทมีอิทธิพลทางตรงต่อเอกลักษณ์พลเมืองอาเซียน

### องค์ประกอบของเอกลักษณ์: ความเด่น ความสำคัญ และความภาคภูมิใจ

#### ความเด่นของเอกลักษณ์

ความเด่นของเอกลักษณ์ (identity salience) หมายถึง ความเป็นไปได้ที่เอกลักษณ์หนึ่งถูกนำมาใช้ในสถานการณ์จนกลายเป็นเอกลักษณ์เฉพาะ (Stryker.1980; Owens; & Serpe. 2003: 87) หรือความน่าจะเป็นที่เอกลักษณ์เกิดจากการเลือกของบุคคลในสถานการณ์ที่กำหนด (Stryker; & Burke. 2000: 28) เอกลักษณ์สามารถเกิดขึ้นโดยตั้งใจ เมื่อบุคคลมีความโน้มเอียงต่อสิ่งนั้น แต่ในบางสถานการณ์เอกลักษณ์สามารถเกิดขึ้นปราศจากการยินยอมของบุคคล จากทฤษฎีจิตวิทยา

สังคมด้านการรู้จัก (Markus.1977) เกี่ยวกับตัวตนที่มีความเฉพาะ ทฤษฎีเอกลักษณ์ตั้งสมมติฐานว่า ยิ่งบุคคลมีความเด่นของเอกลักษณ์ที่สัมพันธ์กับเอกลักษณ์อื่นๆ ที่รวมเข้าด้วยกันกับตัวตนสูง ยิ่งเปิดโอกาสให้บุคคลเลือกแสดงพฤติกรรมด้วยความสมัครใจ หรือเต็มใจแสดง ตามความคาดหวังที่ติดกับเอกลักษณ์นั้นๆ (Stryker; & Burke. 2003: 28) สไตรเกอร์ (Stryker.1968) เห็นว่าความหลากหลายของเอกลักษณ์ที่บุคคลครอบครองเกิดขึ้นจากการจัดการระบบภายในตัวเองในลำดับชั้นของความเด่นที่เอกลักษณ์แต่ละแบบเกิดขึ้นในตัวบุคคล แนวคิดความเด่นมีส่วนช่วยสนับสนุนในขณะที่ยุคคลมีเอกลักษณ์ที่แตกต่าง เช่น แต่ละคนจะมีรูปแบบของเอกลักษณ์ที่เกี่ยวข้องกับตำแหน่งของตนเองในสังคม ถึงแม้ว่าบุคคลจะครอบครองตำแหน่งที่เหมือนกัน แต่บุคคลอาจจะมีเอกลักษณ์ต่างกันเพราะแต่ละคนมีความเด่นของเอกลักษณ์ที่ต่างจากผู้อื่น ขึ้นอยู่กับสถานการณ์ เช่น บางคนอาจจะมีความเด่นด้านเอกลักษณ์คู่รัก หรือเอกลักษณ์ครอบครัวสูงและในสถานการณ์ที่ทั้งคู่อาจจะส่งเสริมนำไปสู่การเกิดเอกลักษณ์ลำดับชั้นความเด่นของเอกลักษณ์ที่ติดมากับบุคคล แสดงให้เห็นถึงคุณลักษณะเฉพาะของแต่ละบุคคลทำให้บุคคลมีความแตกต่างจากผู้อื่น (Cast. 2003: 43)

### ความรู้สึกลำดับชั้น

ความรู้สึกลำดับชั้น (Psychological Centrality) หรือความสำคัญของเอกลักษณ์ หมายถึง การรับรู้ความสำคัญของเอกลักษณ์ที่บุคคลครอบครองอยู่ (Stryker. 2007: 1083) ซึ่งแนวคิดเกี่ยวกับความรู้สึกลำดับชั้นนี้จะถูกระบุด้วยการที่บุคคลอ้างถึงความต้องการหรือความชอบ ตามความคิดเห็นของตนเอง โดยสันนิษฐานว่าเป็นระดับการตระหนักรู้ในตนเอง (Self-Awareness) ซึ่งไม่ได้มีอยู่ในความเด่นของเอกลักษณ์ตั้งแต่แรก ความสำคัญของเอกลักษณ์จึงเป็นพื้นฐานการเห็นคุณค่าของกิจกรรมที่แสดงออกถึงการมีเอกลักษณ์นั้นๆ (ภิญญาพันธ์ ร่วมชาติ. 2553: 29 อ้างอิงจาก Stryker; & Serpe. 1994: 19) ความสำคัญของเอกลักษณ์นี้จะขึ้นอยู่กับลำดับชั้นความสำคัญของเอกลักษณ์ คือ การจัดลำดับของเอกลักษณ์ตามระดับความสำคัญ ดังเช่น ความสูงของตำแหน่งของเอกลักษณ์นั้น เอกลักษณ์ที่อยู่ลำดับชั้นสูงจะมีความเป็นไปได้ที่ถูกแสดงพฤติกรรม (Stryker; & Serpe 1994; Owens; & Serpe. 2003: 87) ดังนั้นความสำคัญของเอกลักษณ์หมายถึงการตระหนักถึงความสำคัญ การเห็นคุณค่าของกิจกรรมที่แสดงออกถึงการมีเอกลักษณ์นั้นๆ ของบุคคล

### ความภาคภูมิใจ

ความภาคภูมิใจในตนเอง (self-esteem) หมายถึงความรู้สึกของบุคคลที่รู้สึกว่าตนเองมีเกียรติยศหรือความรู้สึกพึงใจ เป็นแรงบันดาลใจสำคัญที่จะนำไปสู่การกระทำที่เกิดสัมฤทธิ์ผลในทุกด้าน ทฤษฎีเอกลักษณ์พยายามตรวจสอบการให้ความหมายตนเองที่ส่งผลต่อการแสดงพฤติกรรมตามบทบาท โรเซนเบอจ (Burke; & Reitzes. 1981: 85 citing Rosenberg. 1979) เสนอว่าแนวทางที่จะกระตุ้นการให้ความหมายตนเองมีผลต่อพฤติกรรม (self-conceptions motivate behavior) 1) ส่งเสริมความภาคภูมิใจในตนเอง (self-esteem) หรือคิดตนเองในทางบวก 2) ความ



คงทนในตนเองเกี่ยวกับการมโนภาพตัวตน (เอกลักษณ์) และป้องกันไม่ให้ความหมายเกี่ยวกับตนเองแปรเปลี่ยน สอดคล้องกับเบอร์ค และไรซ (Burke; & Reitzes. 1981: 84) เชื่อว่า การทำความเข้าใจอิทธิพลของการให้ความหมายตัวตนที่ส่งผลต่อพฤติกรรม 1) ควรทำความเข้าใจเกี่ยวกับกระบวนการภายในที่ตัวตนมีอิทธิพลต่อพฤติกรรม 2) ขยายถึงการศึกษากระบวนการให้ความหมายตัวตนที่เกิดจากความภาคภูมิใจในตนเองตั้งนั้น ตามแนวคิดเอกลักษณ์ ความภาคภูมิใจในตนเอง (self-esteem) จึงเป็นองค์ประกอบหนึ่งของเอกลักษณ์ ดังที่ เบอร์ค และไรซ (Burke; & Reitzes. 1981: 84) ศึกษาความสัมพันธ์ระหว่างความผูกพัน เอกลักษณ์นักศึกษา และพฤติกรรมตามบทบาท ซึ่งตัวแปรเอกลักษณ์นักศึกษามี 3 ด้าน คือ ภาคภูมิใจในตนเอง ความสำคัญและความเด่น กลุ่มตัวอย่างเป็นนักศึกษาระดับปริญญาตรีจำนวน 640 คน พบว่า ความผูกพันส่งผลต่อการเกิดเอกลักษณ์นักศึกษา และเอกลักษณ์ในบทบาทของการเป็นนักศึกษามหาวิทยาลัยมีผลต่อพฤติกรรมตามบทบาท 2 ด้านคือ ด้านการวางแผนการศึกษา ด้านการเข้าร่วมกิจกรรมทางสังคม สอดคล้องกับไวท์ และเบอร์ค (White; & Burke.1987: 310-331) ศึกษากระบวนการเกิดเอกลักษณ์ชาติพันธุ์และความสัมพันธ์ระหว่าง ความผูกพัน ความภาคภูมิใจ ความเด่นของเอกลักษณ์ และพฤติกรรมทางสังคมในกลุ่มชนผิวดำและชนผิวขาวที่เป็นนักศึกษามหาวิทยาลัย พบว่า ความผูกพัน ความเด่นและความภาคภูมิใจทำให้เกิดเอกลักษณ์กลุ่มชาติพันธุ์ระหว่างนักศึกษา ดังนั้นการศึกษานี้ ผู้วิจัยกำหนดตัวแปรเอกลักษณ์ของพลเมืองอาเซียนออกเป็น 3 ด้าน คือ ความเด่น ความสำคัญและความภาคภูมิใจ

### การเลือกบทบาท

ข้อสมมติฐานของทฤษฎีเอกลักษณ์ กล่าวว่า ความเด่นของเอกลักษณ์สะท้อนให้เห็นถึงความผูกพันที่เกิดจากบทบาทความสัมพันธ์ ดังนั้น ทฤษฎีเอกลักษณ์ความผูกพันทำให้เกิดความเด่นความสำคัญและความภาคภูมิใจของเอกลักษณ์ความเด่น ความสำคัญและความภาคภูมิใจในเอกลักษณ์ทำให้เกิดพฤติกรรมการเลือกบทบาท (Stryker; & Burke. 2000. 286) และสไตรเกอร์ (Stryker.1992: 873; Stryker. 2007:1083) ยังกล่าวอีกว่า ความผูกพันมีผลต่อความเด่นของเอกลักษณ์ และความสำคัญของเอกลักษณ์ และความเด่นของเอกลักษณ์ กับความสำคัญของอัตลักษณ์มีผลต่อการเลือกบทบาท ดังนั้นการเลือกบทบาทจึงเป็นผลลัพธ์ของความเด่นของเอกลักษณ์ ความสำคัญและความภาคภูมิใจของเอกลักษณ์โดยสไตรเกอร์(ปฏิญาพันธ์ ร่วมชาติ. 2553: 30 อ้างอิงจากStryker. 1992: 873) ได้ให้ความหมายว่า การเลือกที่จะปฏิบัติตามความคาดหวังในบทบาทใดบทบาทหนึ่งมากกว่าบทบาทอื่นๆโดยที่บุคคลจะเลือกบทบาทต่อความคาดหวังสำหรับเอกลักษณ์เฉพาะ ซึ่งทำให้บุคคลแสดงพฤติกรรมตามคุณลักษณะของเอกลักษณ์เมื่อเอกลักษณ์เกิดขึ้นในสถานการณ์ โดยการแสดงกิจกรรม ตามบทบาทของเอกลักษณ์บุคคลจะตรวจสอบยืนยันความถูกต้องของเอกลักษณ์ตนเอง เพราะบุคคลรับรู้ความหมายร่วมกัน ซึ่งเอกลักษณ์นี้ (ความหมาย ความคาดหวัง) เป็นเสมือนบุคคลบรรยายภาพในการมีปฏิสัมพันธ์กับผู้อื่น เป็นการแสดงปฏิสัมพันธ์กับผู้อื่นเพื่อยืนยันความถูกต้อง และเป็นกระบวนการยืนยันตนเอง เช่น การศึกษาของ

เซอร์ปและสไตรเกอร์ (Burke. 2003: 4 citing Serpe; & Stryker. 1987) พบว่า นักศึกษาชายที่เป็นนักศึกษาใหม่ ที่เพิ่งเข้ามาถึงมหาวิทยาลัยครั้งแรก จะต้องสร้างสัญลักษณ์และความสัมพันธ์กับผู้อื่น ซึ่งเขาจะต้องให้คำจำกัดความก่อนที่จะเข้ามหาวิทยาลัย ดังนั้นบุคคลที่สามารถทำสิ่งนี้ได้ เป็นบุคคลที่รู้จักโครงสร้างของตนเองมาก่อน แต่โครงสร้างของตัวตนสำหรับผู้ที่ไม่สามารถให้คำจำกัดความและสร้างสัญลักษณ์ตนเองได้ เริ่มปรับเปลี่ยนให้เหมาะสมกับสิ่งแวดล้อมใหม่

### ความสัมพันธ์ระหว่างความผูกพัน ความเด่น ความสำคัญ และพฤติกรรมตามบทบาท

สไตรเกอร์ (Stryker. 1968) ได้ตั้งสมมติฐานเฉพาะ ที่เชื่อมโยงระหว่างองค์ประกอบความผูกพัน (ด้านโครงสร้างทางสังคม) มีอิทธิพลต่อความเด่น (ด้านส่วนบุคคล) บุคคลที่มีความผูกพันระดับสูง จะมีความเด่น หรือความสำคัญของเอกลักษณ์สูง และนำไปสู่การแสดงพฤติกรรมตามเอกลักษณ์สูง (Burke. 2003: 4) การเพิ่มความเด่นของเอกลักษณ์ให้สูงขึ้น ส่งผลต่อการปฏิบัติหน้าที่ตามบทบาทด้วยความเต็มใจ เนื่องจากการให้ความหมายและความคาดหวังที่ติดมากับเอกลักษณ์นั้นๆ ดังที่ เบอร์ค และไรซ (Burke; & Reitzes. 1991) ศึกษาพบว่า ความสามารถในการทำนายจากการให้ความหมายของเอกลักษณ์ กับการปฏิบัติตามหน้าที่ เกิดขึ้นในระดับสูงกับผู้ที่มีความผูกพันสูง นักศึกษาที่มีความผูกพันด้านเอกลักษณ์จะปฏิบัติงานอย่างมีประสิทธิภาพมากกว่านักศึกษาที่มีความผูกพันน้อย โดยเฉพาะในนักศึกษาที่มีอัตลักษณ์ความเป็นนักศึกษาอยู่ในตัวเอง (Stryker; & Burke. 2000. 285) นอกจากนี้ สไตรเกอร์ และเซอร์ป (Stryker; & Serpe 1987; 1994: 87) กล่าวว่า ความผูกพันด้านปฏิสัมพันธ์ และความผูกพันด้านอารมณ์มีความเกี่ยวข้องกับความเด่นของเอกลักษณ์ก่อตัวขึ้นเป็นตัวตน ส่งผลต่อการแสดงพฤติกรรมตามบทบาท โดยที่ความผูกพันต้องเกิดขึ้นก่อนความเด่น เช่น จากผลการศึกษาระยะยาว (สามช่วงเวลา) ของสไตรเกอร์ และเซอร์ป (stryker; & Serpe 1987; 1993) พบว่า ความผูกพันมีอิทธิพลสูงต่อความเด่นของเอกลักษณ์ มากกว่า อิทธิพลของความเด่นของเอกลักษณ์ต่อความผูกพัน (Owens; & Serpe. 2003: 87-88) สอดคล้องกับการศึกษาของสไตรเกอร์ และเซอร์ป (Stryker; & Serpe. 1982) พบว่า ความเด่นของเอกลักษณ์ทางศาสนาทำนายเวลาในการใช้ทำกิจกรรมทางศาสนา และความเด่นของเอกลักษณ์ศาสนานี้ เกิดขึ้นจากความผูกพันในบทบาทที่เกี่ยวข้องกับพื้นฐานศาสนาและการศึกษาของ คาลเลโร (Callero. 1985) แสดงให้เห็นว่าความเด่นของเอกลักษณ์การบริจาคสามารถทำนายความถี่ของการบริจาคเลือด ซึ่งคาลเลโรยืนยันและนำเสนอหลักฐานว่า ความผูกพันกับผู้อื่นในสังคมการบริจาคเลือด มีผลต่อความเด่นของเอกลักษณ์การบริจาคเลือด สอดคล้องกับการศึกษาของนัทเบรดและฟรอยด์ไคเกอร์ (Nuttbrock; & Freudiger. 1991) พบว่า ความผูกพันมีผลต่อความเด่นของเอกลักษณ์มารดาของผู้ที่แสดงเป็นมารดาครั้งแรก

นอกจากนั้น แนวคิดทฤษฎีเอกลักษณ์และความผูกพันต่อบทบาทที่ส่งผลต่อความเด่นของเอกลักษณ์ขึ้นอยู่กับสถานการณ์ เช่น การศึกษาของ เซอร์ป (Serpe.1987) ซึ่งเป็นการวิจัยระยะยาวกับกลุ่มตัวอย่างที่เป็นนักศึกษาใหม่ผู้ซึ่งออกจากบ้านมาใช้ชีวิตเป็นนักศึกษาใหม่ พบว่า จากประสบการณ์ของนักศึกษาเปลี่ยนความผูกพันเป็นลำดับแรกในขณะที่เข้าเป็นนักศึกษาใหม่ภายใต้

เงื่อนไขความสัมพันธ์ทางสังคมใหม่ในมหาวิทยาลัย และการเปลี่ยนแปลงของความผูกพันที่มีผลต่อความเด่นของเอกลักษณ์ เกิดจากนักศึกษาใหม่ในมหาวิทยาลัยผ่านบรรยากาศการเข้าร่วมกิจกรรมซึ่งเปิดโอกาสให้บุคคลกระทำด้วยความสมัครใจกับระดับความเด่นของเอกลักษณ์ ส่งผลต่อการเกิดตัวตน (Stryker; & Burke. 2000: 290)

ดังนั้น องค์ประกอบพื้นฐานของทฤษฎีเอกลักษณ์ คือ ความผูกพัน ความเด่น ความรู้สึกสำคัญ ความภาคภูมิใจและการแสดงบทบาท ซึ่งแต่ละองค์ประกอบมีความเกี่ยวโยงกัน คือ ลำดับขั้นทั่วไปของพฤติกรรมทางสังคมถูกกำหนดโดยการแสดงบทบาท ซึ่งเป็นผลลัพธ์ของความเด่น ความรู้สึกสำคัญ ความภาคภูมิใจและความเด่นความรู้สึกสำคัญความภาคภูมิใจเป็นผลลัพธ์ของความผูกพัน

### ความสัมพันธ์ระหว่างเอกลักษณ์กับพฤติกรรมตามบทบาท

ทฤษฎีเอกลักษณ์มุ่งเน้นศึกษาหาคำตอบ เอกลักษณ์และพฤติกรรมมีความสัมพันธ์ต่อกันอย่างไร จากแนวคิดทฤษฎีเอกลักษณ์ บุคคลจะค้นหาและตรวจสอบบทบาทของตนเองด้วยพื้นฐานของเอกลักษณ์ ในการมีปฏิสัมพันธ์กับผู้อื่นในการโต้ตอบบทบาทซึ่งกันและกัน ในสภาพการณ์ทั่วไป บุคคลจะแสดงพฤติกรรมตามความเหมาะสมกับเอกลักษณ์ของตนเอง อย่างไรก็ตาม เอกลักษณ์และพฤติกรรมของผู้อื่นอาจจะสามารถตัดหรือปรับพฤติกรรมของเรา ถ้าการมีปฏิสัมพันธ์และการแสดงพฤติกรรมกับผู้อื่น เป็นพฤติกรรมคงที่และดำเนินอยู่ตลอดเวลา การปรับเปลี่ยนจะค่อยๆ เกิดขึ้นเรื่อยๆ เอกลักษณ์อาจจะทำให้เกิดแรงสนับสนุนในการสร้างความคงเส้นคงวาระหว่างความหมายของเอกลักษณ์และการรับรู้ได้นั้น คือ เอกลักษณ์อาจจะกลับส่งผลกระทบต่อพฤติกรรมที่บุคคลครอบครองอยู่ (Cast. 2003: 41-44) และเพื่อความสอดคล้องระหว่างเอกลักษณ์กับพฤติกรรมตามบทบาท ก็จะใช้กระบวนการตรวจสอบ

โดยทั่วไปกระบวนการตรวจสอบ จะเกิดขึ้นในกรณี การปรับตัวของพฤติกรรมมีความสำคัญในการสร้างความสอดคล้องระหว่างมาตรฐานของเอกลักษณ์และการรับรู้ในสภาพแวดล้อมทางสังคม เหตุผลหนึ่งคือบุคคลจะสร้างโครงสร้างของโอกาส (Opportunity Structures) เมื่อมีการให้ข้อมูลย้อนกลับเกี่ยวกับตัวตน โดยทั่วไปจะสอดคล้องกับสิ่งที่บุคคลมองเห็นเองอย่างไรเพราะการให้ข้อมูลย้อนกลับ เป็นสิ่งที่สอดคล้องกับมาตรฐานของเอกลักษณ์ การเปลี่ยนแปลงอย่างรุนแรงของพฤติกรรมที่ไม่เหมือน และพฤติกรรมที่เหมือนเพื่อความสอดคล้องกับเอกลักษณ์ดังนั้นส่วนใหญ่จะมองว่า เอกลักษณ์ช่วยในการชี้นำพฤติกรรมของบุคคล (Burke. 1991) ผลที่ตามมาบุคคลจะเลือกแสดงพฤติกรรมที่สะท้อนถึงเอกลักษณ์ของตนเอง เพื่อให้เกิดความสอดคล้องระหว่างการรับรู้ และความหมายของเอกลักษณ์ หรือกล่าวได้ว่า พฤติกรรมจะสะท้อนเอกลักษณ์และเอกลักษณ์จะความมั่นคงขึ้นหากบุคคลมีเจตคติที่ดีต่อสิ่งนั้น (Burke & Reitzes. 1991)

สิ่งที่สำคัญคือ พฤติกรรมการมีปฏิสัมพันธ์ ไม่เพียงเป็นการทำงานของเอกลักษณ์ บทบาทเป็นสังคมในธรรมชาติและบุคคลจะโต้ตอบตามเอกลักษณ์ดังเช่น บทบาทของมารดาแสดงถึงบทบาทของลูก (Burke. 1980) และบุคคลจะเลือกแสดงพฤติกรรมเพื่อพิสูจน์ยืนยันเอกลักษณ์ของ

ตนเอง ไม่เพียงการทำหน้าที่ปฏิบัติในกิจกรรมของตนเองเท่านั้น แต่เป็นการปฏิบัติกิจกรรมเพื่อความสัมพันธ์กับผู้อื่น เราอาจจะรู้ในเอกลักษณ์ของผู้อื่นผ่านกระบวนการผลสะท้อนของการประเมิน (Cast. 2003: 44)

ดังที่ เคทส (Cast. 2003: 44-45) ได้ศึกษาระยะยาวกับกลุ่มตัวอย่างที่เป็นคู่รักใหม่ที่เพิ่งแต่งงานเพื่อศึกษาอิทธิพลผลที่มีต่อกัน (reciprocal) ของความสัมพันธ์ระหว่างเอกลักษณ์และพฤติกรรม การศึกษาเริ่มแรก คู่รักใหม่จะให้ความสนใจในประเด็นคำถาม อะไรคือความหมายของการเป็นที่รัก (สามีหรือภรรยา) ในขณะนั้นความเข้าใจของกลุ่มตัวอย่างยังไม่ชัดเจน เมื่อกลุ่มตัวอย่างรับบทบาทการเป็นคู่รัก ความหมายของตัวตนในบทบาทคู่รักเข้ามาในจินตนาการ ถ่ายทอดมาเป็นเอกลักษณ์กระบวนการเกิดเอกลักษณ์ได้ปรับเปลี่ยนจนสุดท้ายได้เอกลักษณ์ตัวตนและเอกลักษณ์ของคู่รักที่ชัดเจน(Berger&Kellner. 1970;Blumstein.1992) ในกระบวนการคลายออกบุคคลพัฒนาปรับตัวตน แสดงบทบาทตามที่เขาคงครอบงำ โดยการใช้ข้อมูลย้อนกลับจากผู้อื่น และลงความเห็นด้วยตนเองเกี่ยวกับ ตัวตนของมันเป็นใคร who the self is ต่อมาระยะที่สองเป็นกระบวนการเปลี่ยนแปลงตัวตน เนื่องจากในขั้นตอนนี้ คู่รักได้เข้าไปใช้ชีวิตในสังคมที่มีสภาพแวดล้อมที่เปลี่ยนแปลงการเปลี่ยนแปลงในบทบาทของคู่รักเป็นสิ่งที่สำคัญและการเปลี่ยนแปลงบทบาทมีนัยที่สอดคล้องกับข้อมูลที่คำนึงถึงการเอาครอบครัวเป็นหลักและการมโนภาพแห่งตนบทบาทของครอบครัว (เอกลักษณ์ของตนเอง) มีอิทธิพล เพราะคู่รักจะมีระดับของความเด่นของเอกลักษณ์สูง ซึ่งบุคคลก็จะมี ความผูกพันสูงเช่นกัน การส่งเสริมโครงสร้างของปฏิสัมพันธ์ โครงสร้างนี้สนับสนุน ความคงที่ของการมีปฏิสัมพันธ์ของครอบครัวทำให้เกิดการแสดงพฤติกรรม และพฤติกรรมจะสนับสนุนการเปลี่ยนเอกลักษณ์ ด้วยเหตุนี้ คู่รักใหม่ที่อยู่ในบริบทที่เหมาะสม ที่จะพัฒนาและพิสูจน์ความเป็นไปได้ของผลที่เกิดขึ้นทั้งสองฝ่ายของความสัมพันธ์ระหว่างเอกลักษณ์และพฤติกรรม

### การวัด

การวัดเอกลักษณ์เพื่อทำนายพฤติกรรมมีผู้ศึกษาไว้หลายเรื่อง เช่น สไตร์เกอร์ และเซอร์ป (Stryker; & Serpe.1982) ศึกษาพบว่า ความเด่นของเอกลักษณ์ทางศาสนาทำนายเวลาในการใช้ทำกิจกรรมทางศาสนาแคลโร (Callero.1985) ศึกษาความเด่นของเอกลักษณ์การบริจจาคโลहितมีผลต่อพฤติกรรมอาสาสมัครการบริจจาคโลहित เซอร์ป (Serpe.1987) ศึกษาพบว่าระดับความเด่นของเอกลักษณ์ ส่งผลต่อการเกิดตัวตนของนักศึกษาใหม่ที่ออกจากบ้านมาใช้ชีวิตเป็นนักศึกษา มหาวิทยาลัย (Stryker; & Burke. 2000: 290) โลเบลและคณะ (Lobel&et al.1992) ศึกษาพบว่าบุคคลที่มีความเด่นของเอกลักษณ์อาชีพมีความรู้สึกดีและเต็มใจปฏิบัติงานนอกเวลาอย่างเต็มที่คลีนและคณะ (Kleine; & et al. 1993) ศึกษา พบว่า ความเด่นของเอกลักษณ์นักกีฬาที่กำลังศึกษาที่มหาวิทยาลัยแอริโซนา ส่งผลต่อภาพเกี่ยวตนเอง (self-scheme) ส่วนไวท์และเบอร์ค(White; & Burke.1987: 310-331) ศึกษาพบว่าความผูกพัน ความเด่น และความภาคภูมิใจทำให้เกิดเอกลักษณ์กลุ่มชาติพันธ์ระหว่างนักศึกษา เคอร์รี่และวีเนอร์(Curry &Weaner.1987) ศึกษาพบว่า

การจัดลำดับชั้นความเด่น ความสำคัญทำให้เกิดเอกลักษณ์และพฤติกรรมตามบทบาทสไตรเกอร์และเซอร์ป (Stryker; & Serpe.1994:16-35) ศึกษาพบว่า ความเด่นของเอกลักษณ์และความรู้สึกสำคัญมีผลต่อการใช้เวลาในบทบาทของนักศึกษามหาวิทยาลัย 4 ด้าน คือ ด้านวิชาการ ด้านกิจกรรมส่วนบุคคล ด้านกิจกรรมเสริมหลักสูตร ด้านกีฬาสำหรับในงานของเบอร์คและไรช (Burke; & Reitzes.1991: 245) ศึกษาพบว่า ความภาคภูมิใจในตนเอง ความเด่น และความสำคัญ ส่งผลต่อความเป็นนักศึกษามหาวิทยาลัยและความสำคัญ ส่วน สเตท (Stets; & Biga. 2003) ศึกษาความผูกพัน ความเด่น ความสำคัญเอกลักษณ์ส่งผลต่อพฤติกรรมการอนุรักษ์สิ่งแวดล้อม

สมศักดิ์สีดากุลฤทธิ์ (2545) ศึกษาเอกลักษณ์ครูแนะแนวด้านความภาคภูมิใจและความรู้สึกเป็นปมเด่นของเอกลักษณ์ส่งผลต่อพฤติกรรมการปฏิบัติหน้าที่ตามบทบาทของครูแนะแนว วรณะ บรรจง (2551) ศึกษาความเด่น ความสำคัญและความภาคภูมิใจในเอกลักษณ์สอดคล้องกับปฏิญญาพันธ์ ร่วมชาติ (2553) แบ่งเอกลักษณ์ออกเป็น 3 ด้านคือความเด่น ความสำคัญและความภาคภูมิใจส่งผลต่อพฤติกรรมตามบทบาทของนักเรียนวิทยาศาสตร์ตั้งนั้นในการศึกษาครั้งนี้ผู้วิจัยจึงแบ่งเอกลักษณ์ของพลเมืองอาเซียนออกเป็น 3 ด้าน คือ ความเด่น ความสำคัญ และความภาคภูมิใจ

ส่วนแบบวัด สไตรเกอร์และเซอร์ป (Stryker; & Serpe.1982) ได้สร้างแบบวัดความเด่นของเอกลักษณ์ศาสนาที่มีผลต่อบทบาทการใช้เวลาลักษณะของแบบวัดเป็นการจัดอันดับ (ranking) ให้คะแนนตามลำดับชั้น ตัวอย่างข้อคำถาม “ให้จัดอันดับศาสนาที่มีความเกี่ยวข้องกับบทบาทอื่นๆ เช่น บทบาทพนักงาน พ่อแม่ คู่รัก”ต่อมา คาลเลอร์ (Callero. 1985) สร้างแบบวัดความเด่นของเอกลักษณ์การบริโภคโลหิต ลักษณะเป็นแบบเลือกตอบ 7 ข้อ “เห็นด้วยอย่างยิ่ง” ถึง “ไม่เห็นด้วยอย่างยิ่ง” ตัวอย่างข้อคำถาม 1) “การเป็นตัวฉันมีความสำคัญ” 2) “ฉันรู้สึกไม่ชัดเจนกับการบริโภคโลหิต” 3) “บางครั้งการบริโภคโลหิตเป็นสิ่งที่ฉันคิดเสมอ”ส่วน เบอร์คและไรช (1991) ได้วัดเอกลักษณ์นักศึกษาที่มีผลต่อบทบาทการเป็นนักศึกษามหาวิทยาลัย วัดเอกลักษณ์นักศึกษา 3 องค์ประกอบ คือ การวัดด้านความภาคภูมิใจในตนเอง จำนวน 10 ข้อ ปรับจากของโรเซนเบอจ (Rosenborg. 1979) ให้เข้ากับบริบทเอกลักษณ์นักศึกษา ตัวอย่างข้อคำถาม 1) “ฉันรู้สึกว่า ฉันเป็นนักศึกษาที่มีคุณค่า อย่างน้อยที่สุดเทียบเท่าคนอื่นได้”การวัดด้านความเด่นของเอกลักษณ์ วัดตามแบบวัดของสไตรเกอร์ (Stryker. 1968) วัดความเป็นไปได้ที่จะแสดงเอกลักษณ์ จำนวน 2 ข้อ ตัวอย่างข้อคำถาม 1) “ระหว่างปิดภาคเรียนเมื่อคุณไปเยี่ยมครอบครัว พบเพื่อนใหม่ ในการสนทนา คุณคิดว่าการแสดงตนว่าเป็นนักศึกษามหาวิทยาลัยมีความสำคัญอย่างไร?” 2) “ในการรู้จักตัวคุณจริงๆ การที่รู้จักว่าคุณเป็นนักศึกษามหาวิทยาลัยมีความสำคัญอย่างไร?”ลักษณะเป็นแบบเลือกตอบ 5 ระดับ “สำคัญมาก” (very important) “สำคัญ” (important) “ปานกลาง” (moderately important) “สำคัญบางครั้ง”(only somewhat important) “ไม่สำคัญเลย” (not at all important) ด้านความรู้สึกสำคัญของเอกลักษณ์นักศึกษา ปรับจากแมคคอลและซิมมอน (McCall; & Simmons. 1966) จำนวน 2 ข้อตัวอย่างข้อคำถาม 1) “เมื่อบางคนพูดว่า คุณไม่มีสิทธิ์ที่เรียกตนเองว่าเป็นนักศึกษา คุณจะโต้ตอบอย่างไร? คำตอบแบบเลือกตอบ 5ระดับ คือ “เสียใจมาก” (very upset) “เสียใจ”(upset)

“ปานกลาง”(moderately upset)“เสียใจเป็นบางครั้ง”(only somewhat upset)“ไม่เสียใจเลย”(not very upset) 2) ข้างล่างนี้เป็นจำนวนของบทบาททางสังคม ซึ่งคุณอาจจะครอบครอง แต่ละข้อมีความสำคัญอย่างไร? สำหรับบทบาทการเป็นนักศึกษา เลือกตอบเพียงข้อเดียวใน 4 ตัวเลือก “สำคัญมาก” (very important) “สำคัญ” (important) “ปานกลาง” (moderately important) “สำคัญเป็นบางส่วน” (only somewhat important) “ไม่สำคัญเลย” (not at all important)

ภิญญาพันธ์ ร่วมชาติ (2553) ศึกษาเอกลักษณ์ของนักเรียนวิทยาศาสตร์ ใช้แบบวัดแยกองค์ประกอบ คือ ความเด่นของเอกลักษณ์นักเรียนวิทยาศาสตร์ลักษณะของแบบสอบถามประกอบด้วยข้อความและมาตราส่วนประมาณค่า 6 ระดับ ตั้งแต่มากที่สุด มาก ค่อนข้างมาก ค่อนข้างน้อย น้อย และน้อยที่สุด จำนวน 9 ข้อ มีค่าอำนาจจำแนกรายข้ออยู่ระหว่าง .350-.604 มีค่าความเชื่อมั่นเท่ากับ .779 ตัวอย่างข้อคำถาม “เมื่อพ่อแม่ของฉันแนะนำให้รู้จักกับเพื่อนของท่านเป็นครั้งแรก มีความเป็นไปได้ที่ฉันจะแนะนำตัวเองว่าเป็นนักเรียน ในโรงเรียนมหิดลวิทยานุสรณ์ หรือโรงเรียนจุฬาราชวิทยาลัย”ด้านความสำคัญจำนวน 13 ข้อ มีค่าอำนาจจำแนกรายข้ออยู่ระหว่าง .297-.665 มีค่าความเชื่อมั่นเท่ากับ .833 ตัวอย่างข้อคำถาม “การแนะนำตัวเองว่าเป็นนักเรียนวิทยาศาสตร์ให้กับบุคคลอื่น ที่เพิ่งรู้จักกันเป็นครั้งแรก เป็นสิ่งที่มีความสำคัญสำหรับฉัน”ด้านความภาคภูมิใจในบทบาท จำนวน 11 ข้อ มีค่าอำนาจจำแนกรายข้ออยู่ระหว่าง .410-.722 มีค่าความเชื่อมั่นเท่ากับ .862 ตัวอย่าง “ฉันรู้สึกที่ตัวเองมีคุณค่าที่ได้เป็นนักเรียนวิทยาศาสตร์โรงเรียนมหิดลวิทยานุสรณ์หรือโรงเรียนจุฬาราชวิทยาลัย”

ดังนั้นในการศึกษาครั้งนี้ ผู้วิจัยได้นิยามเอกลักษณ์ของพลเมืองอาเซียน หมายถึง การรับรู้หรือการรู้คิดเกี่ยวกับตัวตนเฉพาะของนักศึกษาที่เกี่ยวข้องกับการเป็นพลเมืองอาเซียน เพื่อนำไปสู่การแสดงพฤติกรรมตามบทบาทตามโครงสร้างทางสังคมอาเซียน ประกอบด้วย 3 ด้าน คือ 1) ความเด่นของเอกลักษณ์พลเมืองอาเซียน หมายถึง ความคิดของนักศึกษาที่จะนำเอกลักษณ์ของพลเมืองอาเซียนออกมาใช้ในการแสดงออกกับบุคคลอื่น ๆ ในเครือข่ายทางสังคม ซึ่งนักศึกษาเห็นความเด่นหรือประเมินว่าเอกลักษณ์ที่แสดงนั้นบ่งบอกถึงความเป็นพลเมืองอาเซียน 2) ความรู้สึกสำคัญของเอกลักษณ์พลเมืองอาเซียน หมายถึง การที่นักศึกษาตระหนักถึงความสำคัญของตนเองในการเป็นพลเมืองอาเซียน เป็นความรู้สึกเชิงบวกที่ได้เป็นพลเมืองอาเซียนในสถานการณ์ต่างๆ นักศึกษารู้สึกได้ว่าสถานการณ์เหล่านั้นมีความสำคัญต่อตนเองมากหรือน้อยและ 3) ความภาคภูมิใจของเอกลักษณ์พลเมืองอาเซียน หมายถึง ความรู้สึกของนักศึกษาที่มีต่อการเป็นพลเมืองอาเซียนว่ามีคุณค่า รู้สึกพึงใจ บรรณาณที่จะมีคุณภาพชีวิตที่ดี มีโอกาสในการประกอบอาชีพที่ดี เป็นแรงบันดาลใจนำไปสู่การกระทำที่เกิดสัมฤทธิ์ผลเพื่ออนาคตที่ดี

การวัด ใช้แบบวัดที่ผู้วิจัยสร้างขึ้นตามทฤษฎีเอกลักษณ์ของ สไตรเกอร์ (Stryker. 1991) สไตรเกอร์และเซอร์ป (Stryker; & Serpe. 1994) แบบวัดของ เบอร์คและไรซ์ (Burke; & Reitzes. 1991) ของโรเซนเบจ (Rosenborg.1979) และแบบวัดของภิญญาพันธ์ ร่วมชาติ (2553) ประกอบด้วยข้อคำถามจำนวน 17 ข้อ ลักษณะเป็นประโยคแบบมาตรประมาณค่า 6 ระดับ คือ จริงที่สุด จริง ค่อนข้างจริง ค่อนข้างไม่จริง ไม่จริง ไม่จริงเลย เกณฑ์การให้คะแนน สำหรับข้อความ

ทางบวก ผู้ตอบ จริงที่สุดได้ 6 คะแนน จริง 5 คะแนน ค่อนข้างจริง 4 คะแนน ค่อนข้างไม่จริง 3 คะแนน ไม่จริง 2 คะแนน และไม่จริงเลย 1 คะแนน ส่วนข้อความทางลบให้คะแนนตรงกันข้าม การแปลความหมายของคะแนน ผู้ตอบที่ได้คะแนนรวมมากกว่าแสดงว่าเป็นผู้ที่มีเอกลักษณ์พลเมือง อาเซียนสูงกว่าผู้ตอบที่ได้คะแนนรวมน้อยกว่า

### งานวิจัยที่เกี่ยวข้อง

จากการประมวลเอกสารพบความสัมพันธ์ระหว่างความผูกพันที่มีต่อเอกลักษณ์ และเอกลักษณ์ส่งผลต่อพฤติกรรมตามบทบาททั้งทางตรงและทางอ้อม ดังเช่น คาลเลโร (Callero. 1985: 203-215) ศึกษาความเด่นของเอกลักษณ์การบริจาคโลหิตมีผลต่อพฤติกรรมอาสาสมัครการบริจาคโลหิต กลุ่มตัวอย่างเป็นผู้บริจาคโลหิตจำนวน 658 คน เก็บข้อมูลด้วยการส่งแบบสอบถามทางไปรษณีย์ พบว่า ความเด่นของเอกลักษณ์การบริจาคโลหิต มีผลต่อพฤติกรรมอาสาสมัครในการบริจาคโลหิต ซึ่งสอดคล้องตามทฤษฎีเอกลักษณ์ที่เห็นว่า ความเด่นของเอกลักษณ์ นำไปสู่การแสดงพฤติกรรมตามบทบาท นอกจากนี้ยังพบว่า ความเด่นของเอกลักษณ์ที่เกิดจากตัวแปรความผูกพัน สามารถทำนายจำนวนครั้งของการบริจาคโลหิตใน 6 เดือน ข้อค้นพบสามารถอธิบายสนับสนุนได้ว่า ความผูกพันทางสังคมมีความสัมพันธ์ต่อความเด่นของเอกลักษณ์ และความหมายตัวตน นำไปสู่การแสดงพฤติกรรมตามบทบาทเซอร์ป (Serpe. 1987: 44-55) ศึกษาความสัมพันธ์ระหว่างความผูกพัน ด้านปฏิสัมพันธ์ ความผูกพันด้านอารมณ์ และความเด่นของเอกลักษณ์ ที่มีผลต่อเอกลักษณ์การใช้ชีวิตของนักศึกษามหาวิทยาลัย ประกอบด้วยด้านวิชาการ (การเรียนรู้ในชั้น) ด้านกีฬา ด้านกิจกรรมเสริมหลักสูตร ด้านเกี่ยวกับส่วนตัว และด้านการคบแฟนกลุ่มตัวอย่างเป็นนักศึกษาปี 1 มหาวิทยาลัยมิสซิสซิปปี จำนวน 320 คน ชาย 105 คน หญิง 215 คน เป็นการวิจัย 3 ระยะ ผลการศึกษา พบความแตกต่างเอกลักษณ์การใช้ชีวิตของนักศึกษามหาวิทยาลัย ด้านกีฬา ด้านกิจกรรมเสริมหลักสูตร ด้านเกี่ยวกับส่วนตัว และด้านการคบแฟน ระหว่างเพศชาย และเพศหญิง อย่างมีนัยสำคัญทางสถิติที่ระดับ .001 และด้านวิชาการ ที่ระดับ .05 และพบว่า ความคงที่ของสัมประสิทธิ์เท่ากับอิทธิพลของความผูกพันต่อความเด่นของเอกลักษณ์ในการศึกษาระยะที่ 1 ถึง ระยะที่ 2 และระยะที่ 2 ถึง 3 สัมประสิทธิ์คงที่ เท่ากันในสามด้านของเอกลักษณ์สำหรับเพศชาย คือ ด้านวิชาการ ด้านกิจกรรมเสริมหลักสูตร ด้านเกี่ยวกับส่วนตัว ส่วนเพศหญิงมีสองด้าน คือ ด้านวิชาการ และด้านเสริมหลักสูตร ส่วนเอกลักษณ์ด้านอื่นๆที่เหลือ (คือ ด้านกีฬา และการคบแฟน สำหรับเพศชาย ด้านการกีฬา ด้านเกี่ยวกับส่วนตัว และการคบแฟนสำหรับเพศหญิง) อาจเกิดการเปลี่ยนแปลงตามโอกาสและสถานการณ์ ซึ่งการศึกษาครั้งนี้ทำให้ทราบความคงที่ และการเปลี่ยนแปลงในโครงสร้างของตัวตน ตามกรอบแนวคิดทฤษฎีเอกลักษณ์ไวท์ และเบอร์ค (White; & Burke. 1987: 310-331) ศึกษาความสัมพันธ์ระหว่าง ความผูกพัน ความภาคภูมิใจ และความเด่นของเอกลักษณ์ และพฤติกรรมทางสังคม กลุ่มตัวอย่างเป็นนักศึกษาชนผิวดำและผิวขาว พบว่า ความผูกพัน ความเด่นของเอกลักษณ์และความภาคภูมิใจทำให้เกิดเอกลักษณ์กลุ่มชาติพันธุ์ระหว่าง

นักศึกษาซึ่งเป็นการตรวจสอบกระบวนการเกิดเอกลักษณ์ชาติพันธุ์ในกลุ่มชนผิวดำและชนผิวขาวที่เป็นนักศึกษามหาวิทยาลัย ตามทฤษฎีเอกลักษณ์ เห็นว่า เอกลักษณ์ชาติพันธุ์เป็นส่วนหนึ่งของตัวตน (aporting of the self) เกิดจากบุคคลเข้าใจร่วมกันถึงความหมายการเป็นสมาชิกของกลุ่มชาติพันธุ์ของตนเองมินตัน และพาสเลย์ (Minton; & Pasley.1996: 26-45) ศึกษาเอกลักษณ์บทบาทความเป็นพ่อ ในครอบครัวที่สมบูรณ์และครอบครัวที่ย่ำแย่ได้อยู่กับลูก และความสัมพันธ์ระหว่างบทบาทตามเอกลักษณ์ความเป็นพ่อกับพฤติกรรมที่เกี่ยวข้องกับลูก กลุ่มตัวอย่างเป็นคุณพ่อที่อยู่ในครอบครัวที่สมบูรณ์ จำนวน 178 คน และคุณพ่อที่ย่ำแย่จำนวน 92 คน รวม 270 คน พบว่า คุณพ่อที่ไม่ได้อยู่กับลูกมีความเด่นของเอกลักษณ์ความเป็นพ่อน้อย และมีความรู้สึกพอใจในบทบาทของตนเองน้อย คະแนบบทบาทตามเอกลักษณ์สูงมีความสัมพันธ์กับความถี่ที่คุณพ่อมีความเกี่ยวข้องกับลูกเคอร์รี่และวีเนอร์(Curry; & Weaner.1987: 280-288) ศึกษาความผูกพันที่เกิดจากความสัมพันธ์ระหว่างบุคคล มีผลต่อลำดับชั้นความเด่นของเอกลักษณ์นักกีฬา กลุ่มตัวอย่างเป็นนักศึกษาชาย ซึ่งเข้าร่วมกิจกรรมด้านกีฬาที่กำลังศึกษาอยู่ในมหาวิทยาลัยรัฐโอไฮโอจำนวน 220 คน โดยแบบสอบถามให้กลุ่มตัวอย่าง จัดลำดับความสำคัญของเอกลักษณ์ที่ให้มาจำนวน 6 ข้อ ได้แก่ เอกลักษณ์ความเป็นเพื่อน เอกลักษณ์ญาติพี่น้อง เอกลักษณ์นักกีฬา เอกลักษณ์ทางศาสนา เอกลักษณ์วิชาการ เอกลักษณ์คู่รัก ผลการศึกษาพบว่า การจัดลำดับความสำคัญของเอกลักษณ์มีความสัมพันธ์กับความผูกพัน โดยมีค่าสัมประสิทธิ์สหสัมพันธ์ เท่ากับ .32 ที่ระดับนัยสำคัญ .001 และการจัดลำดับความสำคัญของเอกลักษณ์ยังมีความสัมพันธ์กับการใช้เวลาในบทบาทโดยมีค่าสัมประสิทธิ์สหสัมพันธ์ เท่ากับ .34 ที่ระดับนัยสำคัญ .001 นอกจากนี้ ผลการวิจัยยังพบว่านักศึกษาที่มีการจัดเรียงลำดับความสำคัญของเอกลักษณ์แตกต่างกันมีคะแนนเฉลี่ยความผูกพันแตกต่างกันอย่างมีนัยสำคัญทางสถิติที่ระดับ .001รวมถึงนักศึกษาที่มีการใช้เวลาในบทบาทนักกีฬาแตกต่างกันจะมีคะแนนเฉลี่ยความผูกพัน แตกต่างกันอย่างมีนัยสำคัญทางสถิติที่ ระดับ .001จากผลการวิจัยนี้สรุปได้ว่า ความผูกพันทำให้เกิดความเด่นของเอกลักษณ์ และลำดับชั้นของความเด่นทำให้เกิดเอกลักษณ์และพฤติกรรมตามบทบาทส่วนโลเบลและคณะ (Lobel&et al. 1992:1057-1069) ศึกษาอิทธิพลของความรับผิดชอบในครอบครัว เพศ และอาชีพ ต่อความเด่นของเอกลักษณ์ และพฤติกรรมตามบทบาท พบว่า บุคคลที่มีความเด่นของเอกลักษณ์อาชีพมีความรู้สึกดีและเต็มใจปฏิบัติงานนอกเวลาอย่างเต็มที่สูงกว่าบุคคลที่มีความเด่นของเอกลักษณ์ครอบครัว เมื่อผู้วิจัยควบคุมความเด่นของเอกลักษณ์ พบว่า ในเพศหญิงมีเอกลักษณ์ความรับผิดชอบต่อครอบครัวสูงกว่าเพศชาย แต่เอกลักษณ์ความมุ่งมั่นด้านอาชีพเพศชายสูงกว่าเพศหญิง

สไตรเกอร์ และเซอร์เป (Stryker; & Serpe. 1994: 16-35) ศึกษาความสัมพันธ์ระหว่างความผูกพันกับความเด่นของเอกลักษณ์และความรู้สึกสำคัญเป็นอิสระต่อกันหรือไม่ และความเด่นของเอกลักษณ์ ความรู้สึกสำคัญมีผลต่อการใช้เวลาในบทบาทของนักศึกษา 4 ด้าน คือ ด้านวิชาการ ด้านกิจกรรมส่วนบุคคล ด้านกิจกรรมเสริมหลักสูตร ด้านกีฬา กลุ่มตัวอย่างเป็นนักศึกษามหาวิทยาลัยพบว่า ความเด่นของเอกลักษณ์และความรู้สึกสำคัญมีอิสระจากกันบางบทบาท และมีบ้างที่เป็นไม่อิสระต่อกัน ซึ่งเมื่อตัวแปร ความเด่นของเอกลักษณ์และความรู้สึกสำคัญเป็นอิสระจาก



กันทั้งสองเป็นผลที่เกิดจากตัวแปรความผูกพัน และสามารถทำนายเวลาที่ใช้ในบทบาทได้ โดยพิจารณาจากค่าความแปรปรวน เช่น ความเด่นมีความสัมพันธ์กับความผูกพันและเวลาที่ใช้ในบทบาทดีกว่า ส่วนความรู้สึกสำคัญสามารถอธิบายการใช้เวลาในบทบาท และพบความแตกต่างระหว่างชายและหญิงบางบทบาท

ธีวโดรากีส (Theodorakis.1994:149-165)ศึกษาการวางแผนพฤติกรรม ความแกร่งของเจตคติ เอกลักษณะบทบาท และการทำนายพฤติกรรมการออกกำลังกาย มีวัตถุประสงค์เพื่อทดสอบความสัมพันธ์ระหว่างเจตคติกับพฤติกรรมการออกกำลังกายตามแนวทฤษฎีการวางแผนพฤติกรรม และเพื่อทดสอบความสัมพันธ์ระหว่างเอกลักษณะบทบาทและความแกร่งของเจตคติ กลุ่มตัวอย่างเป็นหญิงที่เข้าร่วมโปรแกรมเพื่อสุขภาพ จำนวน 395 คน อายุระหว่าง 18-50 ปี ระยะเวลาเก็บข้อมูล 2 เดือน การศึกษาพบว่า เจตคติต่อพฤติกรรม การรับรู้การควบคุมพฤติกรรม เอกลักษณะบทบาทสามารถทำนายความตั้งใจในการออกกำลังกายได้ .64 และยังพบว่า ความตั้งใจ การรับรู้การควบคุมพฤติกรรม เอกลักษณะบทบาท และเจตคติ สามารถทำนายพฤติกรรมการออกกำลังกายได้ 62 การศึกษาครั้งนี้แสดงให้เห็นว่า กรอบแนวคิดการวางแผนพฤติกรรมสามารถประสพผลสำเร็จในการทำนายพฤติกรรมการออกกำลังกายเมื่อนำตัวแปรเอกลักษณะในบทบาทและเจตคติเข้ามาวิเคราะห์

คลีนและคณะ (Kleine; & et al. 1993: 209-235) ศึกษาความสำคัญของความเด่นของเอกลักษณะนักกีฬา กลุ่มตัวอย่างคือนักกีฬาที่กำลังศึกษาที่มหาวิทยาลัยแอริโซนา จำนวน 145 คน เครื่องวัดเป็นแบบสอบถามที่ปรับจากแบบวัดของ คาลเลโร (Callero. 1982) จำนวน 4 ข้อ ลักษณะเป็นแบบให้เลือกตอบ 7 ตัวเลือก ตั้งแต่ “เห็นด้วยอย่างยิ่ง” ถึง “ไม่เห็นด้วยอย่างยิ่ง” ผลการศึกษาพบว่า ความเด่นของเอกลักษณะนักกีฬาส่งผลต่อภาพเกี่ยวกับตนเอง (self-scheme) นอกจากนั้นยังพบว่ากลุ่มที่มีความเด่นของเอกลักษณะสูงทำเห็นภาพเกี่ยวกับตนเองสูงกว่ากลุ่มที่ได้คะแนนต่ำ ซึ่งสอดคล้องกับแนวคิดทฤษฎีเอกลักษณะที่เห็นว่า เอกลักษณะของบุคคลเกิดจากลำดับขั้นของความเด่นซึ่งทำให้เกิดความสัมพันธ์ระหว่างเอกลักษณะและพฤติกรรม (Callero. 1985; Stryker. 1980; Stryker; & Serpe.1982)ความเด่นของเอกลักษณะ เป็นสิ่งสำคัญทำให้เกิดเอกลักษณะในโครงสร้างตัวตนของบุคคล (Callero. 1985) ต่อมาได้ศึกษาในระยะที่ 2 ศึกษาอิทธิพลของเครือข่ายทางสังคมที่ส่งผลต่อความเด่นของเอกลักษณะ วัตถุประสงค์เพื่อทดสอบสมมติฐาน ความเด่นของเอกลักษณะอาจจะเกิดจากเครือข่ายสื่อมวลชน (media connections) ที่สัมพันธ์กับเอกลักษณะนักกีฬา ซึ่งเครือข่ายสื่อมวลชนประกอบด้วย หนังสือ นิตยสาร วารสาร หนังสือพิมพ์ โทรทัศน์ บุคคลที่บริโภคสื่อดังกล่าวมีความสัมพันธ์กับการรับรู้บทบาทตามเอกลักษณะของตนเอง กลุ่มตัวอย่างคือนักศึกษามหาวิทยาลัยแอริโซนา จำนวน 204 คน เครื่องมือวัดเป็นแบบสอบถามให้เลือกตอบ ดังเช่น “จากรายการที่ให้มา (หนังสือ นิตยสาร วารสาร หนังสือพิมพ์ โทรทัศน์ แผ่นพับ วิทยู) ให้เลือก สิ่งที่คุณอ่าน/ฟัง/ดูตลอดระยะเวลา 12 เดือนที่ผ่านมา ซึ่งเกี่ยวข้องกับการกีฬา” พบว่าเครือข่ายสื่อมวลชนมีความสัมพันธ์ทางบวกต่อความเด่นของเอกลักษณะ และยังพบว่า ความเด่นของเอกลักษณะมีความสัมพันธ์กับความถี่ของพฤติกรรม จากการศึกษาดังกล่าว สนับสนุนแนวคิดที่ว่า ความเด่นของเอกลักษณะเกิดขึ้นจากกระบวนการเครือข่ายสังคม ดังที่ คาลเลโร (Callero.

1985) ศึกษาพบว่า บุคคลที่สร้างสัมพันธ์เครือข่ายทางสังคมสามารถทำนายพฤติกรรมการบริโภคโลหิตได้ นอกจากนี้การสร้างเครือข่ายยังมีความสัมพันธ์ความคงทนของความเด่นของเอกลักษณ์ (Serpe. 1987)

วรรณะ บรรจง (2551: 100-119) ศึกษาปัจจัยเชิงเหตุของเอกลักษณ์และการรับรู้ความสามารถของตนในการเป็นครูนักวิจัยที่ส่งผลต่อพฤติกรรมครูนักวิจัยของนักศึกษาคณะศึกษาศาสตร์ มหาวิทยาลัยราชภัฏ จำนวน 945 คน ศึกษาปีที่ 2-4เอกลักษณ์ของนักศึกษาคณะศึกษาศาสตร์ ประกอบด้วย 3 ด้าน คือ ความเด่น ความภาคภูมิใจในบทบาท ความสำคัญ ผลการวิจัยพบว่า ความผูกพันในบทบาทมีอิทธิพลทางตรงต่อเอกลักษณ์นักศึกษาคณะศึกษาศาสตร์ โดยมีค่าสัมประสิทธิ์อิทธิพล เท่ากับ .16 อย่างมีนัยสำคัญทางสถิติที่ระดับ .001 และมีอิทธิพลทางอ้อมต่อพฤติกรรมครูนักวิจัยและนักศึกษาผ่านเอกลักษณ์นักศึกษาคณะศึกษาศาสตร์ โดยมีค่าสัมประสิทธิ์อิทธิพล เท่ากับ .11 อย่างมีนัยสำคัญทางสถิติที่ระดับ .001 และเอกลักษณ์นักศึกษาคณะศึกษาศาสตร์มีอิทธิพลทางตรงต่อพฤติกรรมครูนักวิจัยของนักศึกษา โดยมีค่าสัมประสิทธิ์อิทธิพล เท่ากับ .72 อย่างมีนัยสำคัญทางสถิติที่ระดับ .001สอดคล้องกับภิญญาพันธ์ ร่วมชาติ (2551: 101-120) ศึกษาปัจจัยเชิงเหตุที่มีต่อเอกลักษณ์และพฤติกรรมตามบทบาทของนักศึกษาวิทยาศาสตร์ในโครงการพัฒนาและส่งเสริมผู้มีความสามารถพิเศษทางวิทยาศาสตร์และเทคโนโลยี(โครงการ พสวท.) เอกลักษณ์ของนักศึกษาวิทยาศาสตร์ประกอบด้วย 2ด้าน คือ ความเด่น และความภาคภูมิใจ พฤติกรรมตามบทบาทของนักศึกษาวิทยาศาสตร์แบ่งออกเป็น 2ด้าน คือ พฤติกรรมการแสวงหาความรู้ทางวิทยาศาสตร์ และพฤติกรรมการเข้าร่วมกิจกรรมพิเศษทางวิทยาศาสตร์ ผลการวิจัยพบว่าความผูกพันต่อบทบาทของนักศึกษาวิทยาศาสตร์มีอิทธิพลทางตรงต่อเอกลักษณ์ของนักศึกษาวิทยาศาสตร์ โดยมีค่าสัมประสิทธิ์อิทธิพล เท่ากับ .91 อย่างมีนัยสำคัญทางสถิติที่ระดับ .001 และมีอิทธิพลทางอ้อมต่อพฤติกรรมตามบทบาทของนักศึกษาวิทยาศาสตร์เฉพาะพฤติกรรมการแสวงหาความรู้ทางวิทยาศาสตร์ผ่านเอกลักษณ์ของนักศึกษาวิทยาศาสตร์ โดยมีค่าสัมประสิทธิ์อิทธิพล เท่ากับ .81 อย่างมีนัยสำคัญทางสถิติที่ระดับ .001 และเอกลักษณ์ของนักศึกษาวิทยาศาสตร์มีอิทธิพลทางตรงต่อพฤติกรรมตามบทบาทของนักศึกษาวิทยาศาสตร์เฉพาะพฤติกรรมการแสวงหาความรู้ทางวิทยาศาสตร์ มีค่าสัมประสิทธิ์อิทธิพล เท่ากับ .90 อย่างมีนัยสำคัญทางสถิติที่ระดับ .001

จากการศึกษาเอกสารและงานวิจัยที่กล่าวมาข้างต้น ผู้วิจัยกำหนดสมมติฐานว่าเอกลักษณ์พลเมืองอาเซียนมีอิทธิพลทางตรงต่อพฤติกรรมตามบทบาทพลเมืองอาเซียน ดังสมมติฐานข้อที่ 1.3 ภาพประกอบที่ 2 และจากหลักฐานการทบทวนวรรณกรรมพบความสัมพันธ์ระหว่างความผูกพันเอกลักษณ์และพฤติกรรมตามบทบาทผู้วิจัยจึงได้กำหนดสมมติฐานว่า ความผูกพันต่อบทบาทมีอิทธิพลทางอ้อมต่อพฤติกรรมตามบทบาทพลเมืองอาเซียน ผ่านเอกลักษณ์พลเมืองอาเซียน ดังสมมติฐานข้อที่ 1.6 สามารถเขียนเป็นแผนภาพแสดงเส้นทางความสัมพันธ์ได้ดังนี้

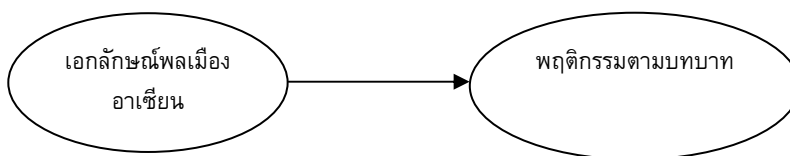

ภาพประกอบ 2 เอกลักษณ์พลเมืองอาเซียนมีอิทธิพลทางตรงต่อพฤติกรรมตามบทบาทพลเมืองอาเซียน



ภาพประกอบ 3 ความผูกพันต่อบทบาทมีอิทธิพลทางอ้อมต่อพฤติกรรมตามบทบาทพลเมืองอาเซียนผ่านเอกลักษณ์พลเมืองอาเซียน

## ตอนที่ 2 พฤติกรรมตามบทบาทพลเมืองอาเซียน

### พฤติกรรมตามบทบาทพลเมืองอาเซียน : แนวคิด การวัด และงานวิจัย

ก่อนที่จะกล่าวถึงพฤติกรรมตามบทบาทพลเมืองอาเซียน ผู้วิจัยขอเสนอเนื้อหาที่เกี่ยวข้องกับประชาคมอาเซียน ซึ่งเป็นที่มาของพฤติกรรมตามบทบาท ดังนี้

สมาคมประชาชาติแห่งเอเชียตะวันออกเฉียงใต้หรืออาเซียน ก่อตั้งขึ้นในประเทศไทยเมื่อวันที่ 8 สิงหาคม พ.ศ. 2510 โดยประเทศสมาชิกก่อตั้ง 5 ประเทศ ได้แก่ สาธารณรัฐอินโดนีเซีย สหพันธรัฐมาเลเซีย สาธารณรัฐฟิลิปปินส์ สาธารณรัฐสิงคโปร์ และราชอาณาจักรไทย ได้ร่วมลงนามในปฏิญญาอาเซียน หรือปฏิญญากรุงเทพ ต่อมาได้มีประเทศอื่นๆ เข้ามาเป็นสมาชิกอาเซียน คือเนการาบรูไนดารุสซาลาม สาธารณรัฐสังคมนิยมเวียดนาม สาธารณรัฐประชาธิปไตยประชาชนลาว สาธารณรัฐแห่งสหภาพพม่าและราชอาณาจักรกัมพูชา ปัจจุบันอาเซียนมีสมาชิกทั้งหมด 10 ประเทศ (กรมประชาสัมพันธ์.2556: 3; สำนักงานกระทรวงมหาดไทย. 2557:1)โดยมีวัตถุประสงค์ของการก่อตั้งอาเซียนตามปฏิญญากรุงเทพ คือ1)เพื่อเร่งรัดความเจริญทางเศรษฐกิจ ความก้าวหน้าทางสังคม และการพัฒนาด้านวัฒนธรรมในภูมิภาค ด้วยการผนึกความร่วมมือบนพื้นฐานแห่งความเท่าเทียมและความเป็นหุ้นส่วนระหว่างกัน เพื่อเสริมรากฐานสำหรับประชาคมที่มีความรุ่งเรืองและสันติสุขแห่งประชาชาติในเอเชียตะวันออกเฉียงใต้2) ส่งเสริมสันติภาพและเสถียรภาพในภูมิภาค 3)

ส่งเสริมความร่วมมือและความช่วยเหลือซึ่งกันและกันทางด้านเศรษฐกิจ สังคม วัฒนธรรม เทคโนโลยีวิทยาศาสตร์และการบริหาร 4) จัดให้มีการช่วยเหลือซึ่งกันและกันในรูปแบบของการอำนวยความสะดวก 5) ร่วมมืออย่างมีประสิทธิภาพมากขึ้น เพื่อการใช้ประโยชน์ในการเกษตรกรรมและอุตสาหกรรม การขยายการค้า 6) ส่งเสริมการศึกษาเกี่ยวกับเอเชียตะวันออกเฉียงใต้ 7) ชำรงความร่วมมืออย่างใกล้ชิดระหว่างอาเซียนกับองค์การระหว่างประเทศ และระดับภูมิภาคที่มีความมุ่งหมาย และมุ่งประสงค์คล้ายคลึงกัน

เมื่อเดือนธันวาคม พ.ศ. 2540 ผู้นำอาเซียนได้รับรองเอกสารวิสัยทัศน์ อาเซียน 2020 เพื่อกำหนดเป้าหมายว่าภายในปี ค.ศ. 2020(2563) อาเซียนจะเป็นวงสมานฉันท์แห่งเอเชียตะวันออกเฉียงใต้ หนุนส่วนเพื่อการพัฒนาอย่างมีพลวัต มุ่งปฏิสัมพันธ์กับประเทศภายนอก และชุมชนแห่งสังคมที่เอื้ออาทรและในระหว่างการประชุมสุดยอดอาเซียนครั้งที่ 12 เมื่อเดือนมกราคม พ.ศ.2550 ผู้นำอาเซียนได้เห็นชอบที่จะเร่งรัดการจัดตั้งประชาคมอาเซียนให้เร็วขึ้นเปลี่ยนแปลงจากปี พ.ศ. 2563 เป็น 31 ธันวาคม พ.ศ. 2558(กรมประชาสัมพันธ์.2556: 4)

#### แนวคิดเกี่ยวกับบทบาทและหน้าที่พลเมืองอาเซียนและพฤติกรรมตามบทบาท

โคเฮน (Cohen. 1979:35) กล่าวว่า บทบาท หมายถึง พฤติกรรมที่ถูกคาดหวังโดยผู้อื่น สำหรับผู้ดำรงตำแหน่งนั้นจะต้องปฏิบัติ บลุ่มและเชลนิก (Broom; & Selnick. 1977: 34) บทบาท คือ 1) บทบาทที่กำหนดไว้หรือบทบาทในอุดมคติ เป็นบทบาทตามอุดมคติที่กำหนดสิทธิและหน้าที่ของตำแหน่ง 2) บทบาทที่ควรกระทำ เป็นบทบาทที่แต่ละบุคคลเชื่อว่า ควรจะกระทำหน้าที่ของตำแหน่ง 3) บทบาทที่กระทำจริง เป็นบทบาทที่บุคคลได้กระทำไปจริง ตามความเชื่อความคาดหวัง ความกดดันและโอกาสที่จะกระทำในแต่ละสังคม สุพัฑรสา สุภาพ (2540: 30) บทบาท คือการปฏิบัติตามสิทธิและหน้าที่ของสถานภาพ สุชา จันท์ริเอมและสุรางค์ จันท์ริเอม (2520: 46 อ้างอิงจาก สุพัฑรสา สุภาพ.2546: 30) กล่าวว่า บทบาทมีความหมายใกล้เคียงกับสถานภาพมาก บทบาทเป็นสิ่งที่บุคคลสถานภาพต่างๆ พึงกระทำ นั่นคือ เมื่อสังคมกำหนดสิทธิและหน้าที่ในสถานภาพใด อย่างไม่แล้ว บุคคลในสถานภาพรวมนั้นๆ จะต้องประพฤติหรือปฏิบัติตามหน้าที่ที่กำหนดไว้สุภา ชูพิกุลชัย (2522: 45) บทบาท หมายถึง การแสดงออกหรือการทำหน้าที่ของบุคคล ซึ่งสมาชิกคนอื่นของสังคมมุ่งหวังให้เขากระทำภายใต้สถานการณ์ทางสังคมอย่างหนึ่ง คือ โดยถือเอาฐานะและหน้าที่ทางสังคมของบุคคลนั้นเป็นมูลฐาน และในทฤษฎีเอกลักษณ์ กล่าวว่า ความเด่นและความรู้สึกสำคัญของเอกลักษณ์ทำให้เกิดพฤติกรรมตามบทบาท (Stryker; & Burke. 2003: 288)

คำว่า พลเมือง (Citizen) หมายถึง พลเมืองหรือกำลังคนของประเทศซึ่งอยู่ในฐานะเป็นเจ้าของประเทศหรืออาจเรียกว่า “ชาวเมือง” หรือ “ชาวประเทศ” เช่น เมื่อกล่าวถึงพลเมืองของประเทศไทยย่อมหมายถึงคนทั้งหลายที่มีสัญชาติไทยตามกฎหมายไทย พลเมืองของแต่ละประเทศย่อมมีสิทธิและหน้าที่ตามกฎหมายของประเทศนั้น สิทธิและหน้าที่เป็นสิ่งที่คู่กัน พลเมืองของทุกประเทศมีทั้งสิทธิและหน้าที่ แต่จะมีมากน้อยเพียงใดขึ้นอยู่กับกฎหมายของประเทศนั้นๆ (แพรวภัทร ยอดแก้ว. 2556: 1; ทิพย์พาพร ตันดิสุนทร. 2554) ดังนั้น ความเป็นพลเมืองอาเซียน (ASEAN Citizenship)

จึงหมายถึง ชาวประเทศอาเซียนทั้ง 10 ประเทศ ซึ่งอยู่ภายใต้กฎกติกาของประชาคมอาเซียน มีสิทธิและหน้าที่ตามกรอบกติกาของประชาคมอาเซียนนั่นเอง

จากการศึกษากฎบัตรอาเซียน (สำนักงาน ก.พ., 2555: 153-155) เป็นธรรมนูญที่ใช้เป็นกฎเกณฑ์ข้อบังคับสำหรับการอยู่ร่วมกันและการขับเคลื่อนองค์การอาเซียนอย่างเป็นทางการ ซึ่งผู้นำอาเซียนได้ลงนามรับรองร่วมกันทั้ง 10 ประเทศ เมื่อวันที่ 20 พฤศจิกายน 2550 และมีผลบังคับใช้จริงเมื่อวันที่ 15 ธันวาคม 2551 หลังจากที่ประเทศสมาชิกได้ให้สัตยาบัน (แพรท็อกยอดแก้ว. 2555: 373) มีวัตถุประสงค์สำคัญ 15 ข้อ ดังนี้ 1) เพื่อธำรงรักษาและเพิ่มพูนสันติภาพ ความมั่นคง และเสถียรภาพ 2) เพื่อเพิ่มความสามารถในการปรับตัวยืดหยุ่นสู่สภาวะปกติของภูมิภาคโดยการส่งเสริมความร่วมมือด้านการเมือง ความมั่นคง เศรษฐกิจและสังคมวัฒนธรรมให้แน่นแฟ้นยิ่งขึ้น3) เพื่อธำรงรักษาเอเชียตะวันออกเฉียงใต้ให้เป็นเขตปลอดอาวุธนิวเคลียร์และปราศจากอาวุธที่มีอานุภาพทำลายล้างสูงอื่นๆ ทุกชนิด4) เพื่อให้แน่ใจว่าประชาชนและรัฐสมาชิกของอาเซียนอยู่ร่วมกับประชาคมโลกได้โดยสันติในสภาวะที่เป็นธรรม มีประชาธิปไตยและมีความปรองดองกัน 5) เพื่อสร้างตลาดและฐานการผลิตเดียวที่มีเสถียรภาพ มั่งคั่ง มีความสามารถในการแข่งขันสูง และมีการรวมตัวกันทางเศรษฐกิจซึ่งมีการอำนวยความสะดวก มีการเคลื่อนย้าย อย่างเสรีของสินค้า บริการ การลงทุน ผู้ประกอบวิชาชีพ ผู้มีความสามารถพิเศษและแรงงาน 6) เพื่อบรรเทาความยากจนและลดช่องว่างการพัฒนาภายในอาเซียนโดยผ่านความช่วยเหลือซึ่งกันและกันและความร่วมมือ7) เพื่อเสริมสร้างประชาธิปไตย เพิ่มพูนธรรมาภิบาลและหลักนิติธรรม ตลอดจนส่งเสริมและคุ้มครองสิทธิมนุษยชนและเสรีภาพขั้นพื้นฐานโดยคำนึงถึงสิทธิและหน้าที่ของรัฐสมาชิกของอาเซียน 8) เพื่อตอบสนองอย่างมีประสิทธิภาพ ตามหลักความมั่นคงที่ครอบคลุมในทุกมิติ ต่อสิ่งท้าทายทุกรูปแบบ 9) เพื่อสนับสนุนการพัฒนาอย่างยั่งยืน มีการคุ้มครองสภาพแวดล้อม ความยั่งยืน ของทรัพยากรธรรมชาติ การอนุรักษ์มรดกทางวัฒนธรรมและคุณภาพชีวิตที่ดีของประชาชน10) เพื่อพัฒนาทรัพยากรมนุษย์โดยผ่านความร่วมมือที่ใกล้ชิดยิ่งขึ้นในด้านการศึกษาและการเรียนรู้ตลอดชีวิต ด้านวิทยาศาสตร์และเทคโนโลยี เพื่อเสริมสร้างพลังประชาชนและเสริมสร้างความเข้มแข็งแห่งประชาคมอาเซียน11) เพื่อเพิ่มพูนความเป็นอยู่ที่ดี และการดำรงชีวิตของประชาชนอาเซียนด้วยการให้ประชาชนมีโอกาสที่ทัดเทียมกันในการเข้าถึงการพัฒนามนุษย์สวัสดิการสังคม และความยุติธรรม12) เพื่อเสริมสร้างความร่วมมือในการสร้างสภาพแวดล้อมที่ปลอดภัย มั่นคง และปราศจากยาเสพติด สำหรับประชาชนของอาเซียน13) เพื่อส่งเสริมอาเซียนที่มีประชาชนเป็นศูนย์กลาง ซึ่งทุกภาคส่วนของสังคมได้รับการส่งเสริมให้มีส่วนร่วมและได้รับผลประโยชน์จากกระบวนการรวมตัวและการสร้างประชาคมของอาเซียน 14) เพื่อส่งเสริมเอกลักษณ์ของอาเซียนโดยผ่านการส่งเสริมความสำนึกถึงความหลากหลายทางวัฒนธรรมและมรดกของภูมิภาคยิ่งขึ้นและ 15) เพื่อธำรงไว้ซึ่งความเป็นศูนย์รวมและบทบาทเชิงรุกของอาเซียนในฐานะพลังขับเคลื่อนหลักในความสัมพันธ์ และความร่วมมือระหว่างอาเซียนกับหุ้นส่วนนอกภูมิภาค

ประชาคมอาเซียน จะประกอบด้วย 3 เสาหลัก (pillars) ได้แก่ 1) ประชาคมการเมืองและความมั่นคงอาเซียน (ASEAN Political-Security Community: APSC) เพื่อมุ่งเสริมสร้างความ

แข็งแกร่งของหลักการประชาธิปไตย เป็นประชาคมที่มีกฎเกณฑ์ บรรทัดฐานและค่านิยมร่วมกัน ส่งเสริมหลักธรรมาภิบาล และหลักนิติธรรมและคุ้มครองสิทธิมนุษยชนและเสรีภาพขั้นพื้นฐาน เป็นภูมิภาคที่มีเอกภาพ สงบสุข และมีความแข็งแกร่ง พร้อมรับผิดชอบร่วมกันเพื่อแก้ปัญหาความมั่นคงที่ครอบคลุมทุกมิติ 2) ประชาคมเศรษฐกิจอาเซียน (ASEAN Economic Community: AEC) เพื่อทำให้ภูมิภาคอาเซียนมีความเจริญมั่งคั่ง มั่นคง และสามารถแข่งขันกับภูมิภาคอื่น ๆ ได้ โดยสร้างความร่วมมือที่ครอบคลุมถึงการพัฒนาและเสริมสร้างสมรรถนะทรัพยากรมนุษย์ ความตกลงด้านคุณสมบัติวิชาชีพ การหารือนโยบายทางการเงินและเศรษฐกิจมหภาค ความเชื่อมโยงด้านการสื่อสารและโครงสร้างพื้นฐาน การพัฒนาการทำธุรกรรมทางอิเล็กทรอนิกส์ คือเป็นการพลิกโฉมอาเซียนให้กลายเป็นภูมิภาคที่มีการไหลเวียนของสินค้า บริการ การลงทุน แรงงานฝีมือ และทุนอย่างเสรี และ 3) ประชาคมสังคมและวัฒนธรรมอาเซียน (ASEAN Socio-Cultural Community: ASCC) เพื่อยกระดับคุณภาพชีวิตของประชาชน ส่งเสริมการใช้ทรัพยากรธรรมชาติอย่างยั่งยืน และเสริมสร้างเอกลักษณ์ทางวัฒนธรรมของอาเซียน โดยให้ความสำคัญกับการพัฒนาทรัพยากรมนุษย์ การคุ้มครองและสวัสดิการสังคม ส่งเสริมความยั่งยืนด้านสิ่งแวดล้อม การสร้างอัตลักษณ์อาเซียน ส่งเสริมความเข้าใจระหว่างประชาชนในระดับรากหญ้า การเรียนรู้ประวัติศาสตร์และวัฒนธรรม รวมทั้งการรับข่าวสารซึ่งเป็นรากฐานที่จะนำไปสู่การเป็นประชาคมอาเซียนแผนการจัดตั้งประชาคมสังคมแท้จริง (กรมประชาสัมพันธ์. 2556: 3-17; เจริญพงษ์ศุภธีระธาดา. 2555; ปริญญา เทวานฤมิตรกุล. 2555; กระทรวงมหาดไทย. 2557: 4-5)

จากการศึกษากฎบัตรอาเซียน เป็นธรรมนูญที่ใช้เป็นกฎเกณฑ์ข้อบังคับสำหรับการอยู่ร่วมกันและการขับเคลื่อนองค์การอาเซียนอย่างเป็นทางการ และประเทศสมาชิกอาเซียนได้ยอมรับในการปฏิบัติตามความมุ่งประสงค์สำคัญ 15 ข้อ ที่มุ่งสร้างสรรค์เสถียรภาพของประชาคมอาเซียน ทั้ง 3 เสาหลัก ดังนั้นพลเมืองอาเซียนในฐานะเป็นพลังในการขับเคลื่อนประชาคมของตนจึงควรมีบทบาทหน้าที่ สอดคล้องกับวัตถุประสงค์ของกฎบัตรอาเซียน เพื่อปฏิบัติตนให้เป็นหนึ่งเดียวกันอย่างแท้จริง จากการสังเคราะห์วัตถุประสงค์กฎบัตรอาเซียน 15 ข้อ สามารถเป็นบทบาทหน้าที่ 7 ข้อ ดังนี้ 1) การรักความสงบและการแก้ปัญหาด้วยสันติวิธีสันติภาพ ความมั่นคงและเสถียรภาพ จะเกิดขึ้นได้ก็เพราะพลเมืองอาเซียนปฏิบัติตนในการรักความสงบ สร้างสันติภาพที่ดีกับคนรอบข้าง ใช้หลักสันติวิธี ยึดหยุ่นในการแก้ปัญหาต่างๆ ที่เกิดขึ้นในชีวิตประจำวัน (สอดคล้องกับมุ่งประสงค์ข้อ 1-4 ของกฎบัตรอาเซียน) 2) มีความเชี่ยวชาญในอาชีพและมีความสามารถหลากหลาย เนื่องจากอาเซียนมีความมุ่งหมายร่วมกันในการสร้างตลาดและการผลิตที่มีเสถียรภาพ บทบาทหน้าที่ของพลเมืองอาเซียนจำเป็นต้องมีความสามารถที่หลากหลายรองรับการเคลื่อนย้ายการลงทุน แรงงาน และอื่นๆเช่นมีทักษะทางภาษา วิชาชีพ (สอดคล้องกับมุ่งประสงค์ข้อ 5 ของกฎบัตรอาเซียน) 3) การมีน้ำใจเอื้ออาทรต่อผู้อื่นยินดีที่จะหยิบยื่นให้ความช่วยเหลือและร่วมมือกันบรรเทาปัญหาหะหว่างกัน (สอดคล้องกับมุ่งประสงค์ข้อ 6 ของกฎบัตรอาเซียน) 4) การเคารพสิทธิของผู้อื่นและความแตกต่างระหว่างบุคคล เนื่องจากอาเซียนอาจจะมี ความแตกต่างด้านการปกครอง มีความหลากหลายทางวัฒนธรรมที่ชัดเจน พลเมืองอาเซียนจะต้องมีพฤติกรรมให้ความเคารพสิทธิของผู้อื่น ยอมรับความ

แตกต่าง ความหลากหลายทางวัฒนธรรม สามารถทำงานร่วมกันได้ (สอดคล้องกับมุ่งประสงค์ข้อ 7 กับ 14 ของกฎบัตรอาเซียน) 5) การมีจิตสำนึกรักษาทรัพยากรธรรมชาติ สิ่งแวดล้อมและวัฒนธรรม ในภูมิภาค(มุ่งประสงค์ของกฎบัตรข้อที่ 9 และ 12) มุ่งสนับสนุนการพัฒนาอย่างยั่งยืน รักษา สภาพแวดล้อมในภูมิภาค อนุรักษ์มรดกทางวัฒนธรรมในภูมิภาค ทั้ง 2 ข้อนี้ เป็นบทบาทหน้าที่ของ พลเมืองอาเซียนต้องมีจิตสำนึกรักษาทรัพยากรธรรมชาติ สิ่งแวดล้อมที่อยู่รอบตัว และภูมิใจใน มรดกทางวัฒนธรรม6) การพัฒนาตนเองอยู่เสมอเป็นบทบาทหน้าที่ที่พลเมืองอาเซียนต้องพัฒนา ตนเอง เพื่อให้ก้าวทันสถานการณ์ปัจจุบัน ทั้งด้านวิทยาศาสตร์และเทคโนโลยี โดยเฉพาะการถือ หลักการศึกษาตลอดชีวิตเป็นวิธีการพัฒนาตน ในขณะที่เดียวกันก็ต้องตระหนักการพัฒนาตนเพื่อ ความกินดีอยู่ดีของตน (สอดคล้องกับมุ่งประสงค์กฎบัตรข้อ 10-11) 7) การมีความรับผิดชอบร่วมกัน และยึดมั่นความสามัคคีและมีมนุษยสัมพันธ์ที่ดีกับผู้อื่น ในฐานะเป็นสมาชิกของอาเซียน พลเมือง อาเซียนมีบทบาทหน้าที่ในการมีส่วนร่วม ให้ความร่วมมือในกิจกรรมต่าง ๆ เพื่อนำพาองค์การสู่ เป้าหมาย และเพื่อธำรงไว้ซึ่งความเป็นศูนย์รวมหุ้นส่วนกัน(สอดคล้องกับมุ่งประสงค์กฎบัตรข้อ 8 ข้อ 13 และ 15)(แพรวภัทร ยอดแก้ว.2555: 372) และจากการศึกษาเอกสารเกี่ยวข้องกับลักษณะ พื้นฐานของพลเมืองอาเซียน คือ การมีความรู้ความเข้าใจเกี่ยวกับอาเซียน มีทักษะในการสื่อสาร สามารถใช้เทคโนโลยีสารสนเทศอย่างสร้างสรรค์ ซึ่งขีดความสามารถของบุคคลที่สามารถดำเนิน ชีวิตอยู่ในประชาคมอาเซียนควรมีทักษะอาเซียน ดังเช่น ทักษะการสื่อสารด้วยภาษาอังกฤษ ทักษะทางวิชาชีพของตนเอง ทักษะการใช้เทคโนโลยีสารสนเทศและทักษะการทำงานเป็นทีม ดังนั้น พฤติกรรมตามบทบาทของพลเมืองอาเซียนในการศึกษารั้งนี้ ประกอบด้วยพฤติกรรมปฏิบัติ ตามมุ่งประสงค์ของกฎบัตรอาเซียนและการมีทักษะอาเซียน

### การวัด

จากการทบทวนงานวิจัยที่เกี่ยวข้องได้มีการพัฒนาเครื่องมือวัดพฤติกรรมตามบทบาทตาม ทฤษฎีเอกลักษณ์ของสไตรเกอร์ ดังนี้สไตรเกอร์และเซอร์ป (Stryker&Serpe. 1982: 211) ศึกษาการใช้เวลาในบทบาทการทำกิจกรรมทางศาสนา ได้สร้างแบบสอบถามการใช้เวลาในบทบาททางศาสนา ตัวอย่างเช่น “คุณใช้เวลาในการทำกิจกรรมที่เกี่ยวข้องกับบทบาททางศาสนา เฉลี่ยแล้วกี่ชั่วโมงต่อ สัปดาห์” ต่อมา สไตรเกอร์และเซอร์ป (Stryker&Serpe. 1994: 20-26) ได้นำแบบวัดชุดนี้ใช้ศึกษา เกี่ยวกับเอกลักษณ์นักศึกษาใน 4 บทบาท คือ ด้านวิชาการ ด้านกิจกรรมส่วนบุคคล ด้านกิจกรรม นอกหลักสูตร ด้านกีฬา กลุ่มตัวอย่างเป็นนักศึกษาใหม่ชั้นปีที่ 1 จำนวน 320 คน โดยปรับตาม บริบทบทบาทนักศึกษาใหม่ ตัวอย่างข้อคำถามเช่น “คุณได้ใช้เวลาในการทำกิจกรรมในบทบาท นักศึกษาเฉลี่ยแล้วสัปดาห์เท่าไร?” ส่วนเบอร์ค และไรซ(Burke; & Reitzes. 1991: 239-251) ได้ สร้างแบบวัดพฤติกรรมตามบทบาทของนักศึกษาระดับปริญญาตรี คือ ความรับผิดชอบด้านวิชาการ โดยวัดพฤติกรรม 3 ด้าน ได้แก่ เวลาที่ใช้ในบทบาทของการเป็นนักศึกษามหาวิทยาลัย เกรดเฉลี่ย และความสามารถในการปรับตัวการเป็นนักศึกษา ลักษณะแบบวัดคล้ายกับแบบวัดของ สไตรเกอร์

และเซอร์ป(1982;1992) ตัวอย่างข้อคำถามเช่น ข้อ 1) “จำนวนเวลาที่คุณใช้ในบทบาทของนักศึกษา มหาวิทยาลัย” เป็นแบบเลือกตอบเพียงข้อเดียวใน 5 ตัวเลือก “ใช้เวลาเป็นประจำ” “ใช้เวลามาก” “ใช้เวลาตามโอกาส” “บางครั้ง” “ใช้เวลาไม่มาก” มีค่าสัมประสิทธิ์สหสัมพันธ์เท่ากับ.16 ข้อ 2) “คุณคิดอย่างไรในการปรับตัวเป็นนักศึกษา” เป็นแบบเลือกตอบเพียงข้อเดียวใน 5 ตัวเลือก “ปรับตัวดีมาก” “ปรับตัวไม่ค่อยดี” เคอร์รี่และวินเนอร์(Curry; &Weaner. 1987: 280-288) ศึกษาเอกลักษณ์ของนักศึกษา กลุ่มตัวอย่างเป็นนักศึกษาชายที่เข้าร่วมกิจกรรมด้านกีฬา และได้วัดตัวแปรบทบาทของการเป็นนักศึกษา 2 ด้าน คือ ด้านการใช้เวลาในบทบาทนักศึกษา และด้านความสุขในบทบาทนักศึกษา ใช้แบบวัดที่ปรับจากแบบวัดของ สไตเกอร์ และเซอร์ป (1982;1992) ตัวอย่างข้อคำถาม ข้อ 1) “คุณใช้เวลาส่วนมากในการทำกิจกรรมกีฬาประเภทใด”ข้อ 2) “จำนวนชั่วโมงที่คุณใช้ในกิจกรรมบทบาทนักศึกษาต่อสัปดาห์” ด้านความสุขในบทบาทนักศึกษา ตัวอย่างข้อคำถาม “ความสุขในการมีส่วนร่วมในบทบาทนักศึกษา” เป็นแบบเลือกตอบข้อเดียวใน 5 ระดับ “มีความสุขมาก” “มีความสุขบางครั้ง” “ปานกลาง” “ไม่มีความสุข” “ไม่มีความสุขเลย” (ผู้ที่ตอบมีความสุขมากจะได้ 5 คะแนน ตามลำดับถึง ไม่มีความสุขเลยได้ 1 คะแนน)

ส่วน ทัศนคติ พันธุ์ ร่วมชาติ (2553:152) ได้สร้างแบบสอบถามพฤติกรรมตามบทบาทของนักเรียนวิทยาศาสตร์ 2 องค์ประกอบ คือ ด้านการแสวงหาความรู้ทางวิทยาศาสตร์จำนวน 16 ข้อ ลักษณะของแบบสอบถามเป็นมาตราส่วนประมาณค่า 6 ระดับ ได้แก่ จากปฏิบัติมากที่สุด ถึงปฏิบัติ น้อยที่สุด มีค่าสัมประสิทธิ์สหสัมพันธ์รายข้ออยู่ระหว่าง .289-.690 และค่าความเชื่อมั่นสัมประสิทธิ์แอลฟาเท่ากับ .887ตัวอย่างข้อคำถาม “ข้าพเจ้าค้นคว้าหาความรู้ทางวิทยาศาสตร์จากอินเทอร์เน็ตเมื่อมีเวลาว่าง” ด้านความตั้งใจเลือกเรียนต่อสาขาวิทยาศาสตร์บริสุทธิ์ จำนวน 8 ข้อ ลักษณะเป็นแบบมาตราส่วนประมาณค่า 6 ระดับ ได้แก่ จริงที่สุด ถึงไม่จริงเลย มีค่าสัมประสิทธิ์สหสัมพันธ์รายข้ออยู่ระหว่าง .374-.824 และค่าความเชื่อมั่นสัมประสิทธิ์แอลฟาเท่ากับ .883 ตัวอย่างข้อคำถาม “ฉันพยายามหาข้อมูลในการเรียนต่อสาขาวิทยาศาสตร์บริสุทธิ์”

ดังนั้นผู้วิจัยได้นิยามพฤติกรรมตามบทบาทของพลเมืองอาเซียน หมายถึง พฤติกรรมที่แสดงออกตามเอกลักษณ์ซึ่งเป็นพฤติกรรมที่ถูกคาดหวังจากการเป็นพลเมืองอาเซียนที่อยู่ภายใต้กฎกติกาประชาคมอาเซียนและกฎบัตรอาเซียน มี 2องค์ประกอบ1)พฤติกรรมปฏิบัติตามมุ่งประสงค์กฎบัตรอาเซียน หมายถึง การที่นักศึกษาแสดงพฤติกรรมตามมุ่งประสงค์ของกฎบัตรอาเซียน ได้แก่ นักศึกษาปฏิบัติตนในการรักความสงบ มีสัมพันธภาพที่ดีกับคนรอบข้าง ใช้หลักสันติวิธี นักศึกษามีการพัฒนาตนเองอยู่เสมอ ตลอดจนนักศึกษาแสดงถึงการมีน้ำใจเอื้ออาทรต่อผู้อื่น ยินดีให้ความช่วยเหลือเมื่อผู้อื่นประสบปัญหา เคารพในสิทธิ ยอมรับความแตกต่างทางวัฒนธรรม จนสามารถทำงานร่วมกันได้ รักในมรดกทางวัฒนธรรมของตนเองและให้ความร่วมมือในกิจกรรมต่างๆ เพื่อนำพาประชาคมสู่เป้าหมาย ใช้แบบวัดที่ผู้วิจัยสร้างขึ้น โดยศึกษาจากเอกสารคู่มืออาเซียน กฎบัตรอาเซียน (สำนักงาน ก.พ., 2555: 153-155) และศึกษาจากแบบวัดของ เบอร์ค และไรช (Burke; & Reitzes.1991. 239-251)เคอร์รี่และวินเนอร์ (Curry; & Weaner. 1987: 280-288) ลี (Lee. 2002: 356-358) ประกอบด้วยข้อคำถามจำนวน 13 ข้อ ลักษณะเป็นประโยคแบบมาตราประมาณค่า 6



ระดับ คือ เป็นประจำ บ่อยครั้ง ค่อนข้างบ่อย ค่อนข้างน้อย น้อยครั้ง ไม่เคยเลย เกณฑ์การให้คะแนน สำหรับข้อความทางบวก ผู้ตอบเป็นประจำได้ 6 คะแนน บ่อยครั้ง 5คะแนน ค่อนข้างบ่อย 4 คะแนน ค่อนข้างน้อย3 คะแนน น้อยครั้ง 2 คะแนน และไม่เคยเลย 1 คะแนน ส่วนข้อความทางลบ ให้คะแนนตรงกันข้าม การแปลความหมายของคะแนน ผู้ตอบที่ได้คะแนนรวมมากกว่าแสดงว่าเป็นผู้ที่มีพฤติกรรมปฏิบัติตามมุ่งประสงค์กฎบัตรอาเซียน สูงกว่าผู้ตอบที่ได้คะแนนรวมน้อยกว่า

2) ทักษะอาเซียน หมายถึง การที่นักศึกษาแสดงตนมีความชำนาญหรือสามารถในการปฏิบัติงานนั้นๆ ที่เกิดจากการเรียนรู้ ประสบการณ์ ทักษะพื้นฐานของพลเมืองอาเซียน ดังเช่น การใช้เทคโนโลยีสารสนเทศอย่างสร้างสรรค์ การใช้ทักษะทางภาษา การคิดวิเคราะห์ แก้ปัญหาอย่างมีเหตุผล มีความรับผิดชอบต่อสังคม ร่วมกันพัฒนาประชาคมอาเซียนและการทำงานเป็นทีมใช้แบบวัดที่ผู้วิจัยสร้างขึ้น โดยศึกษาจากเอกสารคู่มืออาเซียน (สำนักงาน ก.พ., 2555: 153-155) และศึกษาจากแบบวัดของ สมใจ ธีรทิว (2556) และนิภาพร รอดไพบุลย์ (2556) ประกอบด้วยข้อคำถามจำนวน 8 ข้อลักษณะเป็นประโยคแบบมาตราประมาณค่า 6 ระดับ คือ จริงที่สุดจริง ค่อนข้างจริง ค่อนข้างไม่จริง ไม่จริง ไม่จริงเลย เกณฑ์การให้คะแนน สำหรับข้อความทางบวก ผู้ตอบจริงที่สุดได้ 6 คะแนน จริง5 คะแนน ค่อนข้างจริง 4 คะแนน ค่อนข้างไม่จริง3 คะแนน ไม่จริง 2 คะแนน และไม่จริงเลย 1 คะแนน ส่วนข้อความทางลบให้คะแนนตรงกันข้าม การแปลความหมายของคะแนน ผู้ตอบที่ได้คะแนนรวมมากกว่าแสดงว่าเป็นผู้ที่มีทักษะอาเซียนสูงกว่าผู้ตอบที่ได้คะแนนรวมน้อยกว่า

จากการประมวลเอกสาร ผู้วิจัยจึงกำหนดสมมติฐานว่า เอกลักษณ์พลเมืองอาเซียนมีอิทธิพลทางตรงต่อพฤติกรรมการตามบทบาทพลเมืองอาเซียน ดังสมมติฐานข้อที่ 1.3 ซึ่งพฤติกรรมการตามบทบาทพลเมืองอาเซียน มี 2 องค์ประกอบคือ พฤติกรรมการปฏิบัติตามมุ่งประสงค์กฎบัตรอาเซียนและทักษะอาเซียน ภาพประกอบ 4



ภาพประกอบ 4 เอกลักษณ์พลเมืองอาเซียนมีอิทธิพลทางตรงต่อพฤติกรรมตามบทบาทพลเมืองอาเซียน มี 2 องค์ประกอบ คือ พฤติกรรมการปฏิบัติตามมุ่งประสงค์กฎบัตรอาเซียนและทักษะอาเซียน

### ตอนที่ 3 ปัจจัยเชิงสาเหตุที่มีอิทธิพลต่อเอกลักษณ์พลเมืองอาเซียน

ปัจจัยเชิงสาเหตุที่มีอิทธิพลต่อเอกลักษณ์พลเมืองอาเซียนประกอบด้วย รวมหมู่ นิยมการรับรู้บรรยากาศความเป็นอาเซียน การเปิดรับข่าวสารเกี่ยวกับอาเซียนและเจตคติต่อประชาคมอาเซียน

#### รวมหมู่ นิยม: แนวคิด การวัดและงานวิจัยที่เกี่ยวข้อง

ทริยันดิส (Cozma. 2011: 11citing Triandis. 1995) ได้กล่าวถึง แนวคิดแบบรวมหมู่ นิยมหมายถึง รูปแบบหรือลักษณะที่แสดงถึงเจตคติ ความเชื่อ ชนชั้น บรรทัดฐาน บทบาทและค่านิยม ที่มีร่วมกันของกลุ่มคนที่อยู่ในวัฒนธรรมเดียวกัน ใช้ภาษาเดียวกัน และอาศัยอยู่ในภูมิประเทศเดียวกันในช่วงเวลายุคสมัยเดียวกัน ทริยันดิส (Triandis. 2001 : 909) ยังกล่าวอีกว่า บุคคลแบบรวมหมู่ นิยม จะมีลักษณะพึ่งพาอาศัยซึ่งกันและกันภายในกลุ่มตนเอง เช่น ครอบครัว กลุ่มชน เชื้อชาติ ฯลฯ บุคคลในลักษณะนี้จะให้ความสำคัญกับเป้าหมายของกลุ่มเป็นอันดับแรก และบุคคลจะพยายามปรับพฤติกรรมตนเองให้สอดคล้องกับสังคม โดยยึดกฎเกณฑ์หรือบรรทัดฐานเป็นพื้นฐานหลักในการกำหนดพฤติกรรมของตนเอง รวมทั้งเน้นความสัมพันธ์เป็นส่วนใหญ่ โยฟสตีด (Hofstede. 2001) กล่าวว่า ลักษณะรวมหมู่ นิยม เป็นสังคมที่บุคคลจะถูกรวมเข้าเป็นส่วนหนึ่งของกลุ่มที่มีความเหนียวแน่นตั้งแต่เกิดรวมถึงจะมีความจงรักภักดีและปกป้องกลุ่มของตนไปจนตลอดช่วงชีวิตสอดคล้องกับ เซอวารทและโอเซอร์แมน (Schwarz; & Oyserman. 2001)กล่าวว่า รวมหมู่ นิยม เป็นคุณลักษณะรวมกลุ่ม เน้นพันธะหน้าที่ที่มีความคาดหวังโดยตั้งอยู่บนพื้นฐานของกลุ่ม บุคคลมีความคิดว่าตนเองเป็นส่วนหนึ่งของกลุ่ม ซึ่งความเป็นกลุ่มเหล่านี้ได้แก่ ครอบครัว เชื้อชาติ ศาสนา เป็นต้น มาร์คัสและคิตายามา (Triandis.1995: 505-506; Markus; & Kitayama. 1991) กล่าวว่า คุณลักษณะของรวมหมู่ นิยม บุคคลจะพึ่งพาอาศัยระหว่างกัน เน้นเป้าหมายของกลุ่มมีความสำคัญมากกว่าเป้าหมายของตนเอง จะให้ความสำคัญกับบรรทัดฐานและหน้าที่ในสังคมมากกว่าและบรรทัดฐานกฎเกณฑ์ ภาระหน้าที่ของกลุ่ม เป็นแนวทางสำคัญในการแสดงพฤติกรรม ความสัมพันธ์จะมีลักษณะเป็นแบบส่วนรวม เน้นสาธารณะประโยชน์

จากที่กล่าวข้างต้น สรุปได้ว่ารวมหมู่ นิยม หมายถึง บุคคลที่มองตนเองว่าเป็นส่วนหนึ่งของกลุ่ม จะพึ่งพาอาศัยระหว่างภายในกลุ่ม เน้นเป้าหมายของกลุ่ม บุคคลจะปรับพฤติกรรมตนเองให้สอดคล้องกับสังคม โดยยึดบรรทัดฐานและหน้าที่เป็นหลักในการแสดงพฤติกรรม ความสัมพันธ์จะมีลักษณะเป็นแบบส่วนรวม โดยเน้นเรื่องความสัมพันธ์กับคนในกลุ่ม ดังนั้นรูปแบบของแนวคิดแบบรวมหมู่ นิยมจะแตกต่างกันออกไปในแต่ละวัฒนธรรม โดยอาจรวมถึงมีความแตกต่างกันไปตามพื้นที่ทางภูมิศาสตร์และช่วงเวลายุคสมัยด้วย

### จุดเริ่มต้นของแนวคิดรวมหมู่นิยม ทฤษฎีและการวิจัย

ก่อนที่แนวคิดรวมหมู่นิยมจะเป็นที่สนใจ ความเป็นมาของสมมุติฐานเกิดจากข้อค้นพบครั้งแรกในหนังสือทฤษฎีเปรียบเทียบโบราณที่กล่าวถึงโครงสร้างของกฎเกณฑ์ในยุคคหษัตริย์บาบิโลน (1792-1750BN) ตะวันออกกลาง ที่เน้นสิทธิหน้าที่ส่วนบุคคล คือ บุคคลเป็นอิสระ มีหน้าที่และการผูกพันพันธะต่อสมาชิกกลุ่ม ซึ่งเป็นการรวมหมู่ ต่อมาสมมุติฐานปรากฏชัดเจนขึ้นในสถาบันศาสนา (religious) ในตะวันตกจะพิจารณาเอกลักษณ์กลุ่ม และลักษณะเฉพาะภายในกลุ่ม-นอกกลุ่ม ทั้งสองเป็นคุณสมบัติของการรวมหมู่นิยมดังเช่น ปรัชญาและการปฏิบัติในศาสนา เช่น ความเข้มแข็งของเอกลักษณ์ชนชาวยิว (Durant. 1935) ต่อมาแนวคิดด้านปรัชญา (philosophy) ดังเช่น ปรัชญาของลัทธินิรนัยที่เน้นความสำคัญของเอกลักษณ์กลุ่ม ความคล้อยตามหรือปฏิบัติให้สอดคล้องกัน และความสัมพันธ์ที่มีมายาวนานภายในกลุ่ม ซึ่งผู้ติดตามลัทธินิรนัยจะให้ความสำคัญกับพันธะหน้าที่หรือความผูกพันที่บุคคลมีต่อสมาชิกภายในครอบครัวตนเอง ในสัญชาติตนเอง และภายในโลกที่กว้างใหญ่ของตนที่ตนเองอาศัยอยู่ ดังเช่น ในปรัชญาลัทธินิรนัย บุคคลต้องเคารพบิดาตนเอง พี่ชาย ครอบครัวถึงความผาสุก (Triandis; & Gelfand. 2011: 500) จากข้อค้นพบทฤษฎีทางกฎเกณฑ์ศาสนา และปรัชญา ทำให้นักจิตวิทยาเริ่มศึกษา วิจัยอย่างเป็นระบบเกี่ยวกับสมมุติฐานรวมหมู่นิยม และทำการศึกษาค้นคว้ากับปัจเจกบุคคลนิยมต่อมา

ในปี ค.ศ.1963 (Triandis; & Gelfand. 2011: 501) ผู้บังคับบัญชากองทัพอากาศเรือ (Chief of Naval Operations) ได้เสนอให้ศึกษาวิจัยเกี่ยวกับความแตกต่างของวัฒนธรรมในกลุ่มชน โดยได้มอบหมายให้มหาวิทยาลัยอิลลินอยส์ (University of Illinois) สาขาจิตวิทยา เป็นผู้ดำเนินการศึกษาค้นคว้าวิจัยดังกล่าว ฟรีดฟีลเลอร์ (Fred Fiedler) ได้ก่อตั้งทีมศึกษาวิจัย ประกอบด้วย ชาลส์ ออสกู๊ด (Charles Osgood) ลาร์รี สโตลูโรว์ (Larry Stolurow) และฮาร์รี ทริแอนดิส (Harry Triandis) โดยที่ทริแอนดิสผู้มีประสบการณ์และผลงานวิจัยด้านวัฒนธรรม ได้มุ่งพัฒนาทฤษฎีเน้นศึกษา “วัฒนธรรมเชิงจิตวิสัย” (subjective culture) ในด้านวัฒนธรรมเฉพาะภายใน (culture-specific(emic)) วัฒนธรรมทั่วไป (culture-general (etic)) (Triandis; & Gelfand. 2011: 502) จากการศึกษาพบว่า วัฒนธรรมเชิงจิตวิสัย ประกอบด้วยส่วนสำคัญขั้นพื้นฐานคือ 1) การจัดชั้น (categorization) สมาชิกแต่ละกลุ่มวัฒนธรรมจะมีการแบ่งระดับชนชั้นที่ไม่เหมือนกัน เช่น การจัดกลุ่มใครเป็นสมาชิกในกลุ่ม? บางวัฒนธรรมให้เกณฑ์ที่ว่า สมาชิกในกลุ่มคือ บุคคลที่เกิดในสถานที่เดียวกัน หรือ มีเชื้อชาติ ศาสนา เดียวกัน หรือมีความสัมพันธ์ทางสายเลือดเดียวกัน บางวัฒนธรรมถือว่า กลุ่มเดียวกันคือ สมาชิกทุกคนปฏิบัติเหมือนกัน2) การรวมกลุ่มสมาคมที่เกี่ยวข้องกัน (associating) คือ แต่ละกลุ่มวัฒนธรรมจะมีจัดกลุ่มสมาคมแตกต่างกัน เช่น นักสังคมนิยม คือ กลุ่มพรรคทางการเมือง หรืออุดมการณ์ 3) เจตคติ 4) ความเชื่อ 5) ความคาดหวัง 6) ความคิด 7) ความจำ 8) บรรทัดฐาน 9) การรับรู้บทบาท 10) ภาพในความคิด (stereotypes) 11) การประเมินค่า

ต่อมาทริแอนดิส ได้ศึกษาวิจัยคุณลักษณะรวมหมู่นิยมควบคู่กับปัจเจกบุคคลนิยม โดยบูรณาการมุมมองจากวัฒนธรรม จิตวิทยาและสังคมวิทยา เริ่มจากการศึกษาภาวะสันนิฐานตามแนวคิดด้านสังคมวิทยา (Durheim. 1933; Parsons.1949; Riesman; & et al.1961) และด้านมานุษยวิทยา

(Kluckhohn. 1956; Mead. 1967; Redfield.1956) และด้านจิตวิทยา (Chinese Culture Connection. 1987; Hofstede. 1980; Schwartz. 1994; Triandis. 1995) จากการศึกษาศึกษาการบูรณาการหลายสาขานำมาซึ่งกรอบแนวคิดเกี่ยวกับรวมหมู่ นิยมที่เป็นรูปแบบ หรือลักษณะที่แสดงถึงเจตคติ ความเชื่อ บรรทัดฐาน บทบาทและค่านิยม ที่มีร่วมกันของกลุ่มคนที่อยู่ในวัฒนธรรมเดียวกัน ส่งผลต่อกรอบแนวคิดเกี่ยวกับตัวตน (self-concept) คือ เป็นลักษณะของการมองตนเองว่ามีคุณลักษณะหรือบุคลิกแบบใด (Triandis & Gelfand. 2011 : 502) ในช่วงแรกลักษณะปัจเจกบุคคลนิยมและรวมหมู่ นิยม ถูกมองว่าเป็นมิติที่มีลักษณะเป็นสองขั้ว (Bipolar) แต่ต่อมาก็พบหลักฐานเชิงประจักษ์ว่ามิติทั้งสองนี้เป็นอิสระจากกัน สามารถที่จะวัดเพียงมิติใดมิติหนึ่งก็ได้และบุคคลสามารถมีความเป็นปัจเจกบุคคลนิยมและรวมหมู่ นิยมสูงทั้งคู่หรือต่ำทั้งคู่ก็ได้ (Triandis; & Gelfand. 2011: 503)

### สถานการณ์หรือสิ่งแวดล้อมที่ทำให้เกิดรวมหมู่ นิยมมีดังนี้

1) สิ่งแวดล้อมหรือนิเวศวิทยา (ecology) (Triandis; & Gelfand. 2011: 506-507) นักวิชาการด้านการศึกษาข้ามวัฒนธรรมส่วนใหญ่ เห็นว่า รวมหมู่ นิยมเกิดจากการที่บุคคลปรับตัวตามบริบทสภาพแวดล้อม ส่วนใหญ่จะพบในสังคมเกษตรกรรม เป็นการคล้อยตามหรือปฏิบัติตามให้สอดคล้องตามสังคม และการเชื่อฟังปฏิบัติตามเป็นสิ่งสำคัญที่สุดในการดำเนินชีวิต นอกจากนี้บริบทชุมชน ซึ่งการคมนาคมมีน้อย บุคคลมีพื้นที่จำกัดในการสื่อสารและใช้สอย ทำให้เกิดรวมหมู่ นิยมมากกว่าในบริบทสังคมเมือง 2) โครงสร้างของครอบครัว (family structure) รวมหมู่ นิยมจะเกิดขึ้นกับครอบครัวขยาย จากการศึกษาของจอร์จ (Georgas. 2001) ใน 16 วัฒนธรรม พบว่า ส่วนในครอบครัวที่มีลูกหลายคน สมาชิกต้องพึ่งพาหะหว่างกัน ทำให้เกิดรวมหมู่ นิยม 3) เงื่อนไขสถานการณ์ (situational conditions) ในสถานการณ์ที่บุคคลประสบเคราะห์กรรมและต้องการความช่วยเหลือพึ่งพาหะหว่างกันเป็นสิ่งสำคัญ ทำให้เกิดรวมหมู่ นิยม ยิ่งเมื่อบุคคลที่ได้รับการตอบแทนจากกลุ่มมากเท่าไร ยิ่งทำให้บุคคลนั้นมีลักษณะรวมหมู่ นิยมสูง 4) ชีวประวัติ (Demographics) โดยทั่วไปบุคคลที่มีสถานภาพในกลุ่มต่ำ จากลำดับทางสังคม จะมีลักษณะรวมหมู่ นิยมสูง การมีสถานภาพต่ำทำให้บุคคลต้องใช้ทรัพยากรและสาธารณะประโยชน์ร่วมกัน จากการศึกษาของโคค (Kohn. 1969) พบว่า บุคคลที่อยู่ในสังคมระดับล่างมีลักษณะรวมหมู่ นิยมมากกว่า บุคคลที่อยู่ในสังคมชั้นสูง จากการศึกษาของชวาท (Schwart; & smith. 1997) ในสหรัฐอเมริกาบุคคลสีผิวจะมีคะแนนรวมหมู่ นิยมสูง (Gaines; & et al. 1997) จากการศึกษาเรื่องเพศใน 5 ประเทศ พบว่า ไม่มี ความแตกต่างกันระหว่างชายและหญิง ในปัจเจกบุคคลนิยมและรวมหมู่ นิยม

### ผลที่เกิดจากรวมหมู่ นิยม

จากการศึกษาวิจัยปรากฏผลในวงกว้างสำหรับแนวคิดจิตวิทยาสังคม รวมหมู่ นิยมส่งเสริมให้เกิดความรู้สึก แรงจูงใจ อารมณ์ เจตคติและพฤติกรรม ซึ่งทั้งหมดนี้เป็นประโยชน์ที่เกี่ยวข้องกับกลุ่ม ซึ่งต่อไปนี้จะกล่าวถึงสิ่งที่สำคัญที่เกี่ยวข้องกับหมู่ นิยม (Triandis; & Gelfand. 2011: 507-510)

1) การเน้นหรือให้ความสำคัญ (focus of attention) ในวัฒนธรรมรวมหมู่ นิยมสัมพันธ์ภาพมีบทบาทสำคัญจะปรากฏภาพชัดเจนและตัวเองจะเป็นรอง 2) คุณลักษณะ (attribution) ในรวมหมู่ นิยมทำให้เกิดคุณสมบัติภายนอก เช่น บรรทัดฐาน บทบาท ให้ความสนใจกลุ่ม เป็นการแสดงออกทางพฤติกรรมเพื่อกลุ่มชน 3) การให้ความสำคัญตนเอง (Self definition) ตนเองจะเป็นคนให้ความสำคัญตามที่ตนเองเข้าใจ มีความคงที่ บุคคลในวัฒนธรรมรวมหมู่ นิยมส่วนใหญ่จะรับรู้เกี่ยวกับผู้อื่นมากกว่าตนเอง 4) เป้าหมาย (Goals) แรงจูงใจหรือแรงกระตุ้นเพื่อให้ถึงเป้าหมายเกิดจากกลุ่ม บุคคลที่มีคุณลักษณะรวมหมู่ นิยมจะมีประสบการณ์การรับรู้ความสามารถของตนเองเมื่อทำงานเป็นกลุ่ม (พลกฤต ธนธรรมคุณ.2548) 5) อารมณ์ (Emotions) บุคคลจะมีอารมณ์ความรู้สึกร่วม ความเข้าอกเข้าใจ ส่วน 6) ความรู้สึกคิด (Cognitions) บุคคลจะมีแนวคิดแบบองค์รวม มองรอบๆ เป็นวัฏจักรและให้ความสำคัญกับสภาพแวดล้อมบริบท 7) บรรทัดฐาน หรือ กฎเกณฑ์ (Norms) บุคคลรวมหมู่ นิยมเน้นความเท่าเทียมกันและการกระจายอย่างทั่วถึงสมาชิกของกลุ่ม จะร่วมมือกับปฏิบัติตามกฎเกณฑ์หรือบรรทัดฐานของกลุ่ม 8) ค่านิยม (values) บุคคลจะมีค่านิยมให้ความสำคัญกับความปลอดภัยของครอบครัว สังคมเคารพในวัฒนธรรม รักความสงบ จงรักภักดีต่อเจ้านาย และให้ความสำคัญต่อประเทศชาติ 9) การคาดการณ์ หรือวางแผน (Calamities) บุคคลจะวางแผนคาดการณ์ส่วนใหญ่พึ่งพาผู้อื่น 10) ในกลุ่ม (ingroups) จะมิอยู่ในกลุ่มจำนวนน้อยและความสัมพันธ์ภายในกลุ่มตนเองแน่นแฟ้น 11) พฤติกรรมทางสังคม (social behavior) พฤติกรรมที่แสดงออกส่วนใหญ่เกิดขึ้นจากพื้นฐานของกฎเกณฑ์บรรทัดฐานและมีความแตกต่างกันชัดเจนเมื่อแสดงพฤติกรรมภายในกลุ่มเมื่อเปรียบเทียบกับนอกกลุ่ม 12) การวัดการกำหนด การตัดสินใจรับรู้พฤติกรรมทางสังคม (perceived determinants of social behavior) เน้นกฎเกณฑ์ในกลุ่ม สมาชิกกลุ่ม บริบท อายุ เพศ และความสัมพันธ์ทางสังคม มีความสำคัญโดยเฉพาะในการกำหนดการตัดสินใจพฤติกรรมทางสังคม 13) ภาษาและการติดต่อสื่อสาร (language and communication) เป็นแบบทางอ้อมเน้นบุคคลในการรวมหมู่ 14) กระบวนการกลุ่ม (group processes) ส่วนใหญ่จะรับรู้ว่าคุณคือตัวตน เป็นเอกลักษณ์ (entities) ซึ่งมีคุณสมบัติเป็นตัวแทนและอำนาจควบคุม รวมหมู่ นิยมมีความสัมพันธ์แบบการปฏิบัติให้สอดคล้องหรือคล้อยตาม ความร่วมมือและมีความเป็นพฤติกรรมการเป็นสมาชิกที่ดีขององค์การมาก

ตาราง 1 สรุปผลที่เกิดจากคุณลักษณะรวมหมู่นิยม

ประเด็น	แบบรวมหมู่นิยม
จุดเน้น	สัมพันธภาพมีบทบาทสำคัญจะปรากฏภาพชัดเจน และตัวเองจะเป็นรอง
คุณลักษณะ	ให้เกิดคุณสมบัติภายนอก เช่น บรรทัดฐาน บทบาท แสดงพฤติกรรมเพื่อกลุ่มชน
การให้ความหมายตนเอง	บริบทสิ่งแวดล้อมเป็นตัวกำหนดตัวตน และความหมายตัวตนไม่แน่นอนเปลี่ยนแปลงตามบริบท
เป้าหมาย	แรงจูงใจหรือแรงกระตุ้นเพื่อให้ถึงเป้าหมายเกิดจากกลุ่ม
อารมณ์	จะมีอารมณ์ความรู้สึกร่วม ความเข้าอกเข้าใจ
ความรู้สึกคิด	จะมีแนวคิดแบบองค์รวมมองรอบ ๆ เป็นวัตรจักร และให้ความสำคัญกับสภาพแวดล้อม
บรรทัดฐาน หรือกฎเกณฑ์	เน้นความเท่าเทียมกันและการกระจายอย่างทั่วถึงสมาชิกของกลุ่มจะร่วมมือกัน ปฏิบัติตามกฎเกณฑ์หรือบรรทัดฐานของกลุ่ม
ค่านิยม	จะมีค่านิยมให้ความสำคัญกับความปลอดภัยของครอบครัว เคารพในวัฒนธรรม รักสงบ จงรักภักดีต่อเจ้านายและให้ความสำคัญต่อประเทศชาติ
การวางแผน	การวางแผนส่วนใหญ่พึ่งพาผู้อื่น
ในกลุ่ม	จะมีอยู่ในกลุ่มจำนวนน้อยและความสัมพันธ์ภายในกลุ่มตนเองแน่นแฟ้น
พฤติกรรมทางสังคม	พฤติกรรมที่แสดงออกเกิดจากบรรทัดฐานและหน้าที่
การวัด การกำหนด พฤติกรรมทางสังคม	กฎเกณฑ์ในกลุ่ม สมาชิกกลุ่ม บริบท อายุ เพศ และความสัมพันธ์ทางสังคม มีความสำคัญโดยเฉพาะในการกำหนดตัดสินพฤติกรรมทางสังคม
ภาษาและการ ติดต่อสื่อสาร	เป็นแบบทางอ้อมเน้นบุคคลในการรวมหมู่
กระบวนการกลุ่ม	ส่วนใหญ่จะรับรู้ว่าการกลุ่มคือตัวตน เป็นเอกลักษณ์ ซึ่งมีคุณสมบัติเป็นตัวแทนและอำนาจควบคุม และมีความเป็นพฤติกรรมการเป็นสมาชิกที่ดีขององค์การมาก

### การวัด

นักวิจัยได้ศึกษาการตีความภาวะสันนิษฐานของตัวแปรรวมหมู่นิยมในบริบทที่หลากหลายทางสังคมศาสตร์ (Kim; Triandis; Kagitcibasi; Choi; & Yoon. 1994; Triandis. 1995) ดังเช่น มีความสัมพันธ์คล้ายกับแนวคิดการประเมินค่า (values) ระบบสังคม (social systems) หลักการทางการเมือง (politics) ความแตกต่างทางการคิด (cognitive differentiation) อุดมการณ์คตินิยม (ideology) โครงสร้างของสถาบัน (the structure of constitutions) แบบแผนทางวัฒนธรรม (cultural patterns) เป็นต้น จากการตีความภาวะสันนิษฐานดังกล่าวพบว่า สามารถเข้าใจและตีความหมายของแนวคิดนี้ได้ (Triandis; & Gelfand. 1998 : 118) ต่อมานักวิชาการจึงได้ริเริ่มสร้างแบบวัดรวมหมู่นิยมควบคู่กับปัจเจกบุคคลนิยม และสามารถทำได้ 2 ระดับ คือ การวัดที่ระดับวัฒนธรรม (cultural level) และการวัดระดับบุคคล (individual level) บางครั้งผลที่ได้มีความน่าเชื่อถือ แต่บางครั้งผลที่ได้แตกต่างกัน ส่วนใหญ่มีข้อจำกัดที่สำคัญ โดยเฉพาะการวัดที่ระดับบุคคลมีความน่าเชื่อถือต่ำ ที่ปรากฏชัดเจนคือ เมื่อวัดด้านวัฒนธรรมที่ต้องการข้อมูลเชิงกว้าง ใช้ข้อ

คำถามที่มีองค์ประกอบภาวะสันนิษฐานที่ง่ายไม่ซับซ้อนและสั้น นอกจากนั้นภาวะสันนิษฐานมีลักษณะกว้างทั่วไป ง่ายต่อการวัด ทำให้ภาวะสันนิษฐานมีความถูกต้องต่ำ เช่น การศึกษาของชุมิท (Schmitz. 1992) ที่ศึกษาตัวแปรรวมหมู่ในวัยผู้ใหญ่ในกลุ่มขนาดเล็กที่เน้นความรักชาติ พบ มีค่าอัลฟาสูง ( $r=.95$ ) สอดคล้องกับการศึกษาของซินเกลลิส (Singelis. 1995: 240) กาโตและมาร์กัส (Kato; & Markus. 1993) และกูดไคคุน (Gudykunst.1994) ในการวัดภาวะสันนิษฐานการพึ่งพาระหว่างกันในกลุ่ม หรือไม่พึ่งพาตนเอง พบว่า ข้อคำถามส่วนใหญ่ 40 ข้อ มีค่าอัลฟาเท่ากับ .70 และบางข้อคำถามมากกว่า .80 แต่เมื่อข้อคำถามกว้างๆ หรือทั่วไปค่าอัลฟาจะต่ำกว่า .70

ปัญหาอีกอย่างคือเมื่อเครื่องมือวัดเกิดขึ้นจากวัฒนธรรมหนึ่ง องค์ประกอบที่สกัด (extract) จากการวิเคราะห์องค์ประกอบอาจจะไม่ปรากฏในวัฒนธรรมอื่นๆ ซึ่งเป็นภาวะสันนิษฐานทั่วไป และเป็นองค์ประกอบที่เจาะจง การวัดไม่อาจถึงระดับสุดท้าย หรือการวัดระดับสากล (Triandis; & Gelfand. 1998: 242) แบบวัดมีภาวะสันนิษฐานของการวัดอยาก มีความแตกต่าง 20 แนวคิด ไม่มีแบบวัดใดมีความน่าเชื่อถือได้ ส่วนใหญ่ใช้แบบวัด IND-COL ของ Triandis and Gelfand 1998 ในภาพรวมเป็นแบบวัดที่ไม่ค่อยมีปัญหา (Triandis; & Gelfand.1998: 242)

แบบวัด IND-COL เริ่มสร้างขึ้นเมื่อปี 1986 หุย (Hui) และทริอันดิส (Triandis) ให้กลุ่มนักมนุษยวิทยาและนักจิตวิทยาอธิบายความหมายของปัจเจกบุคคลนิยมและรวมหมู่นิยมเพื่อนำมาสร้างเป็นแบบวัด ในปี 1988 ต่อมาทริอันดิส และคณะ ได้พัฒนาข้อคำถาม แล้วนำไปทดสอบใน 9 ประเทศ ผลปรากฏว่า การวิเคราะห์มี 4 ปัจจัย คือ 2 ปัจจัยเกิดจากปัจเจกบุคคลนิยม (ความน่าเชื่อถือในตนเองกับการปฏิบัติตามที่ตนเองปรารถนา และการแยกออกจากกลุ่ม) และ 2 ปัจจัยที่เกิดจากการรวมหมู่นิยม คือ ความเป็นหนึ่งเดียวในครอบครัวและการเป็นอิสระกับสมาคม ต่อมาทริอันดิสได้พัฒนาแบบวัดปัจเจกบุคคลนิยมและรวมหมู่นิยมชุดใหม่ ชาโลม ชูชวาดส และคณะ (Schwartz. 1992) ได้นำแบบวัดไปทดสอบกับครูและนักศึกษา จำนวน 44,000 คน จาก 54 ประเทศ ผลการศึกษาพบว่า บุคคลมองเป็นสองแบบ คือ ตนเองแบบอิสระกับตนเองเกี่ยวข้องกับกลุ่ม (Triandis&Gelfand. 2011: 505)

ต่อมาในปี 1995 ทริอันดิส ต้องการปรับแบบวัดโดยได้ศึกษากับกลุ่มตัวอย่างที่เป็นนักศึกษาจากมหาวิทยาลัยซุนอัน ประเทศเกาหลีใต้ จำนวน 326 คน มาตราวัดประกอบ 27 ข้อ คำถาม การวิเคราะห์ผล พบว่า เมทริกซ์  $27 \times 27$  มีความสัมพันธ์กันระหว่างข้อคำถามในการทดสอบการวิเคราะห์องค์ประกอบ (factor analysis) นอกจากนั้น ทริอันดิส ยังได้ทำการทดสอบโดยใช้วิธีการวัดที่ต่างกัน เพื่อทดสอบระดับความเที่ยงตรงแบบเอกนัย (convergent validity) ด้วยการวิเคราะห์หลายลักษณะ-หลายวิธี (multitrait-multimethod analysis) กับกลุ่มตัวอย่างที่เป็นนักศึกษาปริญญาตรีจากมหาวิทยาลัยอีลินอย สาขาจิตวิทยา จำนวน 127 คน ผลพบว่า ความสัมพันธ์ หรือสหสัมพันธ์ (correlations) แสดงให้เห็นว่า ความเที่ยงตรงแบบเอกนัยขององค์ประกอบโครงสร้างทั่วไปจะสูง (.41, .51) ซึ่งจากการวิเคราะห์แสดงให้เห็นความเที่ยงตรงของโครงสร้างตัวแปรเป็นสิ่งสำคัญแสดงให้เห็นถึงความเที่ยงตรงของเครื่องมือวัด (Triandis. 2001: 121-122) ตัวอย่างข้อคำถามแบบรวมหมู่นิยม ข้อ 1) “ถ้าเพื่อนร่วมงานได้รับรางวัล ฉันจะรู้สึกภาคภูมิใจ” ข้อ 2) “ความสุขใจของ

เพื่อนร่วมงาน มีความสำคัญกับฉัน” ข้อ 3) “สำหรับฉัน สิ่งที่ชอบคือการใช้เวลาอยู่ร่วมกับคนอื่น” ข้อ 4) “ฉันรู้สึกดีเมื่อได้ทำงานร่วมกับผู้อื่น” ข้อ 5) “พ่อแม่และลูกจะต้องอาศัยอยู่รวมกันหากเป็นไปได้มากที่สุด”

ดังนั้นในการวิจัยครั้งนี้ผู้วิจัยได้นิยามรวมหมู่ นิยามหมายถึง การที่นักศึกษามองว่าการดำเนินชีวิตในสังคมตนเองเป็นแบบพึ่งพาอาศัยกัน ตนเองเป็นส่วนหนึ่งของกลุ่ม นักศึกษาจะให้ความสำคัญกับเป้าหมายของกลุ่มมากกว่าเป้าหมายตนเอง จะมีการมรดกความรู้สึกร่วม เน้นความสัมพันธ์กับคนในกลุ่มและความสัมพันธ์จะมีลักษณะเป็นแบบส่วนรวม การวัด ใช้แบบวัดรวมหมู่ นิยามที่ปรับจากแบบวัด IND-COL ของทริอันดิสและคณะ (Triandis; & et al. 1995) ทริอันดิสและกิลฟานด (Triandis & Gelfand. 1998) และแบบวัดของสินีรัตน์ โชติญาณนท์ (2550) ทำการแปลภาษาคัดข้อคำถามบางข้อและเพิ่มข้อคำถามบางข้อเพื่อให้สอดคล้องกับบริบทที่ศึกษา ประกอบด้วยข้อคำถามจำนวน 8 ข้อ ลักษณะเป็นประโยคแบบมาตราประมาณค่า 6 ระดับ คือ จริงที่สุด จริง ค่อนข้างจริง ค่อนข้างไม่จริง ไม่จริง ไม่จริงเลย เกณฑ์การให้คะแนน สำหรับข้อความทางบวก ผู้ตอบจริงที่สุดได้ 6 คะแนน จริง 5 คะแนน ค่อนข้างจริง 4 คะแนน ค่อนข้างไม่จริง 3 คะแนน ไม่จริง 2 คะแนน และไม่จริงเลย 1 คะแนน ส่วนข้อความทางลบให้คะแนนตรงกันข้าม การแปลความหมายของคะแนน ผู้ตอบที่ได้คะแนนรวมมากกว่าแสดงว่าเป็นผู้ที่รวมหมู่ นิยามสูงกว่า ผู้ตอบที่ได้คะแนนรวมน้อยกว่า

### งานวิจัยที่เกี่ยวข้อง

จากการประมวลเอกสารพบความสัมพันธ์ระหว่างตัวแปรรวมหมู่ นิยาม มีความสัมพันธ์กับเอกลักษณ์ ดังเช่น วิลลิส (Willis. 2012: 201-214) ศึกษาปัจเจกบุคคลนิยม รวมหมู่ นิยามและเอกลักษณ์ชาติพันธุ์: จากการสันนิษฐานทางวัฒนธรรมต่อพฤติกรรมกรให้ความช่วยเหลือในบริบทเป็นการวิจัยเชิงคุณภาพเก็บข้อมูลด้วยการสัมภาษณ์เชิงลึกกับกลุ่มตัวอย่างที่เป็นชนกลุ่มน้อยที่อพยพมาอาศัยในบริบท จำนวน 5 กลุ่มชน เช่น ชนผิวขาวจากไอริส ชนเอเชียใต้ ชนมาริเตียน ชนผิวดำที่มาจากแคริบเบียนและอินเดีย และชนผิวขาวบริติส ชาย จำนวน 6 คน และหญิง จำนวน 13 คน ศึกษาเกี่ยวกับการรับรู้และความคิดเห็นในเอกลักษณ์ชาติพันธุ์ของตนเอง ที่มีผลต่อพฤติกรรมกรให้ความช่วยเหลือภายในกลุ่มชาติพันธุ์ที่ตนเองเป็นสมาชิก และในกลุ่มอื่นๆ พบว่า ความเด่นของเอกลักษณ์ชาติพันธุ์ เกิดขึ้นจากการอพยพกลายเป็นชนกลุ่มน้อยในประเทศใหม่ที่อพยพ ดังนั้นชนผิวขาวในบริบทที่ไม่เคยมีประสบการณ์การอพยพจะไม่รับรู้หรือไม่เกิดความรู้สึกในเอกลักษณ์ชาติพันธุ์ และพบว่า ความรู้สึกสำนึกในเอกลักษณ์ชาติพันธุ์ (a strong sense of ethnic identity) จะเข้มแข็งในกลุ่มบุคคลแบบรวมหมู่ นิยามมากกว่าแบบปัจเจกบุคคลนิยม สอดคล้องกับไฟเกลสทิน (Finkelstein. 2012: 1633-1643) ศึกษาปัจเจกบุคคลนิยมและรวมหมู่ นิยาม และพฤติกรรมกรเป็นสมาชิกที่ดีขององค์กร กลุ่มตัวอย่างเป็นพนักงานชาวสเปนที่ทำงานจาก 24 องค์กร จำนวน 367 คน พบว่า รวมหมู่ นิยามสามารถทำนายตัวแปรความเกี่ยวพันกับองค์กร (organizational concern)



และตัวแปรแรงจูงใจในการเห็นคุณค่าทางสังคม, เอกลักษณะบทบาทและพฤติกรรมการเป็นสมาชิกที่ดีขององค์กรอย่างมีนัยสำคัญทางสถิติมาทูล และคณะ (Triandis.1995: 500citingMarkus, Fein,SpencerCross. 1993) ได้วิจัยตามแนวทฤษฎีการยืนยันคุณค่าในตนเอง พบว่าในบุคคลที่มีลักษณะของตัวตนแบบรวมหมู่ (interdependent self) การยืนยันคุณค่าในตนเองของบุคคลใกล้ชิดก็สามารถลดการคุกคามได้เหมือนกันหรืออาจจะดีกว่าการยืนยันคุณค่าในตนเองด้วยโดยการทดลองนั้นแบ่งเป็น 3 เงื่อนไขคือ 1) การยืนยันคุณค่า ในตนเองโดยการให้เขียนถึงความสำเร็จของตน 2) การยืนยันคุณค่าในตนเองโดยการให้เขียนถึง ความสำเร็จของเพื่อน และ 3) ไม่มีการยืนยันคุณค่าในตนเอง พบว่าการยืนยันคุณค่าในตนเองของเพื่อนมีอิทธิพลต่อผู้ร่วมการทดลองที่มีลักษณะของตัวตนแบบรวมหมู่ ลีและคณะ (Lee; & etal.. 2000) ศึกษาเพื่อทดสอบการประเมินเหตุการณ์ซึ่งอยู่ในกรอบของการใช้กลยุทธ์ส่งเสริม (promotion) และกลยุทธ์ป้องกัน (prevention) พบว่าสถานการณ์ที่เป็นกลุ่ม มีการใช้เป้าหมายการควบคุมแบบป้องกันมากกว่า นอกจากนี้ Lee และคณะยังได้ศึกษากับบุคคลในวัฒนธรรม 2 วัฒนธรรมคือวัฒนธรรมรวมกลุ่ม และวัฒนธรรมปัจเจกนิยม พบว่าผู้ร่วมการทดลองที่เป็นคนจีนซึ่งอยู่ในวัฒนธรรมแบบรวมกลุ่มให้ความสำคัญกับเหตุการณ์ที่แสดงการพึ่งพามากกว่าเหตุการณ์ที่แสดงความเป็นปัจเจก ส่วนพลกฤต ธรรมคุณ (2548) ศึกษาผลของการยืนยันคุณค่าต่ออารมณ์และเจตคติของผู้ที่มีความแตกต่างกันในความเป็นปัจเจกบุคคลนิยมและคตินิยมหมู่ผลการวิจัยพบว่า ปฏิสัมพันธ์ระหว่างเงื่อนไขการยืนยันคุณค่าและลักษณะมุมมองแบบปัจเจกบุคคลนิยม และพบว่า บุคคลที่มีลักษณะมุมมองแบบปัจเจกบุคคลนิยมสูงสามารถยืนยันคุณค่าในตนเองและใช้บุคคลใกล้ชิดเป็นแหล่งของการยืนยันคุณค่าในตนเองได้ดีพอๆกัน แต่ไม่พบความแตกต่างในผู้ที่มิมีลักษณะมุมมองแบบปัจเจกบุคคลนิยมต่ำสิริรัตน์ โชติญาณนนท์ (2550) ศึกษาบทบาทของเพศ สถานภาพทางเพศและความเป็นปัจเจกนิยม-คตินิยมหมู่ต่อการเสียใจภายหลัง และเป้าหมายการควบคุม ผลการวิจัยพบว่า ผู้ที่มีลักษณะรวมหมู่สูงมีการเสียใจภายหลังไม่แตกต่างจากผู้ที่มิมีลักษณะปัจเจกนิยมสูง

และจากการศึกษาเอกสารบทความวิจัยของ มิเชลและคณะ (Michael; & et al. 2006: 1602-1632) ที่ศึกษาความสัมพันธ์ระหว่างปัจเจกบุคคลนิยม-รวมหมู่ นิยม เอกลักษณะกับผลปฏิบัติงานของทีม พบว่า การวิจัยเชิงทดลองที่ผ่านมาแสดงให้เห็นว่า ทีมที่ประกอบด้วยสมาชิกที่มีบุคลิกแบบปัจเจกบุคคลนิยมมีอิทธิพลทางลบต่อผลการปฏิบัติงาน ดังนั้นมิเชลและคณะจึงได้ทำข้อเสนอกรอบแนวคิดความสัมพันธ์ระหว่างปัจเจกบุคคลนิยม-รวมหมู่ นิยม กับผลปฏิบัติงานของทีม โดยบูรณาการทฤษฎีเอกลักษณ์ทางสังคม (social identity theory) กับทฤษฎีรูปแบบความสัมพันธ์ทางสังคม (the social relations model) โดยกำหนดให้ตัวแปรการรับรู้ตนเองในทีม (team identification) การรับรู้เกี่ยวกับตัวตนที่ถูกต้อง (meta-perception accuracy) และเอกลักษณ์ในทีม เป็นตัวแปรส่งผ่านความสัมพันธ์ระหว่างปัจเจกบุคคลนิยม-รวมหมู่ นิยม กับผลปฏิบัติงานของทีม

ดังนั้นจากแนวคิดและการประมวลงานวิจัยที่เกี่ยวข้องดังกล่าว พบว่าตัวแปรรวมหมู่ นิยมเป็นตัวแปรสำคัญที่มีความสัมพันธ์กับความผูกพันและเอกลักษณ์ และตัวแปรนี้มีฐานคิดที่ศึกษาเกี่ยวกับตัวตน น่าจะมีความเป็นเหตุเป็นผลกัน ผู้วิจัยจึงกำหนดสมมติฐานว่า รวมหมู่ นิยมมีอิทธิพล

ทางตรงต่อความผูกพันต่อบทบาทและเอกลักษณ์พลเมืองอาเซียนตั้งสมมติฐานข้อที่ 1.1 และข้อที่ 1.2 ภาพประกอบ 5 และจากหลักฐานการทบทวนวรรณกรรมพบความสัมพันธ์ระหว่างรวมหมู่ นิยม ความผูกพัน เอกลักษณ์ พฤติกรรมตามบทบาทผู้วิจัยจึงได้กำหนดสมมติฐานว่า รวมหมู่ นิยมมี อิทธิพลทางอ้อมต่อพฤติกรรมตามบทบาทพลเมืองอาเซียน ผ่านความผูกพันต่อบทบาทและ เอกลักษณ์พลเมืองอาเซียน ภาพประกอบ 6

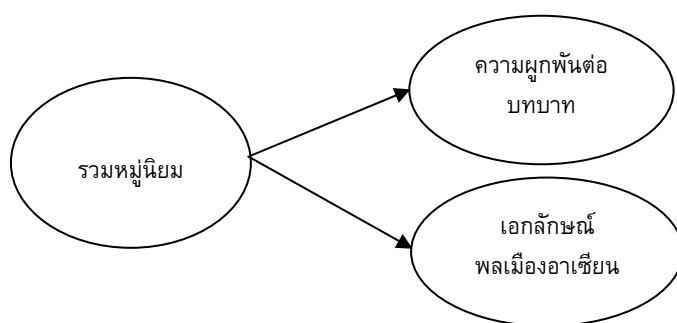

ภาพประกอบ 5 รวมหมู่ นิยมมีอิทธิพลทางตรงต่อความผูกพันต่อบทบาทและเอกลักษณ์พลเมือง อาเซียน

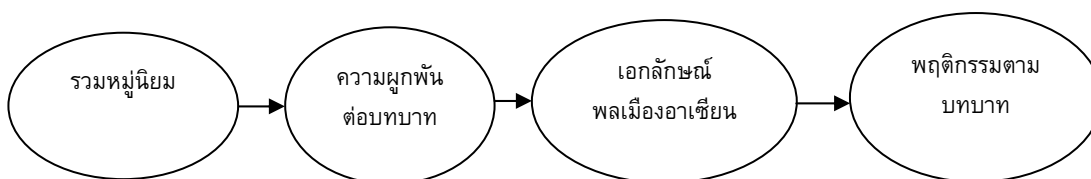

ภาพประกอบ 6 รวมหมู่ นิยมมีอิทธิพลทางอ้อมต่อพฤติกรรมตามบทบาทพลเมืองอาเซียนผ่าน ความผูกพันต่อบทบาทและเอกลักษณ์พลเมืองอาเซียน

### การรับรู้บรรยากาศความเป็นอาเซียน: แนวคิด การวัด และงานวิจัยที่เกี่ยวข้อง

การรับรู้ หมายถึง กระบวนการแปลความหมายหรือตีความหมายจากข้อมูลต่าง ๆ ที่ได้รับจากประสบการณ์ สภาพแวดล้อมที่อยู่รอบ ๆ ตัว ผ่านประสาทสัมผัส โดยความสามารถในการรับรู้มาจากปัจจัยหลายอย่าง เช่น สภาพแวดล้อม ประสบการณ์เดิมของแต่ละบุคคล (จิตานันท์ สัตตรัตน์ พรรณ. 2556) ซึ่งกระบวนการรับรู้จึงเป็นการตีความข่าวสารที่สมองได้รับ การตีความดังกล่าวขึ้นอยู่กับองค์ประกอบต่าง ๆ เช่น ประสาทรับสัมผัส ธรรมชาติของสิ่งเร้า ทำให้แต่ละคนรับรู้แตกต่างกันออกไปแม้ว่าจะมีสิ่งเร้าเดียวกัน และจะมีการรับรู้ต่อสิ่งเร้าเดียวกันแตกต่างกันออกไปเมื่อสถานการณ์เปลี่ยนแปลงไปด้วย (โรเบิร์ต อี. ซิลเวอร์แมน. 2545: 143)

ทฤษฎีการรับรู้ (Perception Theory) กล่าวว่า การรับรู้เป็นพื้นฐานการเรียนรู้ที่สำคัญของบุคคล เพราะการตอบสนองพฤติกรรมใด ๆ จะขึ้นอยู่กับรับรู้จากสภาพแวดล้อมของตนและความสามารถในการแปลความหมายของสภาพนั้น ๆ ดังนั้นการเรียนรู้ที่มีประสิทธิภาพ จึงขึ้นอยู่กับปัจจัยการรับรู้และสิ่งเร้าที่มีประสิทธิภาพซึ่งปัจจัยการรับรู้ ประกอบด้วยประสาทสัมผัส และปัจจัยทางจิตคือ ความรู้เดิมความต้องการและเจตคติ (วิภาพร มาพบสุข. 2540: 252) การรับรู้จะประกอบด้วยกระบวนการสามด้านคือการรับสัมผัสการแปลความหมายและอารมณ์ ทฤษฎีของกระบวนการรับรู้ได้พิจารณากระบวนการรับรู้สภาพแวดล้อมในลักษณะ กระบวนการทางข่าวสาร กล่าวคือ พิจารณาว่าสภาพแวดล้อมที่มนุษย์รับรู้เป็นแหล่งข่าวสาร มนุษย์จะเลือกรับข่าวสารผ่านกระบวนการตรวจสอบ และตีความจากประสบการณ์ในอดีต ทั้งนี้ กระบวนการรับรู้ดังกล่าวประกอบด้วย การรับสัมผัส การรับรู้และการรู้ โดยกระบวนการทั้งหมดมีความต่อเนื่องกันจนไม่สามารถแยกจากกันได้ชัดเจน (วิมลสิทธิ์ หรยางกูร. 2541 อ้างอิงจาก เรวดี วิจารี. 2556: 14)

บรรยากาศองค์กร หมายถึง คุณลักษณะเฉพาะต่าง ๆ ที่อธิบายได้ถึงความแตกต่างของแต่ละองค์กรและมีอิทธิพลต่อพฤติกรรมของบุคคลที่อยู่ในบรรยากาศองค์กรนั้น ๆ (Community College Review. 2005) ไฮย (Hay. 2003: 38-49) กล่าวว่า บรรยากาศในโรงเรียน คือ การอธิบายถึงบรรยากาศต่าง ๆ ภายในสถานศึกษานั้น ๆ ที่ผู้บริหาร ครู และผู้ที่อยู่ภายในสถานศึกษานั้น ๆ สามารถรับรู้ร่วมกัน ซึ่งมีผลกระทบต่อเจตคติและพฤติกรรมที่ตามมาดังนั้นบรรยากาศขององค์กรเป็นองค์ประกอบที่สำคัญในการรับรู้ของบุคคล การจัดบรรยากาศภายในองค์กรให้เอื้อต่อการรับรู้ที่ดีก็สามารถเป็นแรงผลักดันให้เกิดพฤติกรรมที่พึงประสงค์ (เรวดี วิจารี. 2556: 14)

ด้วยแผนงานการจัดตั้งประชาคมสังคมและวัฒนธรรมอาเซียน ระบุให้การจัดการศึกษาอย่างทั่วถึงและมีคุณภาพ พัฒนาเยาวชนอาเซียนที่มีความชัดเจนในเป้าหมายของการให้ประชากรอาเซียนได้รับการศึกษาอย่างทั่วถึงในปี 2558 การส่งเสริมความร่วมมือและการดำเนินงานเครือข่ายรูปแบบต่าง ๆ การแลกเปลี่ยนวัฒนธรรม การพัฒนาผู้นำเยาวชนอาเซียนอย่างต่อเนื่อง การดำเนินการแข่งขันระดับเยาวชนด้านต่าง ๆ เป็นต้น (กระทรวงศึกษาธิการ. มปป) ซึ่งสถาบันอุดมศึกษาไทยได้มีการวางแผนส่งเสริมให้ประเทศไทยเป็นศูนย์กลางการศึกษาในกลุ่มประเทศเพื่อนบ้านตลอดจนพัฒนาศูนย์ข้อมูลเกี่ยวกับสถาบันอุดมศึกษาในอาเซียนโดยมียุทธศาสตร์สำคัญ 3 ประการ คือ การเพิ่มขีดความสามารถของบัณฑิตให้มีคุณภาพสากล การพัฒนาความ

เข้มแข็งของสถาบันอุดมศึกษาเพื่อการพัฒนาประชาคมอาเซียนและการส่งเสริมบทบาทของ อุดมศึกษาไทยในประชาคมอาเซียน(สำนักงานคณะกรรมการการอุดมศึกษา. 2553: 75)

ด้วยเหตุนี้ มหาวิทยาลัยสงขลานครินทร์ ได้จัดทำแผนพัฒนามหาวิทยาลัย ในช่วงระหว่างปี พ.ศ. 2559-2561 ให้สอดคล้องกับแผนงานการจัดตั้งประชาคมอาเซียนโดยวาง 4 ยุทธศาสตร์หลัก เพื่อนำมหาวิทยาลัยสงขลานครินทร์สู่ความเป็นมหาวิทยาลัยชั้นนำในระดับภูมิภาคเอเชีย ภายใต้ พันธกิจ การพัฒนามหาวิทยาลัยให้เป็นสังคมฐานความรู้บนพื้นฐานพหุวัฒนธรรมและหลักเศรษฐกิจพอเพียงโดยให้ผู้ใฝ่รู้ได้มีโอกาสเข้าถึงความรู้ในหลากหลายรูปแบบ การสร้างความเป็นผู้นำทาง วิชาการในสาขาที่สอดคล้องกับศักยภาพพื้นฐานของภาคใต้ และเชื่อมโยงสู่เครือข่ายสากล และ ประยุกต์ความรู้บนพื้นฐานประสบการณ์การปฏิบัติสู่การสอนเพื่อสร้างปัญญา คุณธรรม สมรรถนะ และโลกทัศน์สากลให้แก่บัณฑิต4 ยุทธศาสตร์หลักดังกล่าวคือ 1) ยุทธศาสตร์ผลิตบัณฑิตคุณภาพสูง ระดับสากลและสร้างทรัพยากรมนุษย์ที่ตรงกับบริบทของสังคมเป้าประสงค์คือบัณฑิตมีความเข้มแข็ง ทางวิชาการทั้งระดับปริญญาตรีและบัณฑิตศึกษาเพื่อมุ่งสู่การเป็นมหาวิทยาลัยนวัตกรรม โดยมี ทักษะของพลเมืองโลกในศตวรรษที่ 21 สามารถเข้าสู่ตลาดงานสากล และสร้างงานเองได้บัณฑิต เป็นคนดีมีคุณธรรม จริยธรรมและจิตสาธารณะสะท้อนเอกลักษณ์ความเป็นบัณฑิต มหาวิทยลัยสงขลานครินทร์ 2) ยุทธศาสตร์การเป็นมหาวิทยาลัยวิจัยเพื่อนวัตกรรมและสังคม (University Engagement)งานวิจัยสามารถพัฒนาต่อยอดนำไปสู่นวัตกรรมและการพัฒนาเชิง พาณิชย์ในภาคอุตสาหกรรม เพื่อยกระดับสังคมและเพิ่มขีดความสามารถการแข่งขันของประเทศ ส่งเสริมการพัฒนางานวิจัยสู่การสร้างนวัตกรรม และนำผลงานการวิจัยและนวัตกรรมเพื่อประโยชน์ เชิงพาณิชย์ และเชิงนโยบาย โดยสามารถขับเคลื่อน เขตเศรษฐกิจพิเศษ และเขตพื้นที่พิเศษสำหรับ นวัตกรรม 3) ยุทธศาสตร์ก้าวสู่ความเป็นนานาชาติพัฒนาสู่การเป็น Education Hub ในภูมิภาค กลยุทธ์ปรับระบบสนับสนุนการศึกษาต่างๆ ให้เป็นสากลเพื่อรองรับการเข้าศึกษาของนักศึกษา ต่างชาติและการก้าวสู่ความเป็นนานาชาติเช่น โครงการ Summer School (สนับสนุนให้คณะวิชาที่มีความพร้อมจัด)โครงการส่งเสริมและพัฒนาทักษะทางภาษาอังกฤษและการสื่อสารภาษาต่างประเทศ สำหรับอาจารย์ให้มีศักยภาพในการผลิตผลงานทางวิชาการระดับนานาชาติและความร่วมมือทาง วิชาการกับมหาวิทยาลัยต่างประเทศอย่างมีคุณภาพ) โครงการพัฒนาครูกลุ่มสาระภาษาต่าง ประเทศกลุ่มสาระสังคมศึกษาศาสนาและวัฒนธรรมเพื่อให้มีความพร้อมในการสอนภาษาและ ประชาคมอาเซียนสร้างเครือข่ายพันธมิตรในภูมิภาคอาเซียนและภูมิภาคอื่นๆ และการพัฒนา ร่วมกันเพื่อส่งเสริมความร่วมมือด้านการจัดทำหลักสูตรร่วมกัน การร่วมมือด้านการวิจัย การ แลกเปลี่ยนบุคลากรและนักศึกษา University social responsibility และการจัดประชุมวิชาการ ร่วมกันและโครงการส่งเสริมให้อาจารย์และนักศึกษาเข้าร่วมกิจกรรมของAUN(ใช้ประโยชน์จากการ เป็น Asian University Network (AUN) ในการผลักดันความเป็นนานาชาติ)โครงการศูนย์กลาง การศึกษาสำหรับภูมิภาคอาเซียน4) ยุทธศาสตร์ระบบบริหารจัดการมหาวิทยาลัยที่ทรงประสิทธิภาพ องค์กรรมิสมรรถนะสูงภายใต้ระบบ PSU System 5) ยุทธศาสตร์ระบบบริหารการเงินและทรัพยากร

บุคคลเพื่อเพิ่มคุณค่าการบริหารการเงินและทรัพย์สินที่มีประสิทธิภาพและการบริหารบุคคลที่มีคุณค่า(แผนพัฒนามหาวิทยาลัยสงขลานครินทร์. 2558)

ตลอดระยะที่ผ่านมามหาวิทยาลัยสงขลานครินทร์ ได้ดำเนินการขับเคลื่อนตามแผนพัฒนาของมหาวิทยาลัย เพื่อตอบรับความเป็นประชาคมอาเซียนปี 2558 ดังที่สามารถทองเฟื้อ (2556: 82-87) ศึกษาวิจัยการเตรียมความพร้อมสู่ประชาคมอาเซียน ปี 2558 ของมหาวิทยาลัยสงขลานครินทร์วิทยาเขตปัตตานี พบว่า มหาวิทยาลัยสงขลานครินทร์ได้ดำเนินการเตรียมความพร้อมสู่ประชาคมอาเซียน ปี 2558 ทั้งด้านหลักสูตรการเรียนการสอนและด้านการพัฒนานิสิตดังนี้

1) ด้านหลักสูตรการเรียนการสอน มีความเกี่ยวข้องทั้งกับอาจารย์และนักศึกษา โดยในส่วนของอาจารย์ก็ได้พยายามสอดแทรกเนื้อหาการสอนที่เป็นภาษาอังกฤษ ใช้ภาษาอังกฤษในการเรียนการสอนมากขึ้นเพื่อเป็นการฝึกนักศึกษาให้มีความคุ้นชิน พยายามสร้างบรรยากาศในชั้นเรียนให้มีความน่าสนใจ โดยการบรรยายเป็นภาษาอังกฤษเบื้องต้นกับนักศึกษาและส่งเสริมให้นักศึกษานำเสนอผลงานเป็นภาษาอังกฤษ นอกจากนี้อาจารย์ก็ได้พยายามแนะนำแหล่งเรียนรู้ใหม่ๆ ที่มีความเกี่ยวข้อง เพราะบางตำราเนื้อหาความรู้ที่เกี่ยวข้องไม่ได้จำกัดอยู่แค่ภาษาไทยแต่จะมีเป็นภาษาอังกฤษด้วย เพื่อให้นักศึกษาได้เรียนรู้ด้วยตนเอง ซึ่งจะส่งผลให้นักศึกษาเกิดความกระตือรือร้นในการใช้ภาษาอังกฤษมากขึ้น เพื่อสร้างบรรยากาศให้คุ้นชินกับความเป็นอาเซียนในอนาคต นอกจากนั้นมหาวิทยาลัยได้ปรับปรุงและเปิดหลักสูตรเพิ่ม ทั้งที่เป็นภาษาอังกฤษและภาษาอาเซียน ทั้งนี้ก็เพื่อที่จะให้อาจารย์และนักศึกษาได้พัฒนาในทางด้านภาษาไป พร้อมๆ กัน โดยเปิดโอกาสให้นักศึกษาได้เลือกเรียนภาษาได้มากกว่าสองภาษา ซึ่งในหมวดของภาษาต่างๆ ที่เปิดสอนนั้น จะจัดอยู่ในหมวดของวิชาเลือกเสรีไม่ได้เจาะจงให้เป็นรายวิชาบังคับ เพียงแต่เป็นเสมือนอีกทางเลือกหนึ่งให้กับนักศึกษาที่มีความสนใจจะเรียนรู้ทางด้านภาษาได้เข้ามาเรียนรู้กัน

นอกจากนั้น มหาวิทยาลัยสงขลานครินทร์เพิ่มการเปิดหลักสูตรนานาชาติและรับนักศึกษาต่างชาติมากขึ้น มีการจัดทำหลักสูตรร่วมกับมหาวิทยาลัยในต่างประเทศ joint degree (สองปริญญา/ปริญญาร่วม) และมีการจัดการเรียนการสอนเป็นภาษาอังกฤษและภาษาต่างประเทศอื่นๆ ในแต่ละหลักสูตรตามเหมาะสมของศาสตร์ เช่น ภาษามลายู ภาษาจีน มีการจัดทำหลักสูตรร่วมกับ มหาวิทยาลัยในต่างประเทศ ส่วนนี้จะเป็นการสร้างประสบการณ์โดยตรง ให้กับนักศึกษาได้ มีการแลกเปลี่ยนเรียนรู้ และยังมีในส่วนของ การจัดกิจกรรมส่งเสริมในหลักสูตรให้กับนักศึกษา โดยใช้ภาษาอังกฤษและภาษาอาเซียนตลอดการจัดกิจกรรม และยังมีกิจกรรมที่สร้างประสบการณ์การเรียนรู้โดยตรงให้กับนักศึกษา คือ การจัดกิจกรรมระหว่างนักศึกษาไทยกับนักศึกษาต่างประเทศ ในส่วนนี้แต่ละคณะก็จะมีเครือข่าย ร่วมกับมหาวิทยาลัยในต่างประเทศ ในรูปแบบของการแลกเปลี่ยนระหว่างนักศึกษาในคณะกับนักศึกษาต่างประเทศ ในรูปแบบของการย้ายโอนหน่วยกิต ตามที่คณะหรือมหาวิทยาลัยได้ทำเครือข่ายตกลงกัน ทั้งนี้กิจกรรมในรูปแบบแลกเปลี่ยนนักศึกษาไม่ใช่ นักศึกษาทุกคนจะได้รับโอกาส เมื่อนักศึกษาได้รับโอกาสนี้แล้ว นักศึกษาที่ได้ไปแลกเปลี่ยนอาจจะมาเล่าประสบการณ์นั้นให้กับนักศึกษาคนอื่นได้รับรู้ทั่วกัน

2) ด้านพัฒนานักศึกษา ในแต่ละปีจะมีบัณฑิตที่จบการศึกษาออกไปสู่สังคม ด้วยเหตุนี้มหาวิทยาลัยมีการเตรียมให้บัณฑิตมีความพร้อมตั้งแต่อยู่ในรั้วมหาวิทยาลัย เพื่อที่จะให้บัณฑิตที่จบออกไปสู่สังคมแล้ว บัณฑิตสามารถถ่ายทอดความรู้ให้กับผู้อื่นได้ ทางมหาวิทยาลัยและคณะได้กำหนดให้มีแผนการจัดกิจกรรมเสริมสร้างความรู้ด้านประชาคมอาเซียนไว้ในแผนงบประมาณ โดยจัดให้องค์ความรู้เกี่ยวกับประชาคมอาเซียน และยังสนับสนุนทั้งด้านงบประมาณในการดำเนินกิจกรรม และติดตามข่าวสารเพื่อให้ได้รับรู้ถึงการเปลี่ยนแปลงได้ตลอดเวลา และยังเปิดโอกาสให้นักศึกษาพัฒนาภาษาอังกฤษร่วมกับอาจารย์ชาวต่างประเทศ และอาจารย์ในคณะที่สอนรายวิชาภาษาอังกฤษ พร้อมกับความรู้เบื้องต้นเกี่ยวกับอาเซียน สนับสนุนนักศึกษาเข้าร่วมโครงการ English Camp และอื่นๆ ที่เกี่ยวข้องกับกิจกรรมที่จะสามารถช่วยพัฒนาทักษะทางภาษาอังกฤษและภาษาอาเซียนให้กับนักศึกษา มีการจัดกิจกรรมที่เป็นการแลกเปลี่ยนประสบการณ์ให้กับนักศึกษาที่เกี่ยวข้องกับอาเซียน ซึ่งดำเนินการโดยการจัดส่งนักศึกษาไปแลกเปลี่ยนประสบการณ์กับมหาวิทยาลัยในต่างประเทศ โดยประเทศหลักๆ ก็จะเป็นประเทศในกลุ่มอาเซียน อย่างเช่น ประเทศมาเลเซีย อินโดนีเซีย เป็นต้น ตลอดจนได้เปิดเวทีให้นักศึกษาทั้งสองสถาบันมาร่วมกันแลกเปลี่ยนความคิดเห็นเกี่ยวกับบทบาทของนักศึกษาในการเตรียมความพร้อมเข้าสู่ประชาคมอาเซียน ว่านักศึกษาทั้งสองสถาบันมีมุมมองความคิดเห็นอย่างไรกับเรื่องดังกล่าวนี้ และนักศึกษาได้นำแนวความคิดนั้น มาประยุกต์ใช้อย่างไรในชีวิตประจำวันต่อไป และยังมีในส่วนของ การแสดงศิลปวัฒนธรรมของทั้งสองประเทศ ด้วยเพื่อให้นักศึกษาที่เข้าร่วมโครงการได้เห็นถึงความแตกต่างของวัฒนธรรมในแต่ละประเทศในกลุ่มอาเซียน

ที่ผ่านมา มหาวิทยาลัยสงขลานครินทร์ ยังมีการสร้างบรรยากาศให้เป็นนานาชาติ โดยพยายามนำนักศึกษาต่างชาติเข้ามาศึกษาในมหาวิทยาลัยเพื่อเป็นการสร้างบรรยากาศความเป็นนานาชาติมากขึ้น และยังเป็นส่วนกระตุ้นให้นักศึกษามีความกระตือรือร้นในการใช้ภาษาอังกฤษมากขึ้น รวมทั้งยังพัฒนาศักยภาพของนักศึกษาโดยให้ความรู้ที่เกี่ยวกับอาเซียนในด้านต่างๆ ทั้งนี้ส่งเสริมการจัดกิจกรรมที่เน้นการพัฒนาทักษะภาษาอังกฤษและภาษาอาเซียน พร้อมทั้งเปิดโอกาสให้นักศึกษาไทยและต่างชาติได้ร่วมทำกิจกรรมร่วมกัน เพื่อเป็นสร้างความสัมพันธ์ที่ดีรวมทั้งมหาวิทยาลัยได้เน้นการเสริมสร้างบรรยากาศในรูปแบบให้มีการเรียนรู้ถึงพหุวัฒนธรรมในภูมิภาคอาเซียน เพื่อให้เกิดความเข้าใจในบริบทของแต่ละประเทศ ในเรื่องของค่านิยม ความเป็นตัวตน ศาสนา และศิลปวัฒนธรรม เป็นหลัก โดยการใช้ภาษาเป็นสื่อกลางในการแลกเปลี่ยนเรียนรู้เหมือนเป็นการรู้เขารู้เรา ทางมหาวิทยาลัยและคณะเองได้เน้นการสร้างเครือข่ายดำเนินการด้านความร่วมมือกับประเทศในอาเซียน ซึ่งมีทั้งแลกเปลี่ยนเรียนรู้ระหว่างกัน โดยทางมหาวิทยาลัยหรือคณะได้สร้างเครือข่ายร่วมกับมหาวิทยาลัยในอาเซียน และเมื่อมหาวิทยาลัยที่ได้ทำเครือข่ายร่วมได้จัดกิจกรรมทางคณะก็จะให้ความร่วมมือเข้าร่วมด้วยในฐานะเครือข่ายภาคี ส่วนใหญ่จะเป็นในรูปแบบของการส่งนักศึกษาเข้าร่วมกิจกรรม ตลอดจนบางครั้งจะทำข้อตกลงร่วมมือกับเครือข่ายในการเปิดโอกาสให้นักศึกษาได้แลกเปลี่ยนการเรียนรู้โดยให้นักศึกษาในคณะไปเรียนในมหาวิทยาลัยต่างประเทศ และให้นักศึกษาต่างชาติเข้ามาเรียนในคณะ ซึ่งถือเป็นการสร้างบรรยากาศที่แตกต่าง

แต่สามารถอยู่ร่วมกันได้ (สามารถ ทองเฝือ. 2556: 82-87) สอดคล้องกับบรรยากาศอาเซียน และยัง  
มีในเรื่องของการจัดค่ายต่าง ๆ ที่นักศึกษาในคณะไปทำร่วมกับนักศึกษาต่างชาติ เพื่อให้ได้เรียนรู้  
เข้าใจความแตกต่าง เรียนรู้ทักษะอาเซียน สามารถทำงานร่วมกับผู้อื่นได้อย่างดี ซึ่งทุกกิจกรรมที่  
มหาวิทยาลัยดำเนินการแล้วนั้นเพื่อเสริมสร้างบรรยากาศความเป็นอาเซียนนั่นเอง

ดังนั้น ผู้วิจัยนิยามการรับรู้บรรยากาศความเป็นอาเซียน หมายถึงการรับรู้ของนักศึกษาที่มี  
ต่อสภาพแวดล้อมของมหาวิทยาลัยที่ตนเองศึกษาอยู่ โดยการรับรู้ว่ามีบรรยากาศความเป็นสังคม  
อาเซียน มีความหลากหลายทางวัฒนธรรม เป็นบรรยากาศที่เปิดโอกาสให้ได้เรียนรู้ทักษะต่าง ๆ เช่น  
ทักษะภาษา การทำงานร่วมกับผู้อื่น ผ่านกิจกรรมต่าง ๆ ตลอดจนบรรยากาศส่งเสริมข้อมูลข่าวสาร  
ความรู้ความเข้าใจเกี่ยวกับอาเซียน หรือเป็นแหล่งเรียนรู้เกี่ยวกับอาเซียนการวัด ใช้แบบวัดที่ผู้วิจัย  
สร้างขึ้นจากการศึกษาเอกสารแผนพัฒนามหาวิทยาลัยสงขลานครินทร์ เอกสารการเตรียมความ  
พร้อมเข้าสู่ประชาคมอาเซียน ปี 2558 ของมหาวิทยาลัยสงขลานครินทร์ และศึกษาจากแบบวัดการ  
รับรู้ทัศนคติทางสังคมจากสถานศึกษา ของไพรินทร์ ชัดธิพงษ์(2553) แบบวัดบรรยากาศแบบ  
ประชาธิปไตยของ กมลวรรณ คารมปราชญ์ (2554) ประกอบด้วยข้อคำถามจำนวน 10 ข้อ  
ลักษณะเป็นประโยคแบบมาตราประมาณค่า 6 ระดับ คือ มากที่สุด มาก ค่อนข้างมาก ค่อนข้างน้อย  
น้อย น้อยที่สุด เกณฑ์การให้คะแนน สำหรับข้อความทางบวก ผู้ตอบมากที่สุดได้ 6 คะแนน มาก5  
คะแนน ค่อนข้างมาก 4 คะแนน ค่อนข้างน้อย3 คะแนน น้อย 2 คะแนน และน้อยที่สุด 1 คะแนน  
ส่วนข้อความทางลบให้คะแนนตรงกันข้าม การแปลความหมายของคะแนน ผู้ตอบที่ได้คะแนนรวม  
มากกว่าแสดงว่าเป็นผู้ที่มีการรับรู้บรรยากาศความเป็นอาเซียนสูงกว่าผู้ตอบที่ได้คะแนนรวมน้อย  
กว่า

### งานวิจัยที่เกี่ยวข้อง

ไพรินทร์ ชัดธิพงษ์ (2553: 68-70) ศึกษาปัจจัยทางจิตสังคมที่เกี่ยวข้องกับความฉลาดทาง  
การเมืองของนิสิตนักศึกษาปริญญาตรี พบว่า การรับรู้ทัศนคติจากสถานศึกษาส่งผลต่อความฉลาด  
ทางการเมืองและการรับรู้คุณความดีของแผ่นดิน มีอิทธิต่อพฤติกรรมการเลือกตั้งของนิสิตนักศึกษา  
ปริญญาตรี ศุภชัย สุพรรณทอง (2544: 62-74) พบว่า นักศึกษาที่รับรู้ทัศนคติทางสังคมที่ถูกต้อง  
เหมาะสมมาก เป็นผู้มีพฤติกรรมการเลือกตั้งอย่างมีจริยธรรมมากกว่านักศึกษาที่มีการรับรู้  
ปทัศนคติทางสังคมน้อยกมลวรรณ คารมปราชญ์ (2554: 119-130) พบว่า การถ่ายทอดทางสังคมที่  
ทำงานด้านการสื่อสารที่ทำงาน และด้านบรรยากาศแบบประชาธิปไตย ส่งผลทางอ้อมต่อพฤติกรรมการ  
มีส่วนร่วมทางการเมืองผ่านความโน้มเอียงทางการเมือง สอดคล้องกับ จิดานันท์ สัตตรัตน์  
พรรณ (2556) ศึกษาการรับรู้ความเป็นพลเมืองดีอาเซียนของนักเรียนชั้นประถมศึกษาปีที่ 6  
โรงเรียนวัดนาเอียง จังหวัดลำปาง พบว่า การรับรู้ความเป็นพลเมืองดีอาเซียนที่ปฏิบัติบ่อย คือ  
ความรับผิดชอบต่อหน้าที่ การยอมรับความหลากหลายทางวัฒนธรรม มารยาททางสังคมได้อย่าง  
เหมาะสมถูกกลาเทศะและการใช้วิธีแก้ปัญหาอย่างสันติ

ผู้วิจัยจึงกำหนดสมมติฐานว่า การรับรู้บรรยากาศความเป็นอาเซียนมีอิทธิพลทางตรงต่อการเปิดรับข่าวสารเกี่ยวกับอาเซียน ดังสมมติฐานข้อที่ 1.1 ภาพประกอบ 7 และการรับรู้บรรยากาศความเป็นอาเซียนมีอิทธิพลทางอ้อมต่อพฤติกรรมตามบทบาทพลเมืองอาเซียน ผ่านการเปิดรับข่าวสารเกี่ยวกับอาเซียน ความผูกพันต่อบทบาทและเอกลักษณ์พลเมืองอาเซียน ดังสมมติฐานข้อที่ 1.5 ภาพประกอบ 8

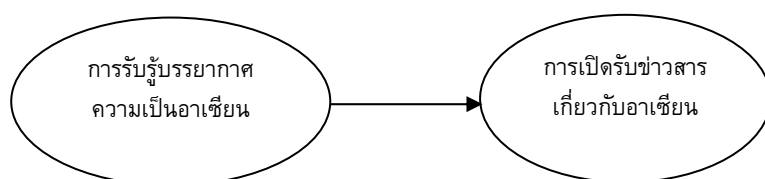

ภาพประกอบ 7 การรับรู้บรรยากาศความเป็นอาเซียนมีอิทธิพลทางตรงต่อการเปิดรับข่าวสารเกี่ยวกับอาเซียน

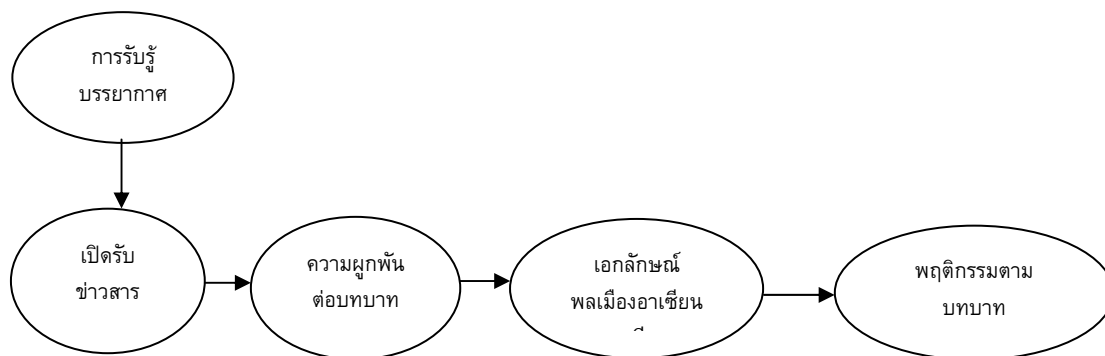

ภาพประกอบ 8 การรับรู้บรรยากาศความเป็นอาเซียนมีอิทธิพลทางอ้อมต่อพฤติกรรมตามบทบาทพลเมืองอาเซียนผ่านการเปิดรับข่าวสารเกี่ยวกับอาเซียน ความผูกพันต่อบทบาทและเอกลักษณ์พลเมืองอาเซียน



### การเปิดรับข่าวสารเกี่ยวกับอาเซียน: แนวคิด การวัด และงานวิจัยที่เกี่ยวข้อง

สื่อ เป็นช่องทางในการสื่อสารที่สำคัญในการให้ความรู้ ให้ข้อมูลข่าวสารต่างๆ จะมีผลต่อการเปลี่ยนแปลงพฤติกรรมของคนในสังคม เพราะสื่อสามารถตอบสนองความต้องการของบุคคลได้ สื่อจะช่วยให้บุคคลรับรู้เหตุการณ์ปัจจุบันที่อยู่รอบๆ ตัว (กอบบุญ พึ่งประดิษฐ์. 2550: 39) ในปัจจุบันสื่อมวลชนซึ่งส่วนใหญ่อยู่ในรูปของสิ่งตีพิมพ์ วิทยุ โทรทัศน์ มีอิทธิพลต่อเยาวชนไทยค่อนข้างสูง อาจเนื่องจากโลกของเรามีการเปลี่ยนแปลงอยู่เสมอการเปิดรับข้อมูลข่าวสารจากสื่อจึงเป็นเสมือนเสียงที่มีอิทธิพล (Authoritative Voice) ในขณะที่องค์กรอื่นๆ มีอิทธิพลลดลง นอกจากนี้ ปัจจัยเรื่องเวลาก็เป็นอีกสาเหตุหนึ่ง ปัจจุบันคนเราใช้เวลาคลุกคลีกับสื่อมวลชนมาก จนทำให้การรับข้อมูลข่าวสารจากสื่อมวลชนเป็นหนึ่งในตัวแทนของสังคม (Social Agent) ซึ่งมีอิทธิพลมากที่สุดในการบวนการถ่ายทอดทางสังคมดังที่กอบบุญ พึ่งประดิษฐ์ (2550: 40) ได้กล่าวถึงบทบาทของสื่อมวลชนจะมีผลต่อกระบวนการเรียนรู้ของเยาวชน ดังเช่น 1) สื่อสารมวลชนสร้างค่านิยม มนุษย์จะเรียนรู้ค่านิยมต่างๆ จากสื่อมวลชนได้ เช่น การดำเนินชีวิต ศิลธรรมจรรยา 2) สื่อมวลชนสร้างทัศนคติคือความพร้อมที่จะประพฤติปฏิบัติด้วยความรู้สึกและแนวโน้มของพฤติกรรม สื่อมวลชนจะเป็นผู้ให้ข่าวสาร ให้ความรู้ ตลอดจนชี้แนวทางที่จะเื้ออำนวยการปฏิบัติเื้อต่อการจุดความสนใจของเยาวชนให้คล้อยตามสิ่งเหล่านั้น3) สื่อมวลชนกำหนดปทัสถาน คือแบบแผนของความประพฤติของคนในสังคม ซึ่งอยู่ร่วมกันเพื่อให้สังคมมีความสงบสุข ชี้แนวทางที่ถูกต้องให้คนในสังคมปฏิบัติ

แม้บุคคลจะมีพฤติกรรมการเปิดรับข่าวสารที่แตกต่างกัน แต่โดยทั่วไปบุคคลจะเปิดรับข่าวสารอยู่ 4 ลักษณะ (กุลฐากาน ตั้งทิวาพร. 2555: 39 อ้างอิงจาก ดวงฤทัย พงศ์ไพฑูรย์.2544)

1) การเปิดรับข่าวสารจากสื่อมวลชน (Mass Media) ช่องทางที่สามารถสื่อสารให้เข้าถึงคนจำนวนมากที่มีความหลากหลายได้อย่างรวดเร็วภายในเวลาเดียวกันหรือใกล้เคียงกันได้แก่ วิทยุกระจายเสียง วิทยุโทรทัศน์ หนังสือพิมพ์ นิตยสาร เป็นต้น โดยผู้รับสารมีความคาดหวังจากสื่อมวลชนว่า การบริโภคข่าวสารจากสื่อมวลชนจะช่วยตอบสนองความต้องการของเขาได้ ซึ่งจะให้เกิดการเปลี่ยนแปลงทัศนคติหรือเปลี่ยนแปลงลักษณะนิสัย เปลี่ยนพฤติกรรมบางอย่างได้

2) การเปิดรับข่าวสารจากสื่อบุคคล โดยสื่อบุคคลหมายถึง ตัวบุคคลผู้ที่นำข่าวสารจากบุคคลหนึ่งไปยังอีกบุคคลหนึ่ง โดยอาศัยการติดต่อระหว่างบุคคล สื่อบุคคลนี้จะมีประโยชน์อย่างมากในกรณีที่ผู้ส่งสารหวังผลให้ผู้รับสารมีความเข้าใจกระจ่างชัดเจน มี 2 ประเภท คือการติดต่อโดยตรง เป็นการเผยแพร่ข่าวสารเพื่อสร้างความเข้าใจหรือชักจูงโน้มน้าวใจกับประชาชนโดยตรงและการติดต่อโดยกลุ่ม โดยกลุ่มจะมีอิทธิพลต่อบุคคลส่วนรวม

3) การเปิดรับข่าวสารจากสื่อเฉพาะกิจ (Specific media) โดยสื่อเฉพาะกิจ หมายถึง สื่อที่ถูกผลิตขึ้นมา โดยมีเนื้อหาสาระที่เฉพาะเจาะจงและมีจุดมุ่งหมายหลักอยู่ที่ผู้รับสารเฉพาะกลุ่ม (เกศินี จุฑาวิจิตร. 2540: 135) เช่น จุลสาร แผ่นพับ โปสเตอร์ ใบบลิว คู่มือ นิทรรศการ ฯลฯ

4) การเปิดรับข่าวสารจากสื่ออิเล็กทรอนิกส์ อยู่ในรูปของสื่อบันทึกข้อมูลประเภทสารแม่เหล็ก

นอกจากนี้ยังมีปัจจัยที่สำคัญที่เข้ามาเกี่ยวข้องกับกระบวนการเปิดรับข้อมูลข่าวสารดังที่ กุลฐกาน ตั้งทิวาพร (2555: 40) อธิบายว่า บุคคลจะเลือกรับสื่อที่มีอยู่โดยผู้รับสารจะรับสื่อที่ไม่ต้องมีความพยายามมากซึ่งหมายถึงสื่อที่สามารถจัดหามาได้ง่ายกว่าสื่ออื่นๆ เลือกรับสื่อที่สะดวกกับตัวเอง เช่น ผู้รับสารบางคนจะต้องใช้เวลาในการเดินทาง อยู่บนรถยนต์ ดังนั้นสื่อที่สะดวกในการเปิดรับการเปิดฟังวิทยุในรถยนต์เป็นต้นเลือกรับตามความเคยชิน ผู้รับสารบางคนจะติดอยู่กับการเปิดรับสื่อเดิมๆ ที่เคยชินที่ตนเคยเปิดรับอยู่เป็นประจำ

ในปลายปี พ.ศ. 2558 ประเทศไทยก็จะเข้าสู่ประชาคมอาเซียนปัจจัยสำคัญประการหนึ่งที่จะส่งเสริมความเป็นประชาคมอาเซียน เกิดเอกลักษณ์ของพลเมืองอาเซียนหรือความเป็นพลเมืองอาเซียนในเยาวชน คือ การสื่อสาร เพราะสังคมที่มีการสื่อสารดี ย่อมมีเครือข่ายการสื่อสารประเภทต่าง ๆ ที่ครอบคลุมพื้นที่เป้าหมายได้กว้างขวาง ทำให้ประชาชนสื่อสารกันได้อย่างสะดวก รวดเร็ว ทั้งภายในและภายนอก ประชาชนสามารถรับรู้ข่าวสารได้เท่าทันต่อสถานการณ์ ทำให้ชุมชนโดยรวมพัฒนาได้เร็วขึ้น การสื่อสารจึงมีบทบาทที่สำคัญที่สุดต่อการพัฒนาประเทศ คือ เป็นเครื่องมือที่ดีที่สุดในการนำนโยบายการพัฒนา ตลอดจนรายละเอียดของแนวทางการพัฒนาของรัฐบาลไปสู่ประชาชน และยังสะท้อนความคิดความต้องการจากประชาชนขึ้นมาสู่ส่วนบนอีกด้วย ดังนั้นประเทศที่กำลังพัฒนาสามารถนำสื่อมวลชนมาใช้ในการสร้างเจตคติใหม่ๆ หรือเปลี่ยนแปลงเจตคติเดิม ที่ไม่ได้ยึดมั่นอย่างเหนียวแน่น รวมทั้งเบี่ยงเบนทิศทางของทัศนคติเดิมได้ (กอบกุล ถาวรานนท์.2543) ซึ่งการพัฒนาสังคมจะเกิดขึ้นได้ก็ต่อเมื่อประชาชนได้รับข่าวสารความรู้เพียงพอ มีการเปลี่ยนแปลงทัศนคติและพฤติกรรม (เกตุณี จุฑาวิจิตร.2540) นักศึกษาก็เช่นกัน หากจะสร้างเอกลักษณ์ของพลเมืองอาเซียน สร้างเจตคติที่ดี ตลอดจนมีพฤติกรรมความเป็นพลเมืองอาเซียน ปัจจัยสำคัญอย่างหนึ่งคือการรับข่าวสาร รวมถึงความรู้ความเข้าใจเกี่ยวกับประชาคมอาเซียนนั่นเอง

### การวัด

แบบวัดการเปิดรับข่าวสารเกี่ยวกับอาเซียนคลื่นและคณะ (Kleine; & et al. 1993: 209-235) ศึกษาอิทธิพลของเครือข่ายทางสังคมที่ส่งผลต่อความเด่นของเอกลักษณ์ ได้สร้างเครื่องมือวัดเป็นแบบสอบถามให้เลือกตอบ ดังเช่น “จากรายการที่ให้มา (หนังสือ นิตยสาร วารสาร หนังสือพิมพ์ โทรทัศน์ แผ่นพับ วิทยุ) ให้เลือกสิ่งที่คุณอ่าน/ฟัง/ดูตลอดระยะเวลา 12 เดือนที่ผ่านมา ซึ่งเกี่ยวข้องกับการกีฬา” ส่วนชัลซงส์บพันธ์ (2527) ได้สร้างแบบวัดเพื่อใช้ศึกษาเรื่อง การศึกษาลักษณะทางชีวสังคม ลักษณะทางบริบทและลักษณะทางจิตวิสัยของนักศึกษาระดับปริญญาบัณฑิตที่มีความสำคัญต่อการมีส่วนร่วมทางการเมือง ซึ่ง กมลวรรณ คารมปราชญ์ (2550) ได้นำแบบวัดดังกล่าวมาปรับใช้เพื่อศึกษาอิทธิพลของการถ่ายทอดทางการเมืองจากครอบครัว สถานศึกษาและสื่อมวลชนที่ส่งผลต่อพฤติกรรมมีส่วนร่วมทางการเมือง กลุ่มตัวอย่างจำนวน 498 คน ประกอบด้วยข้อคำถามจำนวน 11 ข้อ แบ่งเป็น 2 ส่วน คือ ส่วนที่ 1 การติดตามข่าวสารจากสื่อมวลชนประเภทต่างๆ จำนวน 6 ข้อ และส่วนที่ 2 เนื้อหาของข่าวสารทางการเมืองที่เปิดรับจากสื่อมวลชนประเภทต่าง ๆ จำนวน 5 ข้อ

ลักษณะเป็นมาตรประมาณค่า 6 ระดับ จากการตอบ “ไม่เคย” ถึง “ติดตาม ชม/ฟัง/อ่าน “เป็นประจำ” มีค่าความเชื่อมั่นแบบความสอดคล้องภายในด้วยวิธีการของครอนบาคมีค่าแอลฟาเท่ากับ .877 ตัวอย่างข้อคำถาม ส่วนที่ 1 ท่านติดตามข่าวสารทางการเมืองจากสื่อต่อไปนี้หรือไม่ และบ่อยครั้งเพียงใด โทรทัศน์, วิทยุและหนังสือพิมพ์ ส่วนที่ 2 ท่านเคยติดตามข่าวสารทางการเมืองต่อไปนี้หรือไม่ และบ่อยครั้งเพียงใด 1) “ข่าวสารเกี่ยวกับการทำงานหรือการดำเนินโครงการต่าง ๆ ของคณะรัฐมนตรี” 2) “ข่าวความเคลื่อนไหวของพรรคการเมือง”

พระครูปลัดวีระนนท์ วีระนนโท, ญาณภัทรยอดแก้ว และแพรวภัทร ยอดแก้ว(2556: 405)ได้สร้างแบบวัดการเปิดรับข่าวสารเพื่อใช้ในงานวิจัยเรื่อง การพัฒนาสำนักปฏิบัติธรรมวัดป่าเจริญราช เพื่อเตรียมความพร้อมในการเข้าสู่ประชาคมอาเซียนในปี 2558 กลุ่มตัวอย่างผู้เข้าร่วมการปฏิบัติธรรมในโครงการของวัดป่าเจริญราช จำนวน 300 คน และบุคลากรของสำนักปฏิบัติธรรม จำนวน 15 รูป ลักษณะเป็นมาตรประเมินค่า 5 ระดับ ด้วยการเลือกคำตอบเดี่ยว จำนวน 10 ข้อ มีค่าความเชื่อมั่นของแบบสอบถามทั้งฉบับ เท่ากับ .760 ต่อมา ญาณภัทร ยอดแก้ว และแพรวภัทร ยอดแก้ว (2556: 414) ได้นำแบบวัดการเปิดรับข่าวสารดังกล่าวใช้ในงานวิจัยเรื่องความสัมพันธ์ระหว่างการเปิดรับข่าวสาร ความรู้กับเจตคติต่อประชาคมอาเซียนของพระธรรมวิทยากร กับกลุ่มตัวอย่าง คือ พระธรรมวิทยากร จำนวน 180 รูป จำนวน 10 ข้อ มีค่าความเชื่อมั่นของแบบสอบถามทั้งฉบับ เท่ากับ .868

ดังนั้นผู้วิจัยนิยามการเปิดรับข่าวสารเกี่ยวกับอาเซียน หมายถึง การรับรู้ข้อมูลข่าวสารของนักศึกษาเกี่ยวกับอาเซียน ข่าวการประชุมเจรจาเกี่ยวกับอาเซียน ข่าวด้านเศรษฐกิจ การเมือง การศึกษา วัฒนธรรม และข่าวสารการประชาสัมพันธ์ประชาคมอาเซียน ตลอดจนข่าวการวิเคราะห์สถานการณ์อาเซียนของอาจารย์หรือนักวิชาการจากสื่อมวลชนประเภทต่างๆ การวัด ใช้แบบวัดที่ผู้วิจัยสร้างขึ้น จากการศึกษาแบบวัดการเปิดรับข่าวสารของ กมลวรรณ คารมปราชญ์ (2550) ประกอบด้วยข้อคำถามจำนวน 8 ข้อ ลักษณะเป็นประโยคแบบมาตรประมาณค่า 6 ระดับ คือเป็นประจำ บ่อยครั้ง ค่อนข้างบ่อย ค่อนข้างน้อย น้อยครั้ง และไม่เคยเลย เกณฑ์การให้คะแนนสำหรับข้อความทางบวก ผู้ตอบเป็นประจำได้ 6 คะแนน บ่อยครั้ง 5 คะแนน ค่อนข้างบ่อย 4 คะแนน ค่อนข้างน้อย 3 คะแนน น้อยครั้ง 2 คะแนน และไม่เคย 1 คะแนน ส่วนข้อความทางลบให้คะแนนตรงกันข้าม การแปลความหมายของคะแนน ผู้ตอบที่ได้คะแนนรวมมากกว่าแสดงว่าเป็นผู้ที่เปิดรับข่าวสารสูงกว่าผู้ตอบที่ได้คะแนนรวมน้อยกว่า

### งานวิจัยที่เกี่ยวข้อง

จากการประมวลเอกสารวิจัยพบความสัมพันธ์ระหว่างการเปิดรับข่าวสารความรู้กับความผูกพัน เอกลักษณะในตนเอง พฤติกรรมทางการเมือง และพฤติกรรมที่พึงประสงค์หลายด้านด้วยกัน พร้อมทั้งยังพบประเภทของสื่อที่ยอดนิยม เช่น คลื่นและคณะ (Kleine; & et al. 1993: 209-235) ศึกษาอิทธิพลของเครือข่ายทางสังคมที่ส่งผลต่อความเด่นของเอกลักษณะเพื่อทดสอบสมมติฐานความเด่นของเอกลักษณะอาจเกิดจากเครือข่ายสื่อมวลชน (media connections) ที่สัมพันธ์กับเอกลักษณะนักกีฬา ซึ่งเครือข่ายสื่อมวลชนประกอบด้วย หนังสือ นิตยสาร วารสาร หนังสือพิมพ์

โทรทัศน์ บุคคลที่บริโภคสื่อดังกล่าวมีความสัมพันธ์กับการรับรู้บทบาทตามเอกลักษณ์ของตนเอง กลุ่มตัวอย่างเป็นนักศึกษามหาวิทยาลัยแอริสโซนา จำนวน 204 คน พบว่า เครือข่ายสื่อมวลชนมีความสัมพันธ์ทางบวกกับความเด่นของเอกลักษณ์ และยังพบว่า ความเด่นของเอกลักษณ์มีความสัมพันธ์กับความถี่ของพฤติกรรม จากการศึกษาดังกล่าว สนับสนุนแนวคิดที่ว่า ความเด่นของเอกลักษณ์เกิดขึ้นจากกระบวนการเครือข่ายสังคม สอดคล้องกับคาลเลโร (Callero. 1985) ศึกษาพบว่า บุคคลที่สร้างสัมพันธ์เครือข่ายทางสังคมสามารถทำนายเอกลักษณ์และพฤติกรรมการบริโภคโลหิตได้ นอกจากนี้การสร้างเครือข่ายยังมีความสัมพันธ์ความคงทนของความเด่นของเอกลักษณ์ (Serpe. 1987) ญาณภัทร ยอดแก้ว และแพรภัทร ยอดแก้ว(2556: 414)ศึกษาความสัมพันธ์ระหว่างการเปิดรับข่าวสาร ความรู้กับเจตคติต่อประชาคมอาเซียนของพระธรรมวิทยากรพบว่า 1) พระธรรมวิทยากรมีการเปิดรับข่าวสารอยู่ในระดับมาก มีความรู้อยู่ในระดับปานกลาง และมีเจตคติต่อประชาคมอาเซียนอยู่ในระดับดี และ 2) การเปิดรับข่าวสารและความรู้มีความสัมพันธ์ทางบวกกับเจตคติต่อประชาคมอาเซียนอย่างมีนัยสำคัญทางสถิติที่ระดับ .01 โดยเฉพาะช่องทางสื่อที่มีการรับรู้ระดับมาก ได้แก่ โทรทัศน์อินเทอร์เน็ตและหนังสือพิมพ์ตามลำดับ ซึ่งสะท้อนให้เห็นว่าการใช้สื่อดังกล่าวมาเป็นช่องทางในการเผยแพร่ข้อมูลข่าวสารเกี่ยวกับอาเซียนสามารถเข้าถึงประชาชนได้เป็นอย่างดี แม้กระทั่งพระสงฆ์ก็มีการรับรู้ทางสื่อดังกล่าวในระดับมาก พระครูปลัดวีระนนท์ วีระนนโท ญาณภัทร ยอดแก้ว และแพรภัทร ยอดแก้ว (2556: 405) ศึกษาการพัฒนาสำนักปฏิบัติธรรมวัดป่าเจริญราชเพื่อเตรียมความพร้อมในการเข้าสู่ประชาคมอาเซียนในปี 2558 พบว่า บุคลากรของสำนักปฏิบัติธรรมวัดป่าเจริญราช ได้รับข่าวสารเกี่ยวกับอาเซียนในระดับมาก จากประเภทสื่อต่างๆ ได้แก่ อินเทอร์เน็ต การพบปะพูดคุยและหนังสือพิมพ์ ตามลำดับและได้รับข่าวสารเกี่ยวกับอาเซียนในระดับปานกลาง จากประเภทสื่อได้แก่ โปสเตอร์ เอกสาร ประชาสัมพันธ์ นิทรรศการ โทรทัศน์ นิตยสาร วิทยุและการประชุมสัมมนาตามลำดับ

นอกจากนี้ยังมีการศึกษาความสัมพันธ์ระหว่างการเปิดรับข่าวสารกับพฤติกรรมการเมือง ดังเช่นจริญญา เจริญสุภาใส (2539) ศึกษาการเปิดรับข่าวสารทางการเมือง วัฒนธรรมการเมือง การไปใช้สิทธิ์เลือกตั้งของเยาวชนในกรุงเทพมหานครปี 2538 ตัวอย่างเป็นเยาวชนอายุ18-19 ปี จำนวน 380 คน พบว่า การเปิดรับข่าวสารจากสื่อมวลชนและสื่อบุคคลมีความสัมพันธ์กับความเข้าใจการเมือง ความรู้สึกมีประสิทธิภาพทางการเมือง ความไว้วางใจและความสำนึกทางการเมือง ชลัชจงสีบพันธ์ (2527) ศึกษาลักษณะทางชีวสังคม ลักษณะทางบริบทและลักษณะทางจิตวิสัยของนักศึกษาระดับปริญญาบัณฑิตที่มีความสำคัญต่อการมีส่วนร่วมทางการเมือง ในกลุ่มตัวอย่างที่เป็นนักศึกษาระดับปริญญาตรีชั้นปีที่ 3-4 พบว่า ปัจจัยลักษณะทางบริบท คือการเปิดรับข่าวสารสามารถทำนายพฤติกรรมการเมืองมีส่วนร่วมทางการเมืองในด้านการเลือกตั้ง การมีบทบาทในชุมชน และการมีส่วนร่วมทางการเมืองในด้านรวมได้อย่างมีนัยสำคัญทางสถิติที่ระดับ .01 วรรณะ บรรจง (2546) ศึกษาปัจจัยทางจิตสังคมที่เกี่ยวข้องกับพฤติกรรมการเมืองมีส่วนร่วมทางการเมืองของครูในภาคใต้ พบว่าครูที่ได้รับข่าวสารมากเป็นผู้ที่มีพฤติกรรมลงคะแนนเสียงเลือกตั้ง การสนับสนุนกิจกรรมทางการเมือง เจตคติต่อการมีส่วนร่วมทางการเมือง ค่านิยมทางการเมือง และเอกลักษณ์แห่งอิโก้

ทางการเมืองสูงกว่าครูที่มีลักษณะตรงข้ามนิลุบล ใจอ่อนน้อม (2543) ศึกษาการเปิดรับข่าวสารและการมีส่วนร่วมทางการเมืองของประชาชนในเขตกรุงเทพมหานคร พบว่าการเปิดรับข่าวสารการเมืองมีความสัมพันธ์กับพฤติกรรมการมีส่วนร่วมทางการเมืองและความเข้าใจวิธีการเลือกตั้งแบบใหม่ของประชาชน ส่วนประเทยอดนิยมของสื่อที่สัมพันธ์กับพฤติกรรมที่พึงปรารถนา เช่น กุลฐกานตั้งทิวาพร (2555) ศึกษาปัจจัยที่มีผลต่อพฤติกรรมการออมของบุคคลวัยทำงาน : กรณีศึกษาพนักงานธนาคาร พบว่า การเปิดรับข้อมูลข่าวสารการออมของผู้ตอบแบบสอบถามมีระดับการรับรู้ปัจจัยภายนอกโดยรวมอยู่ในระดับดี ผู้ตอบส่วนใหญ่มีการเปิดรับข่าวสารการออมจากสื่อโทรทัศน์มากที่สุด

จากเอกสารและงานวิจัยที่กล่าวมาข้างต้น ผู้วิจัยกำหนดสมมติฐานว่า การเปิดรับข่าวสารเกี่ยวกับอาเซียนมีอิทธิพลทางตรงต่อความผูกพันต่อบทบาท ดังสมมติฐานที่ 1.1 ภาพประกอบ 9 และจากการทบทวนวรรณกรรมพบความสัมพันธ์ระหว่างการเปิดรับข่าวสารพฤติกรรมตามบทบาท ผู้วิจัยจึงได้กำหนดสมมติฐานว่า การเปิดรับข่าวสารเกี่ยวกับอาเซียนมีอิทธิพลทางอ้อมต่อพฤติกรรมตามบทบาทพลเมืองอาเซียนผ่านความผูกพันและเอกลักษณ์พลเมืองอาเซียน ดังสมมติฐานข้อที่ 1.4 ภาพประกอบ 10

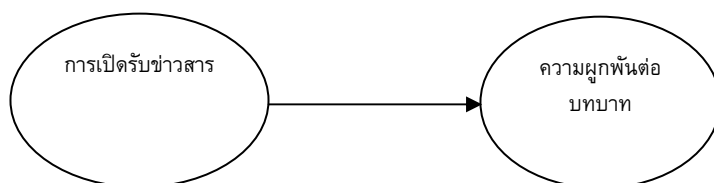

ภาพประกอบ 9 การเปิดรับข่าวสารเกี่ยวกับอาเซียนมีอิทธิพลทางตรงต่อความผูกพันต่อบทบาท

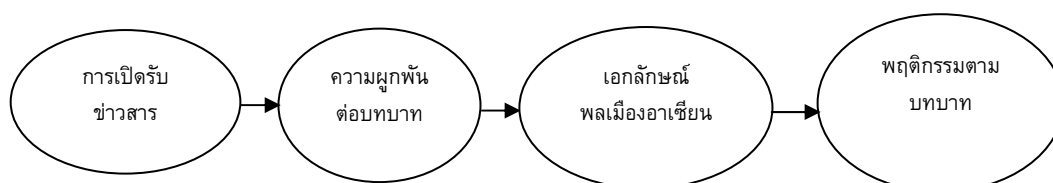

ภาพประกอบ 10 การเปิดรับข่าวสารเกี่ยวกับอาเซียนมีอิทธิพลทางอ้อมต่อพฤติกรรมตามบทบาทพลเมืองอาเซียนผ่านความผูกพันต่อบทบาทและเอกลักษณ์พลเมืองอาเซียน

### เจตคติต่อประชาคมอาเซียน: แนวคิด การวัดและงานวิจัยที่เกี่ยวข้อง

ตัวแปรเจตคติได้มีการศึกษาอย่างกว้างขวางและเป็นเรื่องที่น่าสนใจที่นักจิตวิทยาสังคมสนใจมาก จนกระทั่งในปัจจุบันก็ยังมีนักศึกษากันอยู่ตลอดเวลา ทั้งนี้เพราะกาลเวลาผ่านไป ทำให้สถานการณ์ต่างๆ ในสังคมเปลี่ยนแปลงไป เมื่อสภาพของสังคมเปลี่ยนแปลง เจตคติของคนเราก็มักเปลี่ยนแปลงตามไปด้วย (ทรงพล ภูมิพัฒน์. 2538: 132) ซึ่งนักจิตวิทยาและนักการศึกษาส่วนใหญ่ เชื่อว่าเจตคติเป็นปัจจัยที่เกี่ยวข้องกันอย่างใกล้ชิดกับพฤติกรรม และอาจเป็นสาเหตุของพฤติกรรมที่แสดงออกหรือพฤติกรรมที่แสดงออกเป็นส่วนหนึ่งของเจตคติ ดังนั้นการที่จะเข้าใจพฤติกรรมของบุคคลใดบุคคลหนึ่ง ควรทำความเข้าใจกับเจตคติของบุคคลนั้นก่อน เพราะจะช่วยให้การตีความพฤติกรรมของบุคคลนั้นมีความหมายมากขึ้น (Lussier.1999: 74) เห็นได้ว่า สิ่งแวดล้อมรอบๆ ตัวบุคคลมีผลต่อเจตคติของบุคคล โดยทั่วไปบุคคลไม่สามารถควบคุมสิ่งแวดล้อมของตนเอง แต่บุคคลสามารถควบคุมเจตคติของตนเองได้ โดยสามารถเลือกที่มองโลกในแง่ดีหรือร้าย หากบุคคลมองโลกในแง่บวก บุคคลสามารถปรับและใช้ชีวิตในสังคมได้ดี ซึ่งเจตคติเชิงบวกต่อสิ่งใดสิ่งหนึ่งนั้นเป็นสิ่งสำคัญต่อความสำเร็จในชีวิตของบุคคล (Lussier. 1999: 79) มีนักวิชาการหลายท่านได้กล่าวถึงเจตคติดังนี้

เจตคติ (Attitude) หมายถึง จิตลักษณะประเภทหนึ่งของบุคคล อยู่ในรูปของความรู้สึกพอใจหรือไม่พอใจสิ่งใดสิ่งหนึ่ง ความรู้สึกนี้เกิดจากความรู้เชิงประมาณค่าของบุคคลเกี่ยวกับสิ่งนั้นคือ รู้ว่าสิ่งนั้นมีประโยชน์ หรือมีโทษมากน้อยเพียงใด เมื่อเกิดความรู้สึกพอใจหรือไม่พอใจสิ่งนั้น บุคคลนั้นจะมีความพร้อมที่จะกระทำต่อสิ่งนั้นไปในทางที่สอดคล้องกับความชอบหรือไม่ชอบของตนต่อสิ่งนั้น (ดวงเดือน พันธุมนาวิน และคณะ. 2536: 14) เป็นความรู้สึกเชื่อ ศรัทธา ต่อสิ่งหนึ่งสิ่งใด จนเกิดความพร้อมที่จะแสดงการกระทำออกมา ซึ่งอาจจะไปในทางดีหรือไม่ดีก็ได้ เจตคติยังไม่เป็นพฤติกรรมแต่เป็นตัวการที่จะทำให้เกิดพฤติกรรม ดังนั้นเจตคติจึงเป็นคุณลักษณะของความรู้สึกที่ซ่อนเร้นอยู่ภายในจิตใจ (ล้วน สายยศ และอังคณา สายยศ. 2542: 54) มีความพร้อม ตลอดจนประสบการณ์ที่จะกระตุ้นให้เกิดพฤติกรรมในการตอบสนองต่อสิ่งเร้าหรือสถานการณ์ต่างๆ ที่บุคคลเข้าไปเกี่ยวข้อง หรือเป็นความพร้อมที่จะแสดงออกในลักษณะใดลักษณะหนึ่ง อาจเป็นการยอมรับหรือปฏิเสธก็ได้ต่อสถานการณ์บางอย่างทั้งบุคคลหรือสิ่งของ (Good. 1973: 43)

ในปี 1979 นักจิตวิทยาและนักสังคมวิทยาค้นพบว่า ความตั้งใจ (intention) มีอิทธิพลต่อความสัมพันธ์ระหว่างเจตคติกับความคงทนของพฤติกรรม (Theodorakis.1994:149-165) ซึ่ง ฉันทและคณะ (Charng; & Callero.1988) ศึกษาพบว่าแนวคิดเอกลักษณ์บทบาทสามารถทำนายพฤติกรรมการบริจาคโลหิตในช่วงเวลา 7 เดือนขึ้นไป เอกลักษณ์ในบทบาทมีความสัมพันธ์ทางบวกกับตัวแปรความตั้งใจและเจตคติซึ่งมีผลต่อระดับความถี่ในการบริจาคโลหิต กล่าวคือ แนวคิดของฟิชเบิน-ไอเซน (Fishbein/Ajzan model) มีอิทธิพลในการทำนายพฤติกรรมการบริจาคโลหิตในระยะแรก (first-time) ส่วนเอกลักษณ์ในบทบาทการบริจาคโลหิตสามารถทำนายพฤติกรรมการ

บริจาตโลहितระยะยาว (long-term) การศึกษานี้ทำให้ทราบถึงความสัมพันธ์ระหว่างเจตคติ  
เอกลักษณ์ที่มีผลต่อพฤติกรรม

ซึ่งลักษณะสำคัญของเจตคติ เป็นสิ่งที่เกิดขึ้นจากการเรียนรู้ หรือการได้รับประสบการณ์  
มิใช่สิ่งที่มีติดตัวมาแต่กำเนิด เป็นดัชนีที่จะชี้แนวทางในการแสดงพฤติกรรม กล่าวคือ ถ้ามีเจตคติที่  
ดี ก็มีแนวโน้มที่จะเข้าหาหรือแสดงพฤติกรรมนั้นๆ ดังที่ วงพัทธ์ภู่พันธ์ศรี และศิรินนท์ ดำรงผล  
(2538: 220-221) อธิบายว่า เจตคติสามารถเป็นตัวกำหนดพฤติกรรมของบุคคลโดยทั่วไปไว้  
สามารถถ่ายทอดไปสู่บุคคลอื่นๆ ได้ จะมีทิศทางและมีปริมาณความเข้มข้นที่แตกต่างกันออกไป เจต  
คติจะมีทั้งทางบวกและลบ เป็นสิ่งที่ซับซ้อน เพราะเจตคติขึ้นอยู่กับหลายประการ เช่น อารมณ์  
ความรู้สึก ความคิดเห็น ความเข้าใจ ประสบการณ์ เป็นต้น

ส่วนกายหอนและคณะ (Caihong, J. & et al. 2016: 755)กล่าวว่า เอกลักษณ์ตัวตนเป็น  
บุคลิกลักษณะของแต่ละบุคคลที่มีความสัมพันธ์กับตัวแปรเจตคติ ซึ่งเจตคติคือการประเมินค่าและ  
การควบคุมความรู้สึกของบุคคลที่เกิดจากความรู้สึกภายใน เมื่อความรู้สึกภายในนี้รับรู้ความเด่น  
เกี่ยวกับตัวตน ส่งผลทำให้เกิดเอกลักษณ์ของตนเอง ดังที่ กายหอนและคณะศึกษาพบว่าเจตคติมี  
อิทธิพลทางตรงต่อเอกลักษณ์ตัวตนและส่งผลไปยังพฤติกรรมความตั้งใจในการใช้ไมโครบรอน  
สอดคล้องกับแนวคิดเอกลักษณ์ของสไตรเกอร์ (Stryker; & Burke. 2003: 28) เอกลักษณ์สามารถ  
เกิดขึ้นโดยตั้งใจเมื่อบุคคลมีความโน้มเอียงต่อสิ่งนั้น หรือเกิดจากการรับรู้ความสำคัญของเอกลักษณ์  
ที่บุคคลครอบครองอยู่ (Stryker. 2007: 1083) และเกิดจากความรู้สึกทางบวก (Burke; & Reitzes.  
1981: 85 citing Rosenberg. 1979) ดังนั้นเจตคติที่ดีต่อสิ่งใดสิ่งหนึ่งมีความสัมพันธ์กับการรับรู้  
เอกลักษณ์ของตนเอง

เจตคติของบุคคลต่อสิ่งหนึ่งสิ่งใดมี 3 องค์ประกอบ (ดวงเดือน พันธุมนาวิน. 2544 : 125-  
127) 1) ความรู้เชิงประเมินค่า หมายถึง การที่บุคคลมีความรู้เกี่ยวกับสิ่งหนึ่งสิ่งใดว่าดีมีประโยชน์  
และ/หรือเลวมากน้อยเพียงใด จัดเป็นองค์ประกอบที่เป็นตัวกำหนดของเจตคติของบุคคลต่อสิ่งต่างๆ  
ดังนั้น หากบุคคลมีความรู้เชิงประเมินค่าต่อสิ่งต่างๆ ไม่สมบูรณ์หรืออาจมีความรู้ที่ผิดพลาด จะทำ  
ให้เกิดอคติหรือลำเอียงและอาจทำให้เกิดผลเสียหายต่อผู้ยึดถือหรือส่วนรวมได้มาก 2) ความรู้สึก  
พอใจ หมายถึง ความรู้สึกของบุคคลในลักษณะที่ชอบหรือไม่ชอบ พอใจหรือไม่พอใจต่อสิ่งใดสิ่งหนึ่ง  
ส่วนใหญ่แล้วความรู้สึกพอใจของบุคคลต่อสิ่งหนึ่ง จะเกิดโดยอัตโนมัติและสอดคล้องกับความรู้เชิง  
ประเมินค่าต่อสิ่งนั้นด้วย จัดเป็นองค์ประกอบที่สำคัญของเจตคติ 3) ความพร้อมกระทำ หมายถึง  
การที่บุคคลมีความพร้อมที่จะช่วยเหลือสนับสนุน ส่งเสริม ทะนุบำรุง สิ่งที่เขาชอบพอใจและพร้อมที่  
จะทำลายหรือทำเพิกเฉยต่อสิ่งที่เขาไม่ชอบหรือไม่พอใจ

### เจตคติต่อประชาคมอาเซียน

ประเทศไทยในฐานะประเทศผู้ริเริ่มและผลักดันให้เกิดเป็นประชาคมอาเซียน ที่ผ่านมามี  
การเตรียมความพร้อมและการพัฒนาประชาชนในประเทศให้ก้าวหน้าทันการเปลี่ยนแปลง เข้าสู่

ประชาคมอาเซียนโดยเน้นการพัฒนา “ทุนมนุษย์” นั่นคือ ประชาชนในประเทศหรือพลเมืองอาเซียน โดยการสร้างความตระหนักรู้โดยเฉพาะเยาวชน ให้ตระหนักถึงความเป็นพลเมืองอาเซียน มีเจตคติที่ดีต่อประชาคมอาเซียนโดยการสร้างเจตคติที่ดีต่อประชาคมอาเซียน (แพรวภัทร ยอดแก้ว. 2555: 4) ทั้งองค์ประกอบ 3 ด้าน ได้แก่ องค์ประกอบเชิงความรู้สึกรหรืออารมณ์ องค์ประกอบเชิงปัญญาหรือการรู้คิด และองค์ประกอบเชิงพฤติกรรม การสร้างกระบวนการในการสร้างเสริมเจตคติที่ดีซึ่งจะต้องอาศัยกระบวนการต่างๆ ที่สอดคล้องกับ 3 เสาของประชาคมอาเซียน กล่าวคือ 1) กระบวนการทางเศรษฐกิจ ที่สนับสนุนส่งเสริมประชาคมเศรษฐกิจอาเซียน (AEC) ในขณะเดียวกันก็สร้างสรรค์เจตคติที่ดีต่อประชาคมในด้านเศรษฐกิจเพื่อให้สอดคล้องกับความมุ่งหมายด้านเศรษฐกิจด้วย เช่น ความเชี่ยวชาญทางด้านอาชีพและความตระหนักรู้ในการเป็นส่วนหนึ่งของประชาคมเศรษฐกิจอาเซียน 2) กระบวนการทางการเมืองและความมั่นคง ที่สนับสนุนส่งเสริมประชาคมการเมืองและความมั่นคงอาเซียน (APSC) โดยมุ่งสร้างสรรค์เจตคติในด้านนี้ของประชาชนในแต่ละประเทศ เช่น รักความสงบแก้ปัญหาด้วยสันติวิธีเคารพกฎกติการะหว่างกันและรักษาสภาพแวดล้อม 3) กระบวนการทางสังคมและวัฒนธรรมที่สนับสนุนส่งเสริมประชาคมสังคมและวัฒนธรรมอาเซียน (ASCC) ซึ่งจะต้องมุ่งส่งเสริมให้ประชาชนมีเจตคติที่สอดคล้องกับความมุ่งหมายของประชาคมสังคมและวัฒนธรรมอาเซียน เช่น ความรับผิดชอบต่อสังคม ความเคารพความแตกต่างระหว่างบุคคลและสังคม ความมีน้ำใจเอื้ออาทร และความสามัคคี

ดังนั้น ในแง่ของประชาชนโดยเฉพาะเยาวชนที่เป็นพลเมืองอาเซียนจะต้องรับรู้ถึงบทบาทของตนเองในฐานะพลเมืองอาเซียน โดยต้องมีความรู้ความเข้าใจเกี่ยวกับอาเซียน รู้รู้เอกลักษณ์ของตนเอง และรับรู้บทบาทหน้าที่ของตนเอง เพื่อปรับตัวให้ทันต่อการเปลี่ยนแปลงตามกระแสโลกพัฒนาตนเองและพัฒนาประเทศ ซึ่งเจตคติที่ดีต่อประชาคมอาเซียนจะช่วยสร้างสรรค์ให้ภูมิภาคเอเชียตะวันออกเฉียงใต้เป็นดินแดนที่มีความมั่นคง มั่งคั่ง แบ่งปันเอื้ออาทรต่อกัน มีความสุขก้าวหน้าและพัฒนาอย่างยั่งยืนต่อไป สอดคล้องกับ ดวงเดือน พันธุนาวิน (2543) กล่าวว่า เจตคติเป็นจิตลักษณะหนึ่งในแปดของทฤษฎีตันไม้จริยธรรม ซึ่งจิตลักษณะทั้งแปดเป็นแกนกลางของพฤติกรรมที่พึงปรารถนาคือ พฤติกรรมการเป็นพลเมืองดี พฤติกรรมที่เอื้อต่อการพัฒนาประเทศและพฤติกรรมในหน้าที่ราชการ ผู้ที่มีการพัฒนาทางจิตใจหรือจิตลักษณะที่เป็นแกนกลางสมบูรณ์ จะเป็นบุคคลที่สามารถกระทำพฤติกรรมที่น่าปรารถนาอย่างถูกต้อง เหมาะสมกับกาลเทศะและบทบาทที่เปลี่ยนแปลงอยู่เสมอ(ดวงเดือน พันธุนาวินและเพ็ญแข ประจวบปัจฉิม. 2524)ซึ่งเจตคติเป็นสิ่งที่เกิดจากประสบการณ์และการเรียนรู้ในลักษณะของความรู้สึกภายในและภายนอกที่ก่อให้เกิดพฤติกรรมการแสดงออกนั้น ในทางบวกทางลบและเป็นกลาง ซึ่งเจตคติดีมีลักษณะมั่นคงและถาวรแต่สามารถเปลี่ยนแปลงได้อันเนื่องมาจากสิ่งแวดล้อมประสบการณ์และการเรียนรู้ต่อสิ่งๆ นั้น



## การวัด

การวัดเจตคติต่อประชาคมอาเซียนแพรภัทร ยอดแก้ว (2556: 383-387) ได้สร้างแบบวัดเจตคติต่อประชาคมอาเซียนเพื่อศึกษาความสัมพันธ์ระหว่างภาวะผู้นำการเปลี่ยนแปลง ความรู้และเจตคติต่อประชาคมอาเซียน ของนักศึกษามหาวิทยาลัยราชภัฏนครปฐมลักษณะข้อคำถามเป็นมาตราประเมินค่าประกอบด้วยข้อคำถามจำนวน 45 ข้อ มีค่าความเชื่อมั่นของแบบสอบถามเท่ากับ .920 ต่อมา พระครูปลัดวีระนนท์ วีระนนโท ญาณภัทร ยอดแก้ว และแพรภัทร ยอดแก้ว (2556: 405-413) ได้ปรับแบบวัดดังกล่าวเพื่อนำไปศึกษาเรื่อง การพัฒนาสำนักปฏิบัติธรรมวัดป่าเจริญราชเพื่อเตรียมความพร้อมในการเข้าสู่ประชาคมอาเซียนในปี 2558 เพื่อศึกษาการเปิดรับข่าวสาร ความรู้และเจตคติต่อประชาคมอาเซียนของบุคลากรสำนักปฏิบัติธรรมวัดป่าเจริญราช มีค่าความเชื่อมั่นของแบบสอบถามเท่ากับ .929นอกจากนั้น ญาณภัทร ยอดแก้ว และแพรภัทร ยอดแก้ว (2557: 414-422) ได้ปรับแบบวัดเจตคติต่อประชาคมอาเซียนเพื่อศึกษาความสัมพันธ์ระหว่างการเปิดรับข่าวสาร ความรู้กับเจตคติต่อประชาคมอาเซียนของพระธรรมวิทยากร กลุ่มตัวอย่าง คือ พระธรรมวิทยากร จำนวน 180 รูปมีค่าความเชื่อมั่นเท่ากับ .922ในการวัดเจตคติต่อประชาคมอาเซียนครั้งนี้ ผู้วิจัยสร้างขึ้นจากการศึกษาแนวคิดประชาคมอาเซียน แนวคิดเจตคติ ลักษณะเป็นแบบมาตรประมาณค่า 6 ระดับ คือ จริงที่สุด จริง ค่อนข้างจริง ค่อนข้างไม่จริง ไม่จริง ไม่จริงเลย เกณฑ์การให้คะแนน สำหรับข้อความทางบวก ผู้ตอบจริงที่สุดได้ 6 คะแนน จริง5 คะแนน ค่อนข้างจริง 4 คะแนน ค่อนข้างไม่จริง3 คะแนน ไม่จริง2 คะแนน และไม่จริงเลย1 คะแนน ข้อความทางลบผู้วิจัยให้คะแนนกลับกัน การแปลความหมายของคะแนน ผู้ตอบที่ได้คะแนนรวมมากกว่าแสดงว่าเป็นผู้ที่เจตคติต่อประชาคมอาเซียนสูงกว่าผู้ตอบที่ได้คะแนนรวมน้อยกว่า

ดังนั้น ผู้วิจัยนิยามเจตคติต่อประชาคมอาเซียน หมายถึง ความคิดเชิงประเมินค่า ความรู้สึกและความพร้อมที่จะสนับสนุนของนักศึกษาทั้งทางบวกและทางลบที่มีต่อประชาคมอาเซียน ประกอบด้วย 1) ความรู้คิดเชิงประเมินค่าของนักศึกษาว่าการก่อตั้งประชาคมอาเซียนเป็นสิ่งดี มีคุณค่า เป็นประโยชน์หรือมีโทษมากน้อยเพียงใด 2) ความรู้สึกชอบ หรือไม่ชอบ รู้สึกพอใจหรือไม่พอใจต่อประชาคมอาเซียนและ3) ความพร้อมที่จะส่งเสริม สนับสนุนร่วมมือในการรวมเป็นประชาคมอาเซียน หรือไม่การวัด ใช้แบบวัดที่ผู้วิจัยสร้างขึ้นจากการศึกษาแนวคิดประชาคมอาเซียน แนวคิดเจตคติ ประกอบด้วยข้อคำถามจำนวน 18ข้อ ลักษณะเป็นประโยคแบบมาตรประมาณค่า 6 ระดับ คือ จริงที่สุด จริง ค่อนข้างจริง ค่อนข้างไม่จริง ไม่จริง ไม่จริงเลย เกณฑ์การให้คะแนน ข้อความทางบวก ผู้ตอบจริงที่สุดได้ 6 คะแนน จริง5 คะแนน ค่อนข้างจริง 4 คะแนน ค่อนข้างไม่จริง 3 คะแนนไม่จริง2 คะแนน และไม่จริงเลย 1 คะแนน ส่วนข้อความทางลบให้คะแนนตรงกันข้าม การแปลความหมายของคะแนน ผู้ตอบที่ได้คะแนนรวมมากกว่าแสดงว่าเป็นผู้ที่เจตคติต่อประชาคมอาเซียนสูงกว่าผู้ตอบที่ได้คะแนนรวมน้อยกว่า

### งานวิจัยที่เกี่ยวข้อง

ธีวโดรากีส (Theodorakis. 1994: 149-165) ศึกษาการวางแผนพฤติกรรม ความแกร่งของ เจตคติ เอกลักษณะบทบาท และการทำนายพฤติกรรมการออกกำลังกาย มีวัตถุประสงค์เพื่อทดสอบความสัมพันธ์ระหว่างเจตคติกับพฤติกรรมการออกกำลังกายตามแนวทฤษฎีการวางแผนพฤติกรรม และเพื่อทดสอบความสัมพันธ์ระหว่างเอกลักษณะบทบาทและความแกร่งของเจตคติ กลุ่มตัวอย่าง เป็นหญิงที่เข้าร่วมโปรแกรมเพื่อสุขภาพ จำนวน 395 คน อายุระหว่าง 18-50 ปี พบว่า เจตคติต่อ พฤติกรรม การรับรู้การควบคุมพฤติกรรม เอกลักษณะบทบาทและเจตคติ สามารถทำนายความตั้งใจ ในการออกกำลังกายได้ .64 และพบว่าความตั้งใจ การรับรู้การควบคุมพฤติกรรม เจตคติ และ เอกลักษณะบทบาท สามารถทำนายพฤติกรรมการออกกำลังกายได้ 62 และยังพบว่าเจตคติกับ เอกลักษณะบทบาทมีความสัมพันธ์ทางบวก การศึกษาครั้งนี้แสดงให้เห็นว่า กรอบแนวคิดการ วางแผนพฤติกรรมสามารถทำนายพฤติกรรมการออกกำลังกายเมื่อนำตัวแปรเอกลักษณะบทบาท และเจตคติเข้ามาวิเคราะห์

คายฮอน และคณะ (Caihong; & et al. 2016: 754-759) ศึกษาอิทธิพลการรับรู้ตัวตน และ เอกลักษณะทางสังคม ที่ส่งผลต่อความตั้งใจในการใช้ไมโครบรอน กลุ่มตัวอย่างจำนวน 490 คน พบว่า เจตคติส่งอิทธิพลทางตรงต่อเอกลักษณะตัวตน มีค่าสัมประสิทธิ์เท่ากับ .62 มีนัยสำคัญทาง สถิติที่ระดับ .001 และยังพบว่าเอกลักษณะตัวตนและเอกลักษณะทางสังคมมีอิทธิพลทางอ้อมต่อ พฤติกรรมการใช้ไมโครบรอนผ่านตัวแปรความตั้งใจจอยส และคณะ (Joyce; & et al. 2016:1807-1815) ศึกษาพบว่า เจตคติต่อบทบาททางเพศมีอิทธิพลทางตรงต่อเอกลักษณะในบทบาททางเพศ หญิง และมีอิทธิพลทางอ้อมต่อกิจกรรมตามบทบาทเพศหญิงผ่านตัวแปรเอกลักษณะ กิรา (Kira; & et al. 2014: 232-239) ศึกษาอิทธิพลของเจตคติสิทธิสตรีที่มีความสัมพันธ์ระหว่างการตระหนักรู้และ เอกลักษณะชาติพันธุ์ กลุ่มตัวอย่างเป็นนักศึกษาชนผิวขาว กำลังศึกษาระดับปริญญาตรีที่ใน มหาวิทยาลัยมิสซิสซิปปี จำนวน 90 คน พบว่า เจตคติต่อสิทธิสตรีด้านเสรีภาพมีอิทธิพลทางตรง ต่อเอกลักษณะชาติพันธุ์ และยังพบว่าเจตคติต่อสิทธิสตรีด้านเสรีภาพเป็นตัวแปรส่งผ่านความสัมพันธ์ กับระหว่างการตระหนักรู้และเอกลักษณะชาติพันธุ์โคเรนบลัม (Corenblum. 2014: 387-404) ศึกษา ความสัมพันธ์ระหว่างเอกลักษณะชาติพันธุ์ ความภาคภูมิใจในตนเอง และเจตคติในกลุ่ม กลุ่มตัวอย่าง เป็นนักเรียนจากแคนาดา จำนวน 414 คน พบว่าเจตคติที่ดีต่อกลุ่มส่งผลต่อความภาคภูมิใจใน เอกลักษณะตนเอง ส่วนนาธานและคณะ (Nathan; & et al. 2014:109-121) ศึกษาความสัมพันธ์ ระหว่างเจตคติต่อสิทธิชนผิวขาวและความเชื่อทางศาสนาเพื่อทำนายความผูกพันของนักศึกษาชน ผิวขาว ตัวอย่างจำนวน 500 คน พบว่า เจตคติส่งอิทธิพลทางตรงต่อความผูกพันในความยุติธรรม ทางสังคม และ ซาซูลาและแอนทอน (Zarzuela; & Anton. 2015: 83-94) ศึกษาความผูกพันใน บทบาททางสังคมของนักเรียนประยุกต์จากแนวคิดพฤติกรรมตามเหตุผล กลุ่มตัวอย่างเป็นนักเรียน ระดับมัธยมศึกษาตอนปลายในเวลาโวลิต อายุระหว่าง 16 -18 จำนวน 488 คน พบว่าเจตคติมี อิทธิพลทางตรงต่อความผูกพันในบทบาทความตั้งใจเป็นอาสาสมัครเพื่อแก้พัฒนาสังคม และยัง

พบว่าเจตคติเป็นตัวแปรส่งผ่านความสัมพันธ์ระหว่างตัวแปรความเชื่อในความสำคัญกับตัวแปรความผูกพันในบทบาทความตั้งใจเป็นอาสาสมัครเพื่อพัฒนาสังคม

ส่วนในประเทศไทยมีผู้ศึกษาเกี่ยวกับเจตคติต่อประชาคมอาเซียน ดังเช่น แพรภัทร ยอดแก้ว (2556: 382-392) ศึกษาความสัมพันธ์ระหว่างภาวะผู้นำการเปลี่ยนแปลง ความรู้และเจตคติต่อประชาคมอาเซียน ของนักศึกษามหาวิทยาลัยราชภัฏนครปฐม กลุ่มตัวอย่าง นักศึกษาระดับปริญญาตรี จำนวน 345 คน พบว่า นักศึกษามีเจตคติต่ออาเซียนอยู่ในระดับดี และนักศึกษาที่มีโปรแกรมวิชาต่างกัน มีเจตคติต่อประชาคมอาเซียนแตกต่างกันอย่างมีนัยสำคัญทางสถิติที่ระดับ .01 และ .05 นักศึกษาที่มีภาวะผู้นำการเปลี่ยนแปลงแตกต่างกันมีเจตคติต่ออาเซียนแตกต่างกันอย่างมีนัยสำคัญทางสถิติที่ระดับ .05 พระครูปลัดวีระนนท์ วีระนนโทและคณะ (2556: 405-413) ศึกษาการพัฒนาสำนักปฏิบัติธรรมวัดป่าเจริญราชเพื่อเตรียมความพร้อมในการเข้าสู่ประชาคมอาเซียนในปี 2558 กลุ่มตัวอย่าง เป็นผู้เข้าร่วมการปฏิบัติธรรมในโครงการของวัดป่าเจริญราช จำนวน 300 คน และบุคลากรจำนวน 15 รูป/คน พบว่า บุคลากรของสำนักปฏิบัติธรรมวัดป่าเจริญราชมีเจตคติที่ดีต่อประชาคมอาเซียน แต่ควรมีการพัฒนาในด้านการเปิดรับข่าวสารและความรู้เกี่ยวกับประชาคมอาเซียน และแนวทางการพัฒนาเพื่อเตรียมความพร้อมเข้าสู่ประชาคมอาเซียน คือ การพัฒนาบุคลากรด้านความรู้เกี่ยวกับอาเซียนและทักษะภาษาอังกฤษญาณภัทร ยอดแก้ว และแพรภัทร ยอดแก้ว (2557: 414-422) ศึกษา ความสัมพันธ์ระหว่างการเปิดรับข่าวสาร ความรู้กับเจตคติต่อประชาคมอาเซียนของพระธรรม กลุ่มตัวอย่าง พระธรรมวิทยากร จำนวน 180 รูป พบว่า พระธรรมวิทยากรมีการเปิดรับข่าวสารอยู่ในระดับมากมีความรู้อยู่ในระดับปานกลาง และมีเจตคติต่อประชาคมอาเซียนอยู่ในระดับดี และการเปิดรับข่าวสารและความรู้มีความสัมพันธ์ทางบวกกับเจตคติต่อประชาคมอาเซียน อย่างมีนัยสำคัญทางสถิติที่ระดับ .01

จากการประมวลเอกสารและงานวิจัย ผู้วิจัยจึงกำหนดสมมติฐานว่าเจตคติต่อประชาคมอาเซียนมีอิทธิพลทางตรงต่อความผูกพันต่อบทบาทและเอกลักษณ์พลเมืองอาเซียน ดังสมมติฐานข้อที่ 1.1 และ 1.2 ภาพประกอบ 11

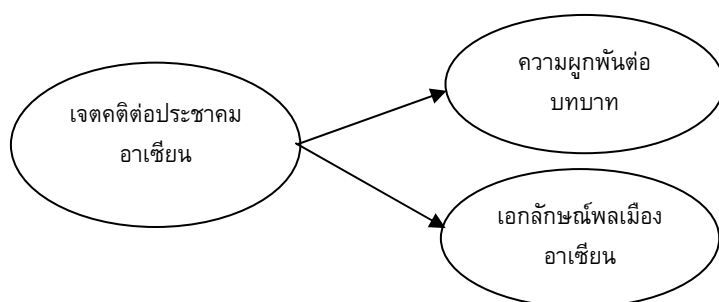

ภาพประกอบ 11 เจตคติต่อประชาคมอาเซียนมีอิทธิพลทางตรงต่อความผูกพันต่อบทบาทและเอกลักษณ์พลเมืองอาเซียน

### บริบทมหาวิทยาลัยสงขลานครินทร์

มหาวิทยาลัยสงขลานครินทร์ (Prince of Songkla University:PSU) เป็นมหาวิทยาลัยแห่งแรกของภาคใต้ ก่อตั้งขึ้นเมื่อปี พ.ศ.2510 มีวัตถุประสงค์ในระยะแรกเพื่อการกระจายโอกาสทางการศึกษาระดับอุดมศึกษาสู่ภาคใต้และยกระดับมาตรฐานการศึกษาสู่ท้องถิ่นโดยแนวคิดที่จะจัดให้มีมหาวิทยาลัยแห่งแรกในภาคใต้ เริ่มขึ้นตั้งแต่ปี 2505 จนในปี 2508 คณะกรรมการดำเนินการก่อตั้งมหาวิทยาลัยภาคใต้ได้ถูกแต่งตั้งขึ้น โดยมี พ.อ. ถนัด คอมันตร์ เป็นประธานคณะกรรมการ และเริ่มดำเนินการให้มีการก่อสร้างมหาวิทยาลัยที่ตำบลลูสมิแล อำเภอเมือง จังหวัดปัตตานี ในปีถัดมา โดยมุ่งที่จะใช้เป็นอาคารคณะวิศวกรรมศาสตร์ก่อน ในขณะที่ทางมหาวิทยาลัยยังไม่มีชื่ออย่างเป็นทางการ จึงใช้ชื่อว่า "มหาวิทยาลัยภาคใต้" และมีสำนักงานชั่วคราวอยู่ที่มหาวิทยาลัยแพทยศาสตร์ (ปัจจุบันคือมหาวิทยาลัยมหิดล)

ต่อมาคณะกรรมการ เห็นว่าเพื่อให้สถาบันแห่งนี้เป็นศูนย์รวมในด้านจิตใจของประชาชนชาวไทยและเพื่อเป็นสิริมงคลแก่มหาวิทยาลัย จึงได้ขอพระราชทานชื่อสถาบันจากพระบาทสมเด็จพระเจ้าอยู่หัว ซึ่งพระองค์ได้พระราชทานชื่อว่า "มหาวิทยาลัยสงขลานครินทร์" ตามพระนามฐานันดรศักดิ์ของสมเด็จพระบรมราชชนก กรมหลวงสงขลานครินทร์เมื่อวันที่ 22 กันยายน พ.ศ. 2510 (มหาวิทยาลัยสงขลานครินทร์. 2560: ออนไลน์)

ตลอด 50 ปีที่ผ่านมา มหาวิทยาลัยสงขลานครินทร์ได้เพียรพยายามทำหน้าที่ในภารกิจหลักของสถาบันอุดมศึกษาที่มุ่งผลิตบัณฑิตที่มีคุณภาพทางวิชาการและคุณธรรม การทำวิจัยการบริการวิชาการ ที่เน้นการตอบโจทยการแก้ปัญหาของภาคใต้ และการทำนุบำรุงศิลปวัฒนธรรมในท้องถิ่นที่เป็นมรดกทางวัฒนธรรมอันทรงคุณค่าที่แสดงถึงความเจริญรุ่งเรืองมาอย่างยาวนานของภูมิภาค มหาวิทยาลัยมีความมุ่งมั่นที่จะพัฒนาสู่การเป็นสถาบันอุดมศึกษาชั้นนำในระดับนานาชาติ โดยที่มหาวิทยาลัยกำหนดทิศทางการพัฒนาที่สอดคล้องกับวิสัยทัศน์ของมหาวิทยาลัยคือ "มหาวิทยาลัยสงขลานครินทร์ เป็นมหาวิทยาลัยชั้นนำในระดับภูมิภาคเอเชีย ทำหน้าที่ผลิตบัณฑิตบริการวิชาการ และทำนุบำรุงวัฒนธรรมโดยมีการวิจัยเป็นฐาน" ในแผนพัฒนามหาวิทยาลัยสงขลานครินทร์ 2558-2561ประกอบด้วย 3 พันธกิจหลัก คือ พันธกิจ1) พัฒนามหาวิทยาลัยให้เป็นสังคมฐานความรู้บนพื้นฐานพหุวัฒนธรรมและหลักเศรษฐกิจ พอเพียงโดยให้ผู้ใฝ่รู้ได้มีโอกาสเข้าถึงความรู้ในหลากหลายรูปแบบพันธกิจ 2) สร้างความเป็นผู้นำทางวิชาการในสาขาที่สอดคล้องกับศักยภาพพื้นฐานของภาคใต้และเชื่อมโยงสู่เครือข่ายสากลพันธกิจ3)ผสมผสานและประยุกต์ความรู้บนพื้นฐานประสบการณ์การปฏิบัติสู่การสอนเพื่อสร้างปัญญา คุณธรรม สมรรถนะและโลกทัศน์สากลให้แก่บัณฑิตโดยมหาวิทยาลัยได้กำหนดภาพแห่งความสำเร็จคือ ขับเคลื่อนมหาวิทยาลัยสงขลานครินทร์ก้าวเป็นมหาวิทยาลัยเพื่อนวัตกรรมและสังคมและมุ่งเป็นมหาวิทยาลัยชั้นนำ 1 ใน 5 ของอาเซียน (แผนยุทธศาสตร์มหาวิทยาลัยสงขลานครินทร์พ.ศ. 2558-2561. 2558: 3)

โดยในแผนพัฒนามหาวิทยาลัยสงขลานครินทร์ พ.ศ. 2558-2561 กำหนดยุทธศาสตร์ไว้ 5 ด้าน ดังนี้1) ยุทธศาสตร์ผลิตบัณฑิตคุณภาพสูงระดับสากลและสร้างทรัพยากรมนุษย์ที่ตรงกับบริบท

ของสังคมเป้าประสงค์คือบัณฑิตมีความเข้มแข็งทางวิชาการทั้งระดับปริญญาตรีและบัณฑิตศึกษา เพื่อมุ่งสู่การเป็นมหาวิทยาลัยนวัตกรรม โดยมีทักษะของพลเมืองโลกในศตวรรษที่ 21 สามารถเข้าสู่ ตลาดงานสากล และสร้างงานเองได้บัณฑิตเป็นคนดีมีคุณธรรม จริยธรรมและจิตสาธารณะสะท้อน เอกลักษณะความเป็นบัณฑิตมหาวิทยาลัยสงขลานครินทร์ 2) ยุทธศาสตร์การเป็นมหาวิทยาลัยวิจัย เพื่อนวัตกรรมและสังคม (University Engagement) งานวิจัยสามารถพัฒนาต่อยอดนำไปสู่นวัตกรรมและการพัฒนาเชิงพาณิชย์ในภาคอุตสาหกรรม เพื่อยกระดับสังคมและเพิ่มขีดความสามารถการแข่งขันของประเทศส่งเสริมการพัฒนางานวิจัยสู่การสร้างนวัตกรรม และนำผลงานการวิจัยและนวัตกรรมเพื่อประโยชน์เชิงพาณิชย์ และเชิงนโยบาย โดยสามารถขับเคลื่อน เขตเศรษฐกิจพิเศษ และเขตพื้นที่พิเศษสำหรับนวัตกรรม 3) ยุทธศาสตร์ก้าวสู่ความเป็นนานาชาติ พัฒนาสู่การเป็น Education Hub ในภูมิภาค ซึ่งในยุทธศาสตร์นี้ได้กำหนดกลยุทธ์ปรับระบบ สนับสนุนการศึกษาต่างๆ ให้เป็นสากลเพื่อรองรับการเข้าศึกษาของนักศึกษาต่างชาติและการก้าวสู่ความเป็นนานาชาติเช่น โครงการ Summer School (สนับสนุนให้คณะวิชาที่มีความพร้อมจัด) โครงการส่งเสริมและพัฒนาทักษะทางภาษาอังกฤษและการสื่อสารภาษาต่างประเทศสำหรับอาจารย์ (ให้มีศักยภาพในการผลิตผลงานทางวิชาการระดับนานาชาติและความร่วมมือทางวิชาการกับมหาวิทยาลัยต่างประเทศอย่างมีคุณภาพ) โครงการพัฒนาครูกลุ่มสาระภาษาต่างประเทศกลุ่มสาระ สังคมศึกษาศาสนาและวัฒนธรรมเพื่อให้มีความพร้อมในการสอนภาษาและประชาคมอาเซียนสร้าง เครือข่ายพันธมิตรในภูมิภาคอาเซียนและภูมิภาคอื่นๆ และการพัฒนาร่วมกันเพื่อส่งเสริมความร่วมมือด้านการจัดทำหลักสูตรร่วมกัน การร่วมมือด้านการวิจัย การแลกเปลี่ยนบุคลากรและ นักศึกษา University social responsibility และการจัดประชุมวิชาการร่วมกันและโครงการส่งเสริม ให้อาจารย์และนักศึกษาเข้าร่วมกิจกรรมของ AUN (ใช้ประโยชน์จากการเป็น Asian University Network (AUN) ในการผลักดันความเป็นนานาชาติ) โครงการศูนย์กลางการศึกษาสำหรับภูมิภาค อาเซียน 4) ยุทธศาสตร์ระบบบริหารจัดการมหาวิทยาลัยที่ทรงประสิทธิภาพองค์กรมีสมรรถนะสูง ภายใต้ระบบ PSU System และ 5) ยุทธศาสตร์ระบบบริหารการเงินและทรัพยากรบุคคลเพื่อเพิ่ม คุณค่าการบริหารการเงินและทรัพย์สินที่มีประสิทธิภาพและการบริหารบุคคลที่มีคุณค่า(แผนพัฒนา มหาวิทยาลัยสงขลานครินทร์. 2558: 12-44)

โดยที่มหาวิทยาลัยได้กำหนดสัมฤทธิ์ผลของแผนและภาพแห่งความสำเร็จคือ เป็นมหาวิทยาลัยที่มีระบบการศึกษาที่ยืดหยุ่นและมีคุณภาพสำหรับการเรียนรู้ตลอดชีวิตสร้างบัณฑิตที่มี คุณภาพสูง พร้อมทั้งจะเป็นพลเมืองโลกที่มีคุณภาพและคุณธรรมในศตวรรษหน้าเป็นมหาวิทยาลัย วิจัยเพื่อสร้างนวัตกรรมและทำประโยชน์ให้กับชุมชนและสังคมมีแหล่งเงินรายได้เพิ่มขึ้น รวมถึงการ บริหารที่มีประสิทธิภาพและสามารถกระจายสู่ทุกวิทยาเขตมีความเป็นนานาชาติและเป็นศูนย์กลาง การศึกษาของอาเซียนและเป็นมหาวิทยาลัยชั้นนำ 1 ใน 5 ของอาเซียน (แผนยุทธศาสตร์ มหาวิทยาลัยสงขลานครินทร์พ.ศ. 2558-2561. 2558: 11)

ปัจจุบันมหาวิทยาลัยสงขลานครินทร์ เป็นหนึ่งในจำนวน 9 แห่ง มหาวิทยาลัยวิจัยแห่งชาติ และได้รับการจัดอันดับเป็นอันดับ 5 ของประเทศไทย โดย QS Ranking เป็นมหาวิทยาลัยที่ใหญ่ที่สุดในภาคใต้ โดยมี 5 วิทยาเขตที่กระจายอยู่ในภาคใต้ของประเทศไทย มีนักศึกษาจำนวนทั้งสิ้น 33,317 คน ประกอบด้วยนักศึกษาเพศชาย จำนวน 9,883 คน และนักศึกษาเพศหญิง จำนวน 23,434 คน (งานทะเบียนและสถิติศึกษามหาวิทยาลัยสงขลานครินทร์ ข้อมูล ณ เดือนมีนาคม 2560) มีคณาจารย์ประมาณ 2,300 คน โดยมีสภามหาวิทยาลัยเป็นองค์กรสูงสุดในการบริหารมหาวิทยาลัย และในขณะเดียวกันมีสภาวิทยาเขตที่ได้รับมอบอำนาจจากสภามหาวิทยาลัยในการพิจารณาในเรื่องหลักสูตรและให้คำแนะนำในเรื่องงานวิจัยและวิชาการ นอกจากนี้ ในการบริหารวิทยาเขต อธิการบดีได้มอบอำนาจให้แต่ละวิทยาเขต และคณะต่างๆ มีความคล่องตัวในการบริหารจัดการ

ด้วยเหตุที่กล่าวมาข้างต้น การศึกษาครั้งนี้ผู้วิจัยจึงเลือกกลุ่มตัวอย่างเป็นนักศึกษามหาวิทยาลัยสงขลานครินทร์ 5 วิทยาเขต คือ วิทยาเขตปัตตานี วิทยาเขตหาดใหญ่ วิทยาเขตตรัง วิทยาเขตสุราษฎร์ธานี และวิทยาเขตภูเก็ต เพื่อศึกษาปัจจัยเชิงสาเหตุของเอกลักษณ์พลเมืองอาเซียนที่ส่งผลต่อพฤติกรรมตามบทบาทพลเมืองอาเซียน

#### ตอนที่ 4 การแสวงหาความรู้ความจริงตามกระบวนทัศน์ปฏิฐานนิยม (Positivism)

ก่อนที่จะกล่าวถึงปรัชญาในการแสวงหาความรู้ความจริงตามกระบวนทัศน์ปฏิฐานนิยม ผู้วิจัยขออธิบายถึงมโนทัศน์เรื่อง “กระบวนทัศน์” (paradigm) ซึ่ง Thomas Kuhn (1922-1996) นักปรัชญาแห่งศาสตร์เสนอครั้งแรกในหนังสือ the Structure of Scientific Revolutions เมื่อปีค.ศ. 1962 กระบวนทัศน์ในการวิจัยในที่นี้ หมายถึง ระบบความเชื่อที่ชี้แนะว่า นักวิจัยควรจะทำอะไร และควรทำอย่างไร จึงจะบรรลุถึงสิ่งที่เรียกว่าความจริงหรือความรู้ได้ (ชาย โปธิสิตา. 2554: 59) นักวิจัยควรทำอย่างไร และอย่างไร ในที่นี้ก็คือ นักวิจัยมีแนวทางและวิธีวิทยาการวิจัยอย่างไร จะเห็นว่ กระบวนทัศน์จะอยู่เบื้องหลังวิธีการวิจัย และมีความเชื่อมโยงกันอย่างใกล้ชิดกับแนวทางและวิธีการวิจัย ดังนั้น สิ่งที่สำคัญก็คือ กระบวนทัศน์แบบใดที่นักวิจัยเลือกยึดถือเป็นแนวทางในการสืบค้นหาความรู้ความจริงเป็นสิ่งสำคัญ แล้วการศึกษาครั้งนี้ใช้กระบวนทัศน์แบบใด?

การศึกษาวิจัยครั้งนี้ เป็นการศึกษาปัจจัยเชิงสาเหตุของเอกลักษณ์พลเมืองอาเซียนที่ส่งผลต่อพฤติกรรมตามบทบาทพลเมืองอาเซียน มีวัตถุประสงค์เพื่อพัฒนาแบบจำลองโครงสร้างความสัมพันธ์เชิงสาเหตุของเอกลักษณ์พลเมืองอาเซียน ที่ส่งผลต่อพฤติกรรมตามบทบาทพลเมืองอาเซียนของนักศึกษามหาวิทยาลัยสงขลานครินทร์ เพื่อเปรียบเทียบแบบจำลองความสัมพันธ์ระหว่างปัจจัยเชิงสาเหตุของเอกลักษณ์พลเมืองอาเซียนที่ส่งผลต่อพฤติกรรมตามบทบาทพลเมืองอาเซียน ระหว่างเพศชายกับเพศหญิงและเพื่อเปรียบเทียบค่าเฉลี่ยของตัวแปรแฝงเชิงสาเหตุของเอกลักษณ์พลเมืองอาเซียนที่ส่งผลต่อพฤติกรรมตามบทบาทพลเมืองอาเซียนในแบบจำลองโครงสร้างความสัมพันธ์ระหว่างเพศชายกับเพศหญิง

ดังนั้น กระบวนทัศน์ในการแสวงหาความรู้ความจริงในการศึกษาครั้งนี้ ใช้กระบวนทัศน์ปฏิฐานนิยม (Positivism) เชื่อว่า ธรรมชาติของความจริงหรือความรู้ ที่ว่าความจริงมีอยู่ เป็นอยู่ โดยอิสระด้วยตัวของมันเอง และเป็นภาวีสัย โดยธรรมชาติของความจริง/ความรู้ (Ontology) ที่เป็นจุดหลัก ๆ ดั้งเดิม ของปฏิฐานนิยม คือ สัจนิยมหรือความจริงแบบง่าย ๆ อย่างตรงไปตรงมา (Direct Realism) ที่เชื่อว่า มนุษย์สามารถรับรู้สรรพสิ่งโดยตรงเหมือนกระจกที่ผ่านตามาโดยตรง (นำชัย ศุภฤกษ์ชัยสกุล. สัมมนาปรัชญา. 2556) สอดคล้องกับ ชาย โปธิสิตา (2548: 65-76) อธิบายว่า ปฏิฐานนิยม ถือว่า ความจริงมีอยู่ เป็นอยู่ โดยอิสระด้วยตัวของมันเอง และเป็นภาวีสัย (Objective) ในขั้นสูงสุดแล้วความจริงมีเพียงหนึ่งเดียว ความจริงที่ถูกค้นพบและผ่านการพิสูจน์แล้วมีคุณสมบัติเป็นสากล นั่นคือเป็นจริงและใช้ได้ทั่วไป ปฏิฐานนิยมเป็นสัจนิยม ส่วน ผู้รู้กับสิ่งที่ถูกรู้ (Epistemology) หรือ ญาณวิทยา หลักของปฏิฐานนิยม ถือว่านักวิจัยกับสิ่งที่ถูกวิจัยเป็นอิสระต่อกัน ผู้รู้กับสิ่งที่ถูกรู้เป็นส่วนสองส่วนที่ต้องแยกขาดจากกัน วิธีวิทยา (Methodology) ปฏิฐานนิยมถือว่าให้ความสำคัญแก่วิธีการที่นักวิจัยสามารถจัดการกับกลุ่มตัวอย่างและกระบวนการวิจัยได้ทุกขั้นตอน เพื่อควบคุมและป้องกันกับอคติอันอาจเกิดจากนักวิจัยและเพื่อบรรลุความเป็นภาวีสัยของการศึกษา ความสัมพันธ์เชิงเหตุและผลเป็นสิ่งที่เป็นไปได้ ทุกสิ่งทุกอย่างมีสาเหตุที่แท้จริงของมัน สิ่งที่เป็นเหตุย่อมมาก่อนสิ่งที่เป็นผลเสมอ จุดมุ่งหมายของการวิจัยคือการพิสูจน์ความสัมพันธ์เชิงเหตุและผลของสิ่งที่ศึกษา การวิจัยต้องเป็นกระบวนการที่ปราศจากค่านิยมหรืออคติ และจุดหมายของการวิจัยคือการพัฒนาองค์ความรู้ที่มีลักษณะเป็นกฎ สามารถนำไปใช้ได้ทั่วไป สามัญการขึ้นอยู่กับตรรกะของความเป็นตัวแทน กลุ่มตัวอย่างการวิจัยที่มีความเป็นตัวแทนสูงจะทำให้ผลการวิจัยสามารถนำไปใช้ในวงกว้างได้มาก ซึ่งความรู้ในเรื่องนี้จะช่วยให้เกิดความเข้าใจว่าเหตุใดการวิจัยเชิงปริมาณจึงมีแนวทางและวิธีดำเนินการวิจัยอย่างนั้น ซึ่งถ้าเราเข้าใจถูกต้องดีแล้วจะช่วยให้ความรู้ในวิธีการของเราแน่นขึ้น หมายถึงการใช้วิธีการวิจัยของเราจะมีประสิทธิภาพมากขึ้นด้วย

จากแนวคิดหลักเชิงปรัชญาในเรื่องภาวีวิทยาและญาณวิทยา นำมาซึ่งวิธีการศึกษาปรากฏการณ์ กล่าวคือ ในการศึกษาครั้งนี้ผู้วิจัยเริ่มการศึกษาจากการใช้กรอบแนวคิดทฤษฎีมาเป็นแนวทางในการมองหรือศึกษาปรากฏการณ์ โดยผู้วิจัยมีการกำหนดสมมติฐานของการวิจัย ตัวแปรในการวิจัย และแบบจำลองที่เป็นแผนภาพที่มีลักษณะความสัมพันธ์เชิงสาเหตุแบบเส้นตรงระหว่างตัวแปรทั้งที่เป็นตัวแปรแฝงและตัวแปรสังเกตได้ โดยลักษณะของแบบจำลองเป็นสมการที่แสดงโครงสร้างความสัมพันธ์เชิงสาเหตุที่สร้างขึ้นตามพื้นฐานทางทฤษฎีที่แสดงความสัมพันธ์เชิงสาเหตุระหว่างตัวแปรแฝงภายนอกที่เป็นเหตุ ได้แก่ รวมหมูนิยม การรับรู้บรรยากาศความเป็นอาเซียนและเจตคติต่อประชาคมอาเซียน ตัวแปรส่งผ่าน 3 ตัว คือ การเปิดรับข่าวสารเกี่ยวกับอาเซียนความผูกพันต่อบทบาทเอกลักษณ์พลเมืองอาเซียน และตัวแปรตาม คือ พฤติกรรมตามบทบาทพลเมืองอาเซียน ตามกรอบทฤษฎีที่เลือกใช้ ซึ่งวิธีการนี้ก็คือ วิธีการแบบนิรนัย (Deduction) ที่เริ่มแสวงหาความรู้โดยใช้ข้อสรุปหรือทฤษฎีที่มีอยู่แล้วเป็นโจทย์ จากนั้นจึงออกไปสัมผัสปรากฏการณ์ หรือออกไปเก็บรวบรวมข้อมูล เพื่อตรวจสอบว่าตรงกับกรอบแนวคิดและสมมติฐานที่ตั้งไว้หรือไม่โดยวัดจากการวิเคราะห์สมการโครงสร้างเชิงเส้น (Structure Equation Model) ซึ่งนักวิจัยจะต้องตระหนัก

ถึงความเที่ยงตรง ความเชื่อมั่นเพื่อให้ได้ข้อมูลที่สามารถพิสูจน์ ตรวจสอบได้ตามกระบวนการทางวิทยาศาสตร์ และผลที่ได้สามารถนำไปใช้ได้ทั่วไป

## ตอนที่ 5 กรอบแนวคิดและสมมติฐานของการศึกษา

### กรอบแนวคิด

กรอบแนวคิดในการศึกษาค้างนี้ บูรณาการจากการศึกษาทฤษฎีเอกลักษณ์ของสไตรเกอร์ ซึ่งพัฒนามาจากทฤษฎีปฏิสัมพันธ์เชิงสัญลักษณ์ทฤษฎีทางจิตวิทยา แนวคิดด้านวัฒนธรรม เอกสารเกี่ยวกับอาเซียน ประชาคมอาเซียน และงานวิจัยที่เกี่ยวข้องในการอธิบายปัจจัยเชิงเหตุของเอกลักษณ์ของพลเมืองอาเซียนที่ส่งผลต่อพฤติกรรมตามบทบาทพลเมืองอาเซียน ดังรายละเอียดต่อไปนี้

ทฤษฎีเอกลักษณ์ของ สไตรเกอร์ (Stryker.1968) มีฐานแนวคิดจากข้อเสนอของ มีด (Mead.1934) ที่เสนอว่า “ตัวตนและสังคม มีความเกี่ยวพันกัน” (self and society are linked) และ “สังคมทำให้เกิดตัวตนทำให้เกิดพฤติกรรมทางสังคม” (society shapes self shapes social behavior) นอกจากแนวคิดของมีดสไตรเกอร์และคณะได้ข้อค้นพบที่เป็นแนวคิดของนักสังคมศาสตร์ร่วมสมัย คือ สังคม มีแบบแผนที่เชื่อมโยงและมีความสัมพันธ์กัน มีระบบระเบียบที่แตกต่างกัน มีการจัดระเบียบของกลุ่มองค์กร ประชาคม และสถาบัน และมีการแบ่ง จัดประเภทชั้น กลุ่มชาติพันธุ์ อายุ เพศ ศาสนา (Stryker; & Burke. 2000: 284)เอกลักษณ์จึงมีพื้นฐานของความเป็นกลุ่มชนชั้นทางสังคม และกลุ่มที่บุคคลเข้าไปเป็นเจ้าของสมาชิก เช่น ชนกลุ่มผิวขาว กลุ่มผิวดำ การเป็นคนกลุ่มอเมริกัน หรือกลุ่มนิสิตนักศึกษามหาวิทยาลัย การเป็นสมาชิกสมาคม ประชาคม และสถาบันต่างๆ มีส่วนช่วยในการให้คำนิยามความหมายว่า คนนั้นคือใคร(Burke. 2003 : 2)

ดังนั้นทฤษฎีเอกลักษณ์ได้มุ่งเน้นศึกษา 2 แนวทาง คือโครงสร้างทางสังคมมีผลต่อตัวตน ตัวตนมีอิทธิพลต่อพฤติกรรมทางสังคม และศึกษากลไกภายในของกระบวนการตัวตนมีผลต่อพฤติกรรมทางสังคม (Stryker; & Burke. 2000: 285) พบว่าความผูกพันทำให้เกิดความเด่น ความสำคัญและความภาคภูมิใจในเอกลักษณ์ ทำให้เกิดพฤติกรรมตามบทบาท (Stryker; & Burke.2000: 286; Burke; & Reitzes.1991: 245) นั่นคือการที่บุคคลจะแสดงพฤติกรรมตามบทบาทนั้นขึ้นอยู่กับความผูกพัน ความเด่นความสำคัญและความภาคภูมิใจในเอกลักษณ์ ซึ่งเอกลักษณ์ของบุคคลจะเกิดขึ้นจากการมีปฏิสัมพันธ์กับบุคคลรอบข้างในสังคมนั้นๆ เมื่อบุคคลรับรู้ถึงเอกลักษณ์ของตนเองทำให้เกิดการกระทำ (Stryker.1980: 64) ดังนั้น องค์ประกอบพื้นฐานของทฤษฎีเอกลักษณ์ คือ ความผูกพัน ความเด่น ความรู้สึกสำคัญ ความภาคภูมิใจในเอกลักษณ์และการเลือกบทบาท ซึ่งแต่ละองค์ประกอบมีความเกี่ยวโยงกัน สอดคล้องกับการศึกษาของเซอร์เป (Serpe. 1987: 44-55) พบว่า ความผูกพันและความเด่น มีผลต่อเอกลักษณ์การใช้ชีวิตของนักศึกษา มหาวิทยาลัย การศึกษาของไวท์และเบอร์ค (White; & Burke. 1987: 310-331) พบว่า ความผูกพัน ความเด่นและความภาคภูมิใจทำให้เกิดเอกลักษณ์กลุ่มชาติพันธุ์ระหว่างนักศึกษา



การวัดเอกลักษณ์เพื่อทำนายพฤติกรรมมีผู้ศึกษาไว้หลายเรื่อง เช่น เซอร์ป (Serpe. 1987) ศึกษาพบว่าระดับความเด่นของเอกลักษณ์ ส่งผลต่อการเกิดตัวตนของนักศึกษาใหม่ที่อยู่จากบ้านมาใช้ชีวิตเป็นนักศึกษามหาวิทยาลัย (Stryker; & Burke. 2000: 290) โลเบลและคณะ (Lobel & et al. 1992) ศึกษาพบว่า บุคคลที่มีความเด่นของเอกลักษณ์อาชีพมีความรู้สึกดีและเต็มใจปฏิบัติงานนอกเวลาอย่างเต็มที่ คลีนและคณะ (Kleine; & et al. 1993) ศึกษาพบว่า ความเด่นของเอกลักษณ์ นักกีฬาที่กำลังศึกษาที่มหาวิทยาลัยแอริโซนา ส่งผลต่อภาพเกี่ยวตนเอง (self-scheme) ส่วนไวท์และเบอร์ค (White; & Burke. 1987: 310-331) ศึกษาพบว่าความผูกพัน ความเด่น และความภาคภูมิใจทำให้เกิดเอกลักษณ์กลุ่มชาติพันธุ์ระหว่างนักศึกษา เคอร์รี่และวีเนอร์ (Curry; & Weaner. 1987) ศึกษาพบว่า การจัดลำดับชั้นความเด่น ความสำคัญทำให้เกิดเอกลักษณ์และพฤติกรรมตามบทบาท สไตรเกอร์ และเซอร์ป (Stryker; & Serpe. 1994: 16-35) ศึกษาพบว่า ความเด่นของเอกลักษณ์และความรู้สึกสำคัญมีผลต่อการใช้เวลาในบทบาทของนักศึกษามหาวิทยาลัย 4 ด้าน คือ ด้านวิชาการ ด้านกิจกรรมส่วนบุคคล ด้านกิจกรรมเสริมหลักสูตร ด้านกีฬาสำหรับในงานของเบอร์คและไรช (Burke; & Reitzes. 1991: 245) ศึกษาพบว่า ความภาคภูมิใจในตนเอง ความเด่น และความสำคัญ ส่งผลต่อความเป็นนักศึกษามหาวิทยาลัยและความสำคัญ สเตตส์ และบิเกา (Stets; & Biga. 2003) ศึกษาความผูกพัน ความเด่น ความสำคัญเอกลักษณ์ส่งผลต่อพฤติกรรมการอนุรักษ์สิ่งแวดล้อม ส่วนสมคัตต์ดีส์ตากุลฤทธิ์ (2545) ศึกษาเอกลักษณ์ครูแนะแนวด้านความภาคภูมิใจและความรู้สึกเป็นปมเด่นของเอกลักษณ์ส่งผลต่อพฤติกรรมการปฏิบัติหน้าที่ตามบทบาทของครูแนะแนว วิทยุญาพันธ์ร่วมชาติ (2553) ศึกษาความเด่น ความสำคัญและความภาคภูมิใจส่งผลต่อพฤติกรรมตามบทบาทของนักเรียนวิทยาศาสตร์ ดังนั้นในการศึกษาค้นคว้าวิจัยจึงแบ่งเอกลักษณ์ของพลเมืองอาเซียนออกเป็น 3 ด้าน คือ ความเด่น ความสำคัญ และความภาคภูมิใจ

จากแนวคิดหลักของทฤษฎีเอกลักษณ์ที่ว่า โครงสร้างทางสังคมมีผลต่อตัวตน ตัวตนมีอิทธิพลต่อพฤติกรรมทางสังคม (Stryker; & Burke. 2000: 285) สไตรเกอร์ อธิบายว่า เอกลักษณ์ของบุคคลเกิดขึ้นจากการมีปฏิสัมพันธ์กับบุคคลรอบข้างในสังคมที่บุคคลนั้นเข้าไปเป็นสมาชิกหรือใช้ชีวิตรวมกลุ่ม เมื่อบุคคลรับรู้ถึงเอกลักษณ์ของตนเองเป็นเหตุให้เกิดการกระทำ (Stryker. 1980: 64) โดยที่ความเด่น ความสำคัญและความภาคภูมิใจของเอกลักษณ์ เป็นผลลัพธ์ของความผูกพันต่อบทบาทและความผูกพันต่อบทบาทเกิดขึ้นจากเครือข่ายการมีปฏิสัมพันธ์ทางสังคมที่บุคคลเข้าไปมีส่วนร่วม (Stryker; & Burke. 2000: 286) กับตัวแทนหรือสถาบันต่างๆ ในสังคม เช่นเครือข่ายสื่อมวลชนดังที่คลีนและคณะ (Kleine; & et al. 1993: 209-235) ศึกษาพบว่าเครือข่ายสื่อมวลชนมีความสัมพันธ์ทางบวกต่อความเด่นของเอกลักษณ์และส่งผลต่อความถี่ของพฤติกรรมและการศึกษาของเซอร์ป (Serpe. 1987) พบว่า ความผูกพันที่มีผลต่อความเด่นของเอกลักษณ์ เกิดจากนักศึกษาใหม่ในมหาวิทยาลัยผ่านบรรยากาศการเข้าร่วมกิจกรรมที่เปิดโอกาสให้ได้เรียนรู้ ให้บุคคลกระทำด้วยความสมัครใจกับระดับความเด่นของเอกลักษณ์ส่งผลต่อการเกิดตัวตน (Stryker; & Burke. 2000: 290)

ด้วยทฤษฎีเอกลักษณ์ตามแนวคิดของเบอร์ค (Burke. 1981) มุ่งศึกษากลไกภายในของกระบวนการตัวตนมีผลต่อพฤติกรรมทางสังคม (Stryker; & Burke. 2000: 285) พบว่า เอกลักษณ์

เป็นความรู้สึกนึกคิดเกี่ยวกับตนเอง เป็นการคิดหรือมโนภาพว่าตนเองเป็นคนเช่นไร ซึ่งกรอบความคิดเกี่ยวกับตัวตน (Self-concept) เป็นผลผลิตจากสภาพแวดล้อมทางสังคมกับคุณลักษณะที่เป็นบุคลิกภาพภายในตัวบุคคล (Burke. 2003: 87) ดังที่มาร์กัสและคิตายามา (Markus; & Kitayama. 1991: 224-253) กล่าวว่า ความแตกต่างทางวัฒนธรรมสหรัฐอเมริกาที่มีวัฒนธรรมแบบปัจเจกบุคคลนิยมและรวมหมู่ยินยอมส่งผลต่อกรอบความคิดเกี่ยวกับตัวตน (Self-concept) เช่น การศึกษาของไฟเกลสทิน (Finkelstein. 2012: 1633-1643) พบว่า รวมหมู่ยินยอมสามารถทำนายเอกลักษณ์ในบทบาทพนักงานส่วนกายหอนและคณะ (Caihong; & et al. 2016: 755) กล่าวว่า เอกลักษณ์ตัวตนเป็นบุคลิกลักษณะของแต่ละบุคคลที่มีความสัมพันธ์กับตัวแปรเจตคติ ซึ่งเจตคติคือการประเมินค่าและการควบคุมความรู้สึกของบุคคลที่เกิดจากความรู้สึกภายใน เมื่อความรู้สึกภายในนี้มีความเด่นในกรอบแนวคิดเกี่ยวกับตัวตน ส่งผลทำให้เกิดเอกลักษณ์ของตนเอง ดังที่ คายหอนและคณะศึกษาพบว่า เจตคติมีอิทธิพลทางตรงต่อเอกลักษณ์ตัวตนและส่งผลไปยังพฤติกรรมความตั้งใจในการใช้ไมโครรอนดังนั้น ผู้วิจัยจึงศึกษาตัวแปรการรับรู้บรรยากาศความเป็นอาเซียนการเปิดรับข่าวสารเกี่ยวกับอาเซียน รวมหมู่ยินยอมและเจตคติต่อประชาคมอาเซียนเป็นปัจจัยเชิงสาเหตุของความผูกพันในบทบาทเอกลักษณ์พลเมืองอาเซียน

จากการศึกษากฎบัตรอาเซียน เป็นธรรมนูญที่ใช้เป็นกฎเกณฑ์ข้อบังคับสำหรับการอยู่ร่วมกันและการขับเคลื่อนองค์การอาเซียนอย่างเป็นทางการ และประเทศสมาชิกอาเซียนได้ยอมรับในการปฏิบัติตามความมุ่งประสงค์สำคัญ 15 ข้อ ที่มุ่งสร้างสรรค์เสถียรภาพของประชาคมอาเซียนทั้ง 3 เสาหลัก ดังนั้น พลเมืองอาเซียนในฐานะเป็นพลังในการขับเคลื่อนประชาคมของตนจึงควรมีบทบาทหน้าที่ สอดคล้องกับวัตถุประสงค์ของกฎบัตรอาเซียน เพื่อปฏิบัติตนให้เป็นหนึ่งเดียวกันอย่างแท้จริง จากการสังเคราะห์วัตถุประสงค์กฎบัตรอาเซียน 15 ข้อ สามารถเป็นบทบาทของพลเมืองอาเซียน ได้แก่การรักความสงบและการแก้ปัญหาด้วยสันติวิธีมีความเชี่ยวชาญในอาชีพและมีความสามารถหลากหลายการมีน้ำใจเอื้ออาทรต่อผู้อื่นการเคารพสิทธิของผู้อื่นและความแตกต่างระหว่างบุคคล การมีจิตสำนึกรักษาทรัพยากรธรรมชาติ สิ่งแวดล้อมที่อยู่รอบตัว และภูมิใจในมรดกทางวัฒนธรรมการพัฒนาตนเองอยู่เสมอและการมีความรับผิดชอบร่วมกัน มีความสามัคคี ให้ความร่วมมือในกิจกรรมต่างๆ และจากการศึกษาเอกสารเกี่ยวข้องกับพลเมืองอาเซียน แพรภัทร ยอดแก้ว (2555: 372) กล่าวว่า พลเมืองอาเซียนควรมีทักษะอาเซียนซึ่งเป็นสิ่งสำคัญสู่การเป็นพลเมืองอาเซียนที่ดี ดังนั้นการศึกษาครั้งนี้ พฤติกรรมตามบทบาทของพลเมืองอาเซียน คือ พฤติกรรมปฏิบัติตามมุ่งประสงค์ของกฎบัตรอาเซียนและการมีทักษะอาเซียน

จากการประมวลแนวคิดบทบาททางเพศ นักวิชาการได้กล่าวว่า เอกลักษณ์ทางเพศเป็นสิ่งที่ติดตัวมาตั้งแต่เกิด คือไม่เป็นเพศหญิงก็ต้องเป็นเพศชาย ขณะเดียวกันมนุษย์ก็ได้กำหนดบทบาททางเพศ (sex-role) เพื่อให้บุคคลปฏิบัติตามความคาดหวังของสังคม และวัฒนธรรม บทบาททางเพศไม่ได้หมายถึงแต่เพียงพฤติกรรมที่สังคมปรารถนาเป็นพิเศษ สำหรับเพศชายและหญิงเท่านั้น แต่ยังรวมถึงบุคลิกลักษณะ เจตคติ และค่านิยม (ปณตพร พงษ์อนันต์โยธิน. 2544 อ้างอิงจาก Spence. 1985) คัทแลน (Kaplan; & Sedney. 1980 citing Bakan. 1966) กล่าวว่า ลักษณะของ

ความเป็นชายและหญิงมีความแตกต่างกัน คือ ความเป็นชาย (Masculine) ลักษณะของพฤติกรรมที่มีจุดเริ่มต้นจากตนเอง ซึ่งแสดงออกถึงความสามารถในการปกป้องตนเอง มีความกล้าแสดงออก เป็นอิสระจากผู้อื่น ส่วนความเป็นหญิง(Feminine) ลักษณะของพฤติกรรมที่แสดงถึงความสามารถในการมีปฏิสัมพันธ์กับผู้อื่น ซึ่งแสดงออกในลักษณะของความเป็นมิตร การเป็นที่ยอมรับ เป็นน้ำหนึ่งใจเดียวกัน และการช่วยเหลือผู้อื่น สอดคล้องกับ เบรท์น (Clark, Shaver; & Abrahams. 1999 citing Brehn. 1992) กล่าวว่า มีนักวิจัยหลายคนพบว่า ความแตกต่างระหว่างเพศ มีผลต่อความสัมพันธ์ระหว่างบุคคล ซึ่งเป็นความแตกต่างทางจิตวิทยาของเพศชายและเพศหญิงต่อการแสดงบทบาทสำคัญที่เชื่อมโยงกับกระบวนการถ่ายทอดทางสังคม เพศจึงเป็นตัวแปรหนึ่งที่นักวิจัยสนใจศึกษามาตลอดเช่นเดียวกับการศึกษาของ สไตรเกอร์และเซอร์เป (Stryker; & Serpe. 1994:16) ศึกษาความเด่นของเอกลักษณ์ ความรู้สึกสำคัญมีผลต่อการใช้เวลาในบทบาทของนักศึกษา 4 ด้าน คือ ด้านวิชาการ ด้านกิจกรรมส่วนบุคคล ด้านกิจกรรมเสริมหลักสูตร ด้านการกีฬา การศึกษาพบความแตกต่างระหว่างชายและหญิงบางบทบาท สอดคล้องกับ โลเบล และคณะ (Lobel; & et al. 1992:1057-1069) ศึกษาอิทธิพลของความรับผิดชอบในครอบครัว เพศ และอาชีพ ต่อความเด่นของเอกลักษณ์ และพฤติกรรมตามบทบาท พบว่า ในเพศหญิงมีเอกลักษณ์ความรับผิดชอบต่อครอบครัวสูงกว่าเพศชาย แต่เอกลักษณ์ความมุ่งมั่นด้านอาชีพเพศชายสูงกว่าเพศหญิง

การศึกษาค้นคว้าครั้งนี้ กลุ่มตัวอย่างเป็นนักศึกษาของมหาวิทยาลัยสงขลานครินทร์ 5 วิทยาเขต คือ วิทยาเขตปัตตานี วิทยาเขตหาดใหญ่ วิทยาเขตตรัง วิทยาเขตสุราษฎร์ธานี และวิทยาเขตภูเก็ต มีนักศึกษาจำนวนทั้งสิ้น 33,317 คน ประกอบด้วยนักศึกษาเพศชาย จำนวน 9,883 คน และนักศึกษาเพศหญิง จำนวน 23,434 คน (งานทะเบียนและสถิตินักศึกษา ข้อมูล ณ เดือนมีนาคม 2560) ด้วยเหตุที่มหาวิทยาลัยสงขลานครินทร์ ได้กำหนดแผนพัฒนา (พ.ศ.2558-2561) 5 ยุทธศาสตร์หลัก เพื่อบรรลุตามผลสัมฤทธิ์ของแผนและภาพแห่งความสำเร็จคือ เป็นมหาวิทยาลัยชั้นนำ 1 ใน 5 ของอาเซียน (แผนยุทธศาสตร์มหาวิทยาลัยสงขลานครินทร์พ.ศ. 2558-2561. 2558: 11)ซึ่งหนึ่งในยุทธศาสตร์นั้น คือ ก้าวสู่ความเป็นสากล/นานาชาติ พัฒนามหาวิทยาลัยสู่การเป็น Education hub เตรียมความพร้อมของระบบสนับสนุนการศึกษาให้เป็นสากล เพิ่มการเปิดหลักสูตรนานาชาติระดับปริญญาตรีและบัณฑิตศึกษาและการจัดหาจัดจ้างบุคลากรชาวต่างประเทศที่ผ่านมามหาวิทยาลัยสงขลานครินทร์ ได้ดำเนินการขับเคลื่อนตามแผนพัฒนาดังที่สามารถทองเฟื่อ(2556: 82-87)ศึกษาวิจัยการเตรียมความพร้อมสู่ประชาคมอาเซียน 2558 ของมหาวิทยาลัยสงขลานครินทร์ วิทยาเขตปัตตานี พบว่า มหาวิทยาลัยสงขลานครินทร์ได้ดำเนินการ ทั้งด้านหลักสูตรการเรียนการสอนและด้านการพัฒนานิสิต คือ เพิ่มการเปิดหลักสูตรนานาชาติและรับนักศึกษาต่างชาติมากขึ้น มีการจัดทำหลักสูตรร่วมกับมหาวิทยาลัยในต่างประเทศ joint degree (สองปริญญา/ปริญญาร่วม) และมีการจัดการเรียนการสอนเป็นภาษาอังกฤษและภาษาต่างประเทศอื่นๆ ในแต่ละหลักสูตรตามเหมาะสมของศาสตร์ เช่น ภาษามลายู ภาษาจีน มีการจัดกิจกรรมที่เป็นการแลกเปลี่ยนประสบการณ์ให้กับนักศึกษาที่เกี่ยวข้องกับอาเซียน โดยการจัดส่งนักศึกษาไปแลกเปลี่ยนประสบการณ์กับมหาวิทยาลัยในต่างประเทศในกลุ่มอาเซียน อย่างเช่น

ประเทศมาเลเซีย อินโดนีเซีย และประเทศอื่นๆ เป็นการสร้างประสบการณ์โดยตรง ตลอดจนได้เปิดเวทีให้นักศึกษาทั้งสองสถาบันมาร่วมกันแลกเปลี่ยนความคิดเห็นเกี่ยวกับบทบาทของนักศึกษาในการเตรียมความพร้อมเข้าสู่ประชาคมอาเซียน พร้อมทั้งเปิดโอกาสให้นักศึกษาไทยและต่างชาติได้ร่วมทำกิจกรรมร่วมกัน เพื่อสร้างความสัมพันธ์ที่ดี เข้าใจความแตกต่าง เรียนรู้ทักษะอาเซียนสามารถทำงานร่วมกับผู้อื่นได้ และยังเป็นส่วนกระตุ้นให้นักศึกษามีความกระตือรือร้นในการใช้ภาษาอังกฤษมากขึ้นและภาษาอาเซียน รวมทั้งยังมีกิจกรรมส่งเสริมการเรียนรู้ถึงพหุวัฒนธรรมในภูมิภาคอาเซียน เพื่อให้เกิดความเข้าใจในบริบทของแต่ละประเทศ ในเรื่องของค่านิยม ความเป็นตัวตน ศาสนา และศิลปวัฒนธรรม (สามารถ ทองเปลือ. 2556: 82-87) ซึ่งนักศึกษามีทุนเดิมอยู่แล้วคือทั้ง 5 วิทยาเขตมีนักศึกษาที่เป็นชาวไทยพุทธ ไทยมุสลิม ใช้ชีวิตร่วมกันในรั้วมหาวิทยาลัย ทำให้ซึมซับ เข้าใจความแตกต่างทางวัฒนธรรมได้ง่ายขึ้น นอกจากนี้ ภูมิศาสตร์ของมหาวิทยาลัยสงขลานครินทร์อยู่ใกล้เขตแดนเป็นจุดเชื่อมสู่ประเทศอื่นๆ ในอาเซียน รวมทั้งวัฒนธรรมของคนในจังหวัดชายแดนใต้มีความคล้ายคลึงกับประเทศอื่นๆ ในอาเซียน เช่นสหพันธรัฐมาเลเซีย สาธารณรัฐอินโดนีเซีย บรูไน ดารุสซาลาม ทำให้อาเซียนอาจจะเข้าถึงสะดวกและจะได้สัมผัสบรรยากาศความเป็นอาเซียนได้ง่ายขึ้น

จากการศึกษาแนวคิดทฤษฎีและงานวิจัยที่เกี่ยวข้องข้างต้น ผู้วิจัยจึงสนใจศึกษาแนวคิดเอกลักษณ์ของสไตเกอร์มาเป็นกรอบในการศึกษาเพื่ออธิบายปัจจัยเชิงสาเหตุของเอกลักษณ์พลเมืองอาเซียน ได้แก่ การรับรู้บรรยากาศความเป็นอาเซียน การเปิดรับข่าวสารเกี่ยวกับอาเซียน รวมทั้งมูนิยมเจตคติต่อประชาคมอาเซียนและความผูกพันต่อบทบาท เป็นปัจจัยเชิงเหตุที่มีอิทธิพลต่อเอกลักษณ์พลเมืองอาเซียน และมีอิทธิพลต่อไปยังพฤติกรรมตามบทบาทพลเมืองอาเซียน ซึ่งผลจากการศึกษาที่ได้จะเป็นประโยชน์ เป็นข้อมูลสารสนเทศให้กับผู้ที่เกี่ยวข้อง เพื่อเป็นแนวทางในการส่งเสริมพัฒนาเอกลักษณ์ของพลเมืองอาเซียน และพฤติกรรมตามบทบาทพลเมืองอาเซียน ให้กับเยาวชนของชาติดังภาพประกอบ 12

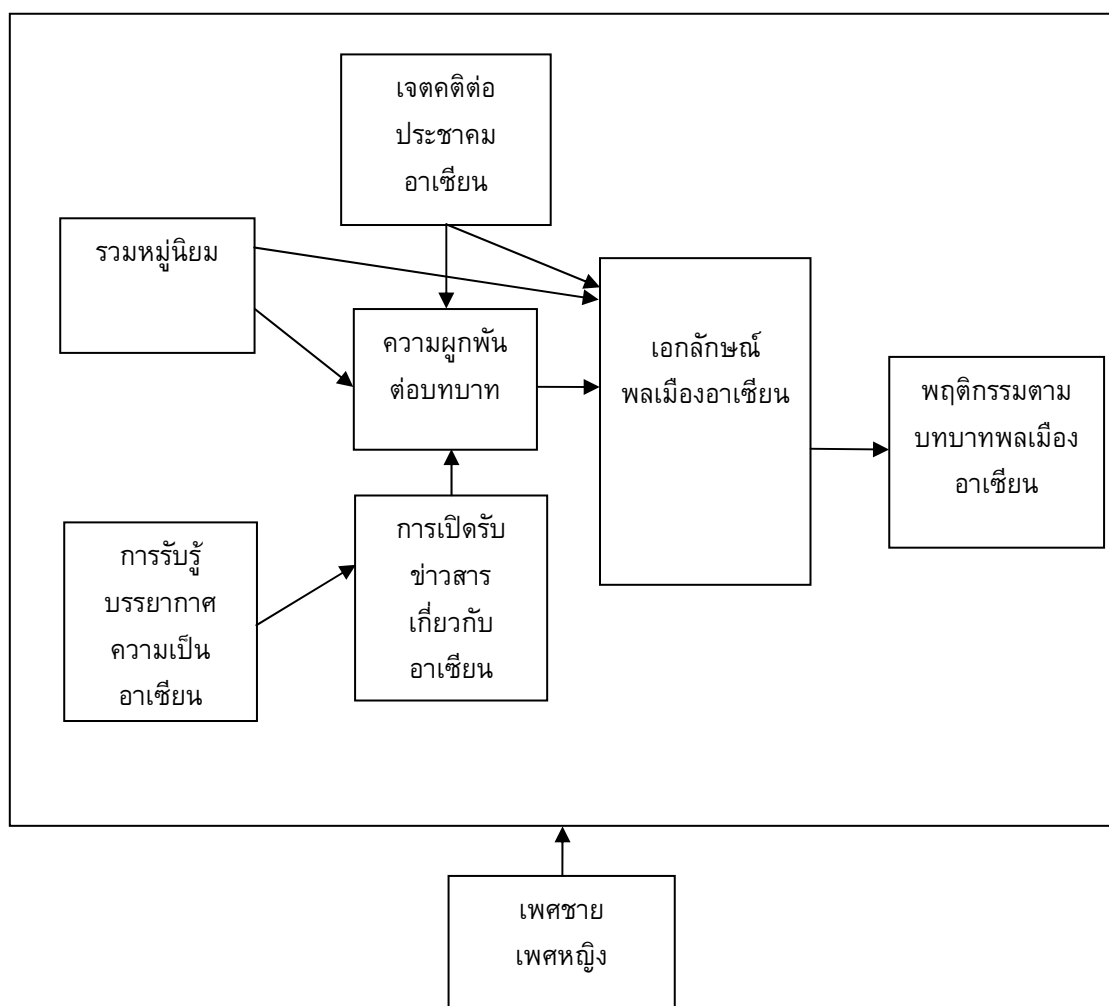

ภาพประกอบ 12 กรอบแนวคิดในการศึกษา

### สมมติฐานการวิจัย

จากกรอบแนวคิดในการวิจัย ผู้วิจัยได้นำตัวแปรต่างๆ มาสร้างเป็นแบบจำลองสมมติฐาน (Hypothesis Model) ซึ่งเป็นแบบจำลองโครงสร้างความสัมพันธ์เชิงสาเหตุของเอกลักษณ์พลเมืองอาเซียนที่ส่งผลต่อพฤติกรรมตามบทบาทพลเมืองอาเซียน

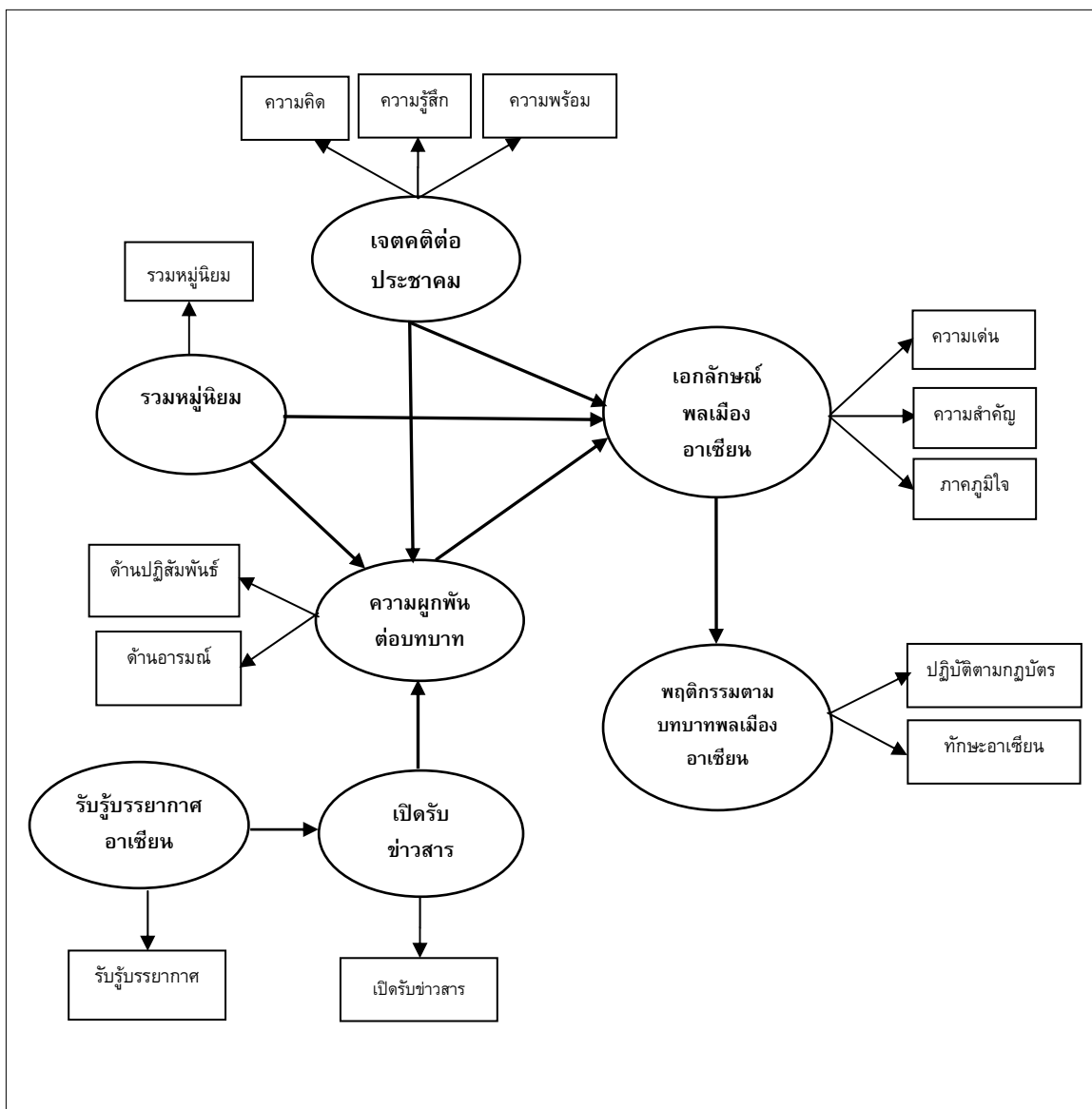

ภาพประกอบ 13 แบบจำลองสมมติฐานการวิจัย

สัญลักษณ์และคำย่อที่ใช้ในแบบจำลองสมมติฐานการวิจัย

○ แทน ตัวแปรแฝง

□ แทน ตัวแปรสังเกต

→ แทน ความสัมพันธ์เชิงสาเหตุระหว่างตัวแปรต้นกับตัวแปรตาม โดยหัวลูกศรจะ

แสดงทิศทางของอิทธิพล

จากภาพประกอบ 13 เป็นการแสดงแบบจำลองสมมติฐานโครงสร้างความสัมพันธ์เชิงสาเหตุของเอกลักษณ์พลเมืองอาเซียนที่ส่งผลต่อพฤติกรรมตามบทบาทพลเมืองอาเซียน โดยสมมติฐานนี้เกิดจากการรอบแนวคิดที่ผู้วิจัยพัฒนาขึ้นจากทฤษฎีเอกลักษณ์ของสไตเกอร์ และจากการศึกษาแนวคิดทฤษฎี ทบทวนวรรณกรรมและงานวิจัยที่เกี่ยวข้องกับตัวแปรสำคัญต่างๆ ที่พบว่า มีผลต่อเอกลักษณ์พลเมืองอาเซียนและพฤติกรรมตามบทบาทพลเมืองอาเซียน ดังที่ได้กล่าวมาข้างต้น ผู้วิจัยจึงกำหนดสมมติฐานการวิจัยดังนี้

1. แบบจำลองสมมติฐานที่ผู้วิจัยพัฒนาขึ้นมีความสอดคล้องกับข้อมูลเชิงประจักษ์ โดยมีสมมติฐานย่อยตามเส้นทางอิทธิพลของตัวแปรต่างๆ ดังนี้

1.1 การเปิดรับข่าวสารเกี่ยวกับอาเซียน รวมหมุ่เนียม และเจตคติต่อประชาคมอาเซียนมีอิทธิพลทางตรงต่อความผูกพันต่อบทบาท การรับรู้บรรยากาศความเป็นอาเซียนมีอิทธิพลทางตรงต่อการเปิดรับข่าวสารเกี่ยวกับอาเซียน

1.2 ความผูกพันต่อบทบาท รวมหมุ่เนียมและเจตคติต่อประชาคมอาเซียนมีอิทธิพลทางตรงต่อเอกลักษณ์พลเมืองอาเซียน

1.3 เอกลักษณ์พลเมืองอาเซียนมีอิทธิพลทางตรงต่อพฤติกรรมตามบทบาทพลเมืองอาเซียน

1.4 การเปิดรับข่าวสารเกี่ยวกับอาเซียน รวมหมุ่เนียม และเจตคติต่อประชาคมอาเซียน มีอิทธิพลทางอ้อมต่อพฤติกรรมตามบทบาทพลเมืองอาเซียน ผ่านความผูกพันต่อบทบาทและเอกลักษณ์พลเมืองอาเซียน

1.5 การรับรู้บรรยากาศความเป็นอาเซียนมีอิทธิพลทางอ้อมต่อพฤติกรรมตามบทบาทพลเมืองอาเซียน ผ่านการเปิดรับข่าวสารเกี่ยวกับอาเซียน ความผูกพันต่อบทบาท และเอกลักษณ์พลเมืองอาเซียน

1.6 ความผูกพันต่อบทบาท เจตคติต่อประชาคมอาเซียนและรวมหมุ่เนียม มีอิทธิพลทางอ้อมต่อพฤติกรรมตามบทบาทพลเมืองอาเซียนผ่านเอกลักษณ์พลเมืองอาเซียน

2. แบบจำลองโครงสร้างความสัมพันธ์เชิงสาเหตุของเอกลักษณ์พลเมืองอาเซียนที่ส่งผลต่อพฤติกรรมตามบทบาทพลเมืองอาเซียนระหว่างเพศชายและเพศหญิงแตกต่างกัน

3. ค่าเฉลี่ยตัวแปรแฝงในรูปแบบความสัมพันธ์เชิงสาเหตุของเอกลักษณ์พลเมืองอาเซียนที่ส่งผลต่อพฤติกรรมตามบทบาทพลเมืองอาเซียนของนักศึกษมหาวิทยาลัยสงขลานครินทร์ระหว่างเพศชายและเพศหญิงแตกต่างกัน

## บทที่ 3

### วิธีดำเนินการวิจัย

การศึกษาเรื่องปัจจัยเชิงสาเหตุของเอกลักษณ์พลเมืองอาเซียนที่ส่งผลต่อพฤติกรรมตามบทบาทพลเมืองอาเซียนของนักศึกษามหาวิทยาลัยสงขลานครินทร์ มีวัตถุประสงค์เพื่อทดสอบและเปรียบเทียบแบบจำลองโครงสร้างความสัมพันธ์ปัจจัยเชิงสาเหตุของเอกลักษณ์พลเมืองอาเซียนที่ส่งผลต่อพฤติกรรมตามบทบาทพลเมืองอาเซียนระหว่างเพศชายกับเพศหญิงเพื่อให้วิธีวิทยา (Methodology) ตามจุดยืนปฏิฐานนิยม (Positivism) ผู้วิจัยได้ดำเนินการวิจัยตามขั้นตอนดังต่อไปนี้ คือ 1) การกำหนดประชากรและการเลือกกลุ่มตัวอย่าง 2) เครื่องมือที่ใช้ในการวิจัย 3) การสร้างและการหาคุณภาพเครื่องมือ 4) การเก็บรวบรวมข้อมูล 5) การจัดกระทำข้อมูลและการวิเคราะห์ข้อมูล โดยมีรายละเอียด ดังนี้

#### 1. การกำหนดประชากรและการเลือกกลุ่มตัวอย่าง

##### ประชากร

ประชากรที่ใช้ในการวิจัยครั้งนี้ คือ นักศึกษาระดับปริญญาตรีที่กำลังศึกษาในมหาวิทยาลัยสงขลานครินทร์ ทั้ง 5 วิทยาเขต คือ มหาวิทยาลัยสงขลานครินทร์วิทยาเขตปัตตานี มหาวิทยาลัยสงขลานครินทร์วิทยาเขตหาดใหญ่ มหาวิทยาลัยสงขลานครินทร์วิทยาเขตตรัง มหาวิทยาลัยสงขลานครินทร์วิทยาเขตสุราษฎร์ธานี และมหาวิทยาลัยสงขลานครินทร์วิทยาเขตภูเก็ตรวมจำนวนทั้งสิ้น 33,317 คน ประกอบด้วยนักศึกษาเพศชาย จำนวน 9,883 คน และนักศึกษาเพศหญิง จำนวน 23,434คน (งานทะเบียนและสถิตินักศึกษามหาวิทยาลัยสงขลานครินทร์ ข้อมูล ณ เดือนมีนาคม 2560) และมีสถานภาพเป็นนักศึกษามหาวิทยาลัยสงขลานครินทร์มาแล้วอย่างน้อย 1 ปี

##### กลุ่มตัวอย่าง

กลุ่มตัวอย่างที่ใช้ในการวิจัยครั้งนี้ สุ่มมาจากประชากรนักศึกษาระดับปริญญาตรีที่กำลังศึกษาในมหาวิทยาลัยสงขลานครินทร์ทั้ง 5 วิทยาเขต คือ มหาวิทยาลัยสงขลานครินทร์วิทยาเขตปัตตานี มหาวิทยาลัยสงขลานครินทร์วิทยาเขตหาดใหญ่ มหาวิทยาลัยสงขลานครินทร์วิทยาเขตตรัง มหาวิทยาลัยสงขลานครินทร์วิทยาเขตสุราษฎร์ธานี และมหาวิทยาลัยสงขลานครินทร์วิทยาเขตภูเก็ต รวมจำนวนทั้งสิ้น 520 คน ประกอบด้วยนักศึกษาเพศชาย จำนวน 260 คน และนักศึกษาเพศหญิง จำนวน 260 คน และมีสถานภาพเป็นนักศึกษามหาวิทยาลัยสงขลานครินทร์มาแล้วอย่างน้อย 1 ปี โดยมีขั้นตอนการกำหนดกลุ่มตัวอย่างและการเลือกกลุ่มตัวอย่างดังนี้



1) การกำหนดขนาดกลุ่มตัวอย่าง เนื่องจากการวิจัยครั้งนี้ผู้วิจัยวิเคราะห์ข้อมูลโดยใช้การวิเคราะห์องค์ประกอบเชิงยืนยัน (Confirmatory Factor Analysis) การวิเคราะห์ความสัมพันธ์โครงสร้างเชิงสาเหตุแบบมีตัวแปรแฝง (Causal Structural Models with Latent Variable) ดังนั้นจึงต้องกำหนดขนาดกลุ่มตัวอย่างให้เหมาะสมกับสถิติที่ใช้ในการวิเคราะห์ข้อมูล ซึ่งในการวิเคราะห์ข้อมูลโดยใช้สถิติ ดังกล่าวนั้น พบว่าถ้าต้องการใช้วิธีการประมาณค่าแบบไลค์ลิฮูดสูงสุด (Maximum Likelihood) ซึ่งเป็นวิธีการประมาณค่าพารามิเตอร์ที่ใช้แพร่หลายมากที่สุด เนื่องจากเป็นวิธีที่มีความคงเส้นคงวา มีประสิทธิภาพและเป็นอิสระจากมาตรวัด (Bollen. 1989 อ้างอิงจาก ชัญญา ลีศัตรุพ่าย. 2552: 99) นักสถิติส่วนใหญ่เห็นว่ากลุ่มตัวอย่างที่ใช้ควรมีขนาดที่มากพอเพื่อที่จะทำให้ผลการวิเคราะห์ข้อมูลที่ได้มีความมั่นใจในการทดสอบ ดังนั้นการกำหนดให้ขนาดของกลุ่มตัวอย่างมีขนาดใหญ่จะทำให้การประมาณค่าพารามิเตอร์ของประชากรมีความคงเส้นคงวา แม้ว่าการแจกแจงของตัวแปรจะไม่เป็นโค้งปกติหลายตัวแปรก็ตาม (Multivariate Normal Distribution) (Bollen. 1989: 284) และเมื่อพิจารณาถึงกฎความเพียงพอในการวิเคราะห์ข้อมูล (Rule of Thumb) ซึ่งกำหนดไว้ว่าขนาดกลุ่มตัวอย่างต่อจำนวนตัวแปรสังเกตในโมเดลที่เพียงพอต่อการวิเคราะห์ข้อมูลควรมีสัดส่วน 20:1 หรือ 10:1 (Schumacker; & Lomax. 2004: 49; Kline. 2005: 111) ดังนั้นในการวิจัยครั้งนี้มีตัวแปรสังเกตจำนวน 13 ตัวแปร จึงกำหนดกลุ่มตัวอย่าง 260 คน แต่การวิจัยครั้งนี้เป็นการเปรียบเทียบเพศชายและเพศหญิง ดังนั้นกลุ่มตัวอย่างเป็น 520 คน

2) การสุ่มกลุ่มตัวอย่างในการวิจัยครั้งนี้ใช้การสุ่มแบบแบ่งชั้นภูมิตามสัดส่วนของประชากร (Proportional Stratified Random Sampling) โดยใช้ตัวแปรสถานภาพทางเพศของนักศึกษาเป็นเกณฑ์ในการแบ่งชั้นภูมิได้แก่ นักศึกษาเพศชายและนักศึกษาเพศหญิง (ใช้สถานภาพทางเพศของนักศึกษาเป็นเกณฑ์ในการแบ่งสัดส่วนแต่ละมหาวิทยาลัย) โดยสุ่มนักศึกษาเพศชายและนักศึกษาเพศหญิงตามสัดส่วนของประชากรในแต่ละวิทยาเขต จนครบจำนวนกลุ่มละ 260 คน รวม 520 คน

ตาราง 2 แสดงจำนวนนักศึกษามหาวิทยาลัยสงขลานครินทร์ที่เป็นกลุ่มตัวอย่าง

ลำดับที่	วิทยาเขต	จำนวนประชากร เพศชาย	จำนวนตัวอย่าง เพศชาย	จำนวนประชากร เพศหญิง	จำนวนตัวอย่าง เพศหญิง
1	มอ.วิทยาเขตปัตตานี	2,265	59	7,037	78
2	มอ.วิทยาเขตหาดใหญ่	5,294	141	10,486	117
3	มอ.วิทยาเขตสุราษฎร์ธานี	297	8	1,012	12
4	มอ.วิทยาเขตตรัง	909	23	2,837	31
5	มอ.วิทยาเขตภูเก็ต	1,118	29	2,062	22
	รวม	9,883	260	23,434	260

\* งานทะเบียนและสถิตินักศึกษาข้อมูล ณ เดือน มีนาคม 2560

## 2. เครื่องมือที่ใช้ในการวิจัย

เครื่องมือที่ใช้ในการวิจัยครั้งนี้ แบ่งออกเป็น 9 ตอน คือ

- ตอนที่ 1 ข้อมูลพื้นฐานของผู้ตอบแบบสอบถาม
- ตอนที่ 2 พฤติกรรมการปฏิบัติตามมุ่งประสงค์กฎบัตรอาเซียน
- ตอนที่ 3 ทักษะอาเซียน
- ตอนที่ 4 เอกลักษณ์พลเมืองอาเซียน
- ตอนที่ 5 ความผูกพันต่อบทบาท
- ตอนที่ 6 เจตคติต่อประชาคมอาเซียน
- ตอนที่ 7 การเปิดรับข่าวสารเกี่ยวกับอาเซียน
- ตอนที่ 8 การรับรู้บรรยากาศความเป็นอาเซียน
- ตอนที่ 9 รวมหมูนิยม

โดยมีรายละเอียดดังนี้

### ตอนที่ 1 แบบสอบถามข้อมูลพื้นฐานของผู้ตอบแบบสอบถาม

ลักษณะแบบสอบถามประกอบด้วย เพศ อายุ ชั้นปีที่ศึกษา สาขาวิชาเอก วิทยาเขต

#### ตัวอย่าง

คำชี้แจง กรุณาทำเครื่องหมาย ✓ ลงในช่อง  หรือ เติมข้อความลงในช่องว่าง  
ตามความเป็นจริงของท่าน

1. เพศ  ชาย  หญิง
2. อายุ .....ปี
3. คณะ.....สาขาวิชาเอก.....
4. กำลังศึกษาชั้นปี  ชั้นปีที่ 2  ชั้นปีที่ 3  ชั้นปีที่ 4  ชั้นปีที่ 5
5. มอ. วิทยาเขต  บัตตानी  หาดใหญ่  สุราษฎร์ธานี  
 ตรัง  ภูเก็ต

### ตอนที่ 2 พฤติกรรมการปฏิบัติตามมุ่งประสงค์กฎบัตรอาเซียน

ลักษณะแบบสอบถาม การวัดพฤติกรรมการปฏิบัติตามมุ่งประสงค์กฎบัตรอาเซียน วัดจากการที่นักศึกษาแสดงพฤติกรรมตามมุ่งประสงค์กฎบัตรอาเซียน ได้แก่ การรักความสงบและการแก้ปัญหาด้วยสันติวิธี มีสัมพันธภาพที่ดีกับคนรอบข้าง มีความสามารถทางภาษามีน้ำใจเอื้ออาทรต่อผู้อื่นเคารพสิทธิและหน้าที่ของผู้อื่นมีความรับผิดชอบเคารพความแตกต่างระหว่างบุคคล เป็นแบบวัดที่ผู้วิจัยสร้างขึ้น โดยศึกษาจากเอกสารคู่มืออาเซียน กฎบัตรอาเซียนและศึกษาจากแบบวัดของ เบอร์ค และไรซ(Burke; & Reitzes. 1991. 239-251)เคอร์รี่และวินเนอร์ (Curry; & Weaner. 1987: 280-288) ลี (Lee. 2002: 356-358)ประกอบด้วยข้อคำถามจำนวน 13 ข้อ

รูปแบบของแบบสอบถาม เป็นแบบมาตราประมาณค่า 6 ระดับ คือ เป็นประจำ บ่อยครั้ง  
ค่อนข้างบ่อย ค่อนข้างน้อย น้อยครั้ง ไม่เคยเลย

วิธีการให้คะแนน สำหรับข้อความทางบวก ผู้ตอบเป็นประจำได้ 6 คะแนน บ่อยครั้ง 5  
คะแนน ค่อนข้างบ่อย 4 คะแนน ค่อนข้างน้อย 3 คะแนน น้อยครั้ง 2 คะแนน และไม่เคยเลย 1  
คะแนน สำหรับข้อความทางลบผู้วิจัยให้คะแนนกลับกัน

การแปลความหมายของคะแนน ผู้ตอบที่ได้คะแนนรวมมากกว่าแสดงว่าเป็นผู้ที่มีพฤติกรรม  
การปฏิบัติตามมุ่งประสงค์กฎบัตรอาเซียนสูงกว่าผู้ตอบที่ได้คะแนนรวมน้อยกว่า

คุณภาพเครื่องมือ จากการตรวจสอบคุณภาพ พบว่า แบบสอบถามวัดพฤติกรรมกรรมการปฏิบัติ  
ตามมุ่งประสงค์กฎบัตรอาเซียนฉบับทดลองใช้มีค่าสัมประสิทธิ์แอลฟาทั้งฉบับ เท่ากับ .82 และมีค่า  
สหสัมพันธ์ระหว่างคะแนนรายข้อกับคะแนนรวมที่ปรับแก้ (Corrected Item-Total Correlation)  
ระหว่าง .38-.60 ส่วนฉบับใช้จริงมีค่าสัมประสิทธิ์แอลฟาทั้งฉบับ เท่ากับ .83 มีค่าสหสัมพันธ์ระหว่าง  
คะแนนรายข้อกับคะแนนรวมที่ปรับแก้ระหว่าง .38-.54 และจากการวิเคราะห์ห้วงองค์ประกอบเชิงยืนยัน  
พบว่า แบบจำลองการวัดตัวแปรพฤติกรรมกรรมการปฏิบัติตามมุ่งประสงค์กฎบัตรอาเซียน มีความ  
กลมกลืน โดยมีข้อคำถามที่ผ่านคุณภาพการคัดเลือกจำนวน 13 ข้อ ซึ่งมีค่าน้ำหนักองค์ประกอบ  
ระหว่าง .33-.68

#### ตัวอย่างข้อคำถาม

ข้อคำถาม	ไม่เคย เลย	น้อย ครั้ง	ค่อนข้าง น้อย	ค่อนข้าง บ่อยครั้ง	บ่อยครั้ง	เป็น ประจำ
0.ฉันเคารพในความแตกต่างทางวัฒนธรรม เมื่อทำงานร่วมกับเพื่อนต่างวัฒนธรรม						
00.ฉันใช้หลักสันติวิธีในการแก้ปัญหาเมื่อมีความ ขัดแย้งเกิดขึ้นในกลุ่ม						

### **ตอนที่ 3 ทักษะอาเซียน**

ลักษณะแบบสอบถาม วัดจากการที่นักศึกษาแสดงตนมีความชำนาญหรือความสามารถใน  
การปฏิบัติงานตามทักษะพื้นฐานของพลเมืองอาเซียน เช่น การใช้เทคโนโลยีสารสนเทศอย่าง  
สร้างสรรค์ การคิดวิเคราะห์ มีความรับผิดชอบต่อสังคม การทำงานเป็นทีม ใช้แบบวัดที่ผู้วิจัยสร้าง  
ขึ้น โดยศึกษาจากเอกสารคู่มืออาเซียน (สำนักงาน ก.พ., 2555: 153-155) และศึกษาจากแบบวัด  
ของ สมใจ ธีรทิจู (2556) และของนิภาพร รอดไพบุลย์ (2556) ประกอบด้วยข้อคำถามจำนวน 8 ข้อ

รูปแบบของแบบสอบถาม เป็นประโยคแบบมาตราประมาณค่า 6 ระดับ คือ จริงที่สุด จริง  
ค่อนข้างจริง ค่อนข้างไม่จริง ไม่จริง ไม่จริงเลย

วิธีการให้คะแนน สำหรับข้อความทางบวก ผู้ตอบจริงที่สุดได้ 6 คะแนน จริง 5 คะแนน  
ค่อนข้างจริง 4 คะแนน ค่อนข้างไม่จริง 3 คะแนน ไม่จริง 2 คะแนน และไม่จริงเลย 1 คะแนน ส่วน  
ข้อความทางลบให้คะแนนตรงกันข้าม

การแปลความหมายของคะแนน ผู้ตอบที่ได้คะแนนรวมมากกว่าแสดงว่าเป็นผู้ที่มีทักษะ อาเซียนสูงกว่าผู้ตอบที่ได้คะแนนรบน้อยกว่า

คุณภาพเครื่องมือ จากการตรวจสอบคุณภาพ พบว่า แบบสอบถามวัดทักษะอาเซียนฉบับ ทดลองใช้มีค่าสัมประสิทธิ์แอลฟาทั้งฉบับ เท่ากับ .77 และมีค่าสหสัมพันธ์ระหว่างคะแนนรายข้อกับ คะแนนรวมที่ปรับแก้ (Corrected Item-Total Correlation) ระหว่าง .41-.59 ส่วนฉบับใช้จริงมีค่า สัมประสิทธิ์แอลฟาทั้งฉบับ เท่ากับ .77 มีค่าสหสัมพันธ์ระหว่างคะแนนรายข้อกับคะแนนรวมที่ ปรับแก้ระหว่าง .36-.56 และจากการวิเคราะห์องค์ประกอบเชิงยืนยัน พบว่า แบบจำลองการวัดตัว แปรทักษะอาเซียนมีความกลมกลืน โดยมีข้อคำถามที่ผ่านคุณภาพการคัดเลือกจำนวน 8 ข้อ ซึ่งมีค่า น้ำหนักองค์ประกอบระหว่าง .37-.66

#### ตัวอย่างข้อคำถาม

ข้อคำถาม	ไม่จริง เลย	ไม่จริง	ค่อนข้าง ไม่จริง	ค่อนข้าง จริง	จริง	จริง ที่สุด
0. ฉันใช้เทคโนโลยีสารสนเทศอย่างสร้างสรรค์ เช่น คอมพิวเตอร์ อินเทอร์เน็ตเพื่อการเรียนรู้และ การสื่อสาร						
00. ฉันมีส่วนร่วมทำงานเป็นทีม จนนำพาทีมทำงานเสร็จลุล่วง						

#### **ตอนที่ 4** เอกลักษณ์พลเมืองอาเซียน

ลักษณะแบบสอบถาม วัดจากการรับรู้หรือการรู้คิดเกี่ยวกับตัวตนเฉพาะที่เกี่ยวข้องกับ บทบาท สถานภาพและความคาดหวังของการเป็นสมาชิกอาเซียนหรือการเป็นพลเมืองอาเซียนเพื่อ นำไปสู่การปฏิบัติหรือแสดงพฤติกรรมตามบทบาทในการติดต่อสัมพันธ์กับผู้อื่นตามโครงสร้างทาง สังคมอาเซียน ประกอบด้วย 3 ด้าน คือ ความเด่น ความสำคัญ และความภาคภูมิใจ วัดโดยแบบวัด ที่ผู้วิจัยสร้างขึ้นโดยศึกษาจากแบบวัดของ สไตรเกอร์และเซอร์ป (Stryker; & Serpe. 1994) แบบวัด ของเบอร์คและไรซ์ (Burke; & Reitzes. 1991) แบบวัดของ คาลเลโร (Callero. 1985) ของโรเซน เบอจ (Rosenborg. 1979) และแบบวัดของภิญญาพันธ์ ร่วมชาติ (2553) ประกอบด้วยข้อคำถาม จำนวน 17 ข้อ

รูปแบบของแบบสอบถาม เป็นแบบมาตราประมาณค่า 6 ระดับ คือ จริงที่สุด จริง ค่อนข้างจริง ค่อนข้างไม่จริง ไม่จริง ไม่จริงเลย

วิธีการให้คะแนน สำหรับข้อความทางบวก ผู้ตอบจริงที่สุดได้ 6 คะแนน จริง 5 คะแนน ค่อนข้างจริง 4 คะแนน ค่อนข้างไม่จริง 3 คะแนน ไม่จริง 2 คะแนน และไม่จริงเลย 1 คะแนน สำหรับข้อความทางลบผู้วิจัยให้คะแนนกลับกัน

การแปลความหมายของคะแนน ผู้ตอบที่ได้คะแนนรวมมากกว่าแสดงว่าเป็นผู้ที่มี เอกลักษณ์พลเมืองอาเซียนสูงกว่าผู้ตอบที่ได้คะแนนรบน้อยกว่า

คุณภาพเครื่องมือ จากการตรวจสอบคุณภาพ พบว่า แบบสอบถามวัดเอกลักษณ์พลเมืองอาเซียนฉบับทดลองใช้มีค่าสัมประสิทธิ์แอลฟาทั้งฉบับ เท่ากับ .88และมีค่าสหสัมพันธ์ระหว่างคะแนนรายข้อกับคะแนนรวมที่ปรับแก้ (Corrected Item-Total Correlation) ระหว่าง .30-.68ส่วนฉบับใช้จริงมีค่าสัมประสิทธิ์แอลฟาทั้งฉบับ เท่ากับ .87มีค่าสหสัมพันธ์ระหว่างคะแนนรายข้อกับคะแนนรวมที่ปรับแก้ระหว่าง .37-.77 และจากการวิเคราะห์องค์ประกอบเชิงยืนยัน พบว่าแบบจำลองการวัดตัวแปรเอกลักษณ์พลเมืองอาเซียนมีความกลมกลืน โดยมีข้อคำถามที่ผ่านคุณภาพการคัดเลือกจำนวน 17ข้อ ซึ่งมีค่าน้ำหนักองค์ประกอบระหว่าง .37-.69

#### ตัวอย่างข้อคำถาม

ข้อคำถาม	ไม่จริงเลย	ไม่จริง	ค่อนข้างไม่จริง	ค่อนข้างจริง	จริง	จริงที่สุด
0.เมื่อจำเป็นต้องพูดหน้าชั้นเรียนเรื่องอะไรก็ได้ฉันมีแนวโน้มว่าจะเลือกหัวข้อเกี่ยวกับการใช้ชีวิตในสังคมอาเซียนให้เพื่อนๆ ฟัง						
00.การแสวงหาความรู้เกี่ยวกับประชาคมอาเซียนเป็นสิ่งสำคัญต่อฉัน						

### **ตอนที่ 5 ความผูกพันต่อบทบาท**

ลักษณะแบบสอบถามวัดจากการที่นักศึกษามีความสัมพันธ์กับบุคคลในเครือข่ายทางสังคมอาเซียน ซึ่งเป็นระดับความสัมพันธ์ของนักศึกษากับบุคคลอื่นๆ ในเครือข่ายทางสังคมอาเซียนที่มีความสำคัญต่อการคงอยู่หรือต่อการเป็นพลเมืองอาเซียน ประกอบด้วย ความผูกพันด้านปฏิสัมพันธ์ และความผูกพันด้านอารมณ์ ใช้แบบวัดที่ผู้วิจัยปรับจากแบบวัดความผูกพันต่อบทบาทของ เบอร์ค และไรซ (Burke; & Reitzes. 1991. 246-247) และแบบวัดของ ภูัญญาพันธ์ ร่วมชาติ (2553) ประกอบด้วยข้อคำถาม จำนวน 14 ข้อ

รูปแบบของแบบสอบถาม เป็นแบบมาตราประมาณค่า 6 ระดับ คือ จริงที่สุด จริง ค่อนข้างจริง ค่อนข้างไม่จริง ไม่จริง ไม่จริงเลย

วิธีการให้คะแนน สำหรับข้อความทางบวก ผู้ตอบจริงที่สุดได้ 6 คะแนน จริง 5 คะแนน ค่อนข้างจริง 4 คะแนน ค่อนข้างไม่จริง 3 คะแนน ไม่จริง 2 คะแนน และไม่จริงเลย 1 คะแนน สำหรับข้อความทางลบผู้วิจัยให้คะแนนกลับกัน

การแปลความหมายของคะแนน ผู้ตอบที่ได้คะแนนรวมมากกว่าแสดงว่าเป็นผู้ที่มีความผูกพันสูงกว่าผู้ที่ตอบที่ได้คะแนนรวมน้อยกว่า

คุณภาพเครื่องมือ จากการตรวจสอบคุณภาพ พบว่า แบบสอบถามวัดความผูกพันต่อบทบาทฉบับทดลองใช้มีค่าสัมประสิทธิ์แอลฟาทั้งฉบับ เท่ากับ .83และมีค่าสหสัมพันธ์ระหว่างคะแนนรายข้อกับคะแนนรวมที่ปรับแก้ (Corrected Item-Total Correlation) ระหว่าง \*32-.52ส่วนฉบับใช้จริงมีค่าสัมประสิทธิ์แอลฟาทั้งฉบับ เท่ากับ .89มีค่าสหสัมพันธ์ระหว่างคะแนนรายข้อกับ

คะแนนรวมที่ปรับแก้ระหว่าง .47-74 และจากการวิเคราะห์หึ่งค์ประกอบเชิงยืนยัน พบว่าแบบจำลองการวัดตัวแปรความผูกพันต่อบทบาทมีความกลมกลืน โดยมีข้อคำถามที่ผ่านคุณภาพการคัดเลือกจำนวน 14 ข้อ ซึ่งมีค่าน้ำหนักองค์ประกอบระหว่าง .34-61

#### ตัวอย่างข้อคำถาม

ข้อคำถาม	ไม่จริงเลย	ไม่จริง	ค่อนข้างไม่จริง	ค่อนข้างจริง	จริง	จริงที่สุด
0.เมื่อมีการจัดงานวิชาการเกี่ยวกับอาเซียน ฉันจะชวนเพื่อน ๆ ไปร่วมงานด้วย เพื่อเกิดความรู้ความเข้าใจเรื่องอาเซียน						
00.ฉันรู้สึกสนุกเมื่อได้ติดต่อพูดคุยกับเพื่อนที่มาจากประเทศสมาชิกอาเซียน ทำให้ฉันเรียนรู้ภาษาได้ง่ายและรวดเร็วขึ้น						

#### ตอนที่ 6 แบบวัดเจตคติต่อประชาคมอาเซียน

ลักษณะแบบสอบถาม เป็นการวัดเจตคติต่อประชาคมอาเซียนในด้านอารมณ์ ด้านความรู้สึก และด้านความพร้อม ใช้แบบวัดที่ผู้วิจัยสร้างขึ้นจากการศึกษาแนวคิดประชาคมอาเซียน แนวคิดเจตคติ ประกอบด้วยข้อคำถามจำนวน 18 ข้อ

รูปแบบของแบบสอบถาม เป็นแบบมาตราประมาณค่า 6 ระดับ คือ จริงที่สุด จริง ค่อนข้างจริง ค่อนข้างไม่จริง ไม่จริง ไม่จริงเลย

วิธีการให้คะแนน สำหรับข้อความทางบวก ผู้ตอบจริงที่สุดได้ 6 คะแนน จริง 5 คะแนน ค่อนข้างจริง 4 คะแนน ค่อนข้างไม่จริง 3 คะแนน ไม่จริง 2 คะแนน และไม่จริงเลย 1 คะแนน สำหรับข้อความทางลบผู้วิจัยให้คะแนนกลับกัน

การแปลความหมายของคะแนน ผู้ตอบที่ได้คะแนนรวมมากกว่าแสดงว่าเป็นผู้ที่เจตคติต่อประชาคมอาเซียนสูงกว่าผู้ตอบที่ได้คะแนนรวมน้อยกว่า

คุณภาพเครื่องมือ จากการตรวจสอบคุณภาพ พบว่า แบบสอบถามวัดเจตคติต่อประชาคมอาเซียนฉบับทดลองใช้มีค่าสัมประสิทธิ์แอลฟาทั้งฉบับ เท่ากับ .92 และมีค่าสหสัมพันธ์ระหว่างคะแนนรายข้อกับคะแนนรวมที่ปรับแก้ (Corrected Item-Total Correlation) ระหว่าง .47-72 ส่วนฉบับใช้จริงมีค่าสัมประสิทธิ์แอลฟาทั้งฉบับ เท่ากับ .92 มีค่าสหสัมพันธ์ระหว่างคะแนนรายข้อกับคะแนนรวมที่ปรับแก้ระหว่าง .50-87 และจากการวิเคราะห์หึ่งค์ประกอบเชิงยืนยัน พบว่าแบบจำลองการวัดตัวแปรเจตคติต่อประชาคมอาเซียนที่มี 3 องค์ประกอบ มีความกลมกลืน โดยมีข้อคำถามที่ผ่านคุณภาพการคัดเลือกจำนวน 18 ข้อ ซึ่งมีค่าน้ำหนักองค์ประกอบระหว่าง .39-69

#### ตัวอย่างข้อคำถาม

ข้อคำถาม	ไม่จริงเลย	ไม่จริง	ค่อนข้างไม่จริง	ค่อนข้างจริง	จริง	จริงที่สุด
0. ฉันเชื่อว่าการรวมตัวเป็นประชาคมอาเซียน มีประโยชน์ต่อสังคมไทย						
00. ฉันรู้สึกพอใจต่อการจัดตั้งประชาคมอาเซียน						

## ตอนที่ 7 การเปิดรับข่าวสารเกี่ยวกับอาเซียน

ลักษณะแบบสอบถาม การวัดการเปิดรับข่าวสารเกี่ยวกับอาเซียน วัดการรับข่าวสารเกี่ยวกับอาเซียนของนักศึกษา เป็นข่าวสารที่เกี่ยวข้องและเป็นประโยชน์ ในเรื่องราวเกี่ยวกับอาเซียน วัดโดยแบบวัดที่ผู้วิจัยสร้างขึ้น ประกอบด้วยข้อคำถามจำนวน 8 ข้อ

รูปแบบของแบบสอบถาม เป็นแบบมาตราประมาณค่า 6 ระดับ คือ เป็นประจำ บ่อยครั้ง ก่อนข้างบ่อย ก่อนข้างน้อย น้อยครั้งและไม่เคยเลย

วิธีการให้คะแนน สำหรับข้อความทางบวก ผู้ตอบเป็นประจำได้ 6 คะแนน บ่อยครั้ง 5 คะแนน ก่อนข้างบ่อย 4 คะแนน ก่อนข้างน้อย 3 คะแนน น้อยครั้ง 2 คะแนน และไม่เคย 1 คะแนน ส่วนข้อความทางลบให้คะแนนตรงกันข้าม

การแปลความหมายของคะแนน ผู้ตอบที่ได้คะแนนรวมมากกว่าแสดงว่าเป็นผู้ที่เปิดรับข่าวสารสูงกว่าผู้ตอบที่ได้คะแนนรวมน้อยกว่า

คุณภาพเครื่องมือ จากการตรวจสอบคุณภาพ พบว่า แบบสอบถามวัดการเปิดรับข่าวสารเกี่ยวกับอาเซียนฉบับทดลองใช้มีค่าสัมประสิทธิ์แอลฟาทั้งฉบับ เท่ากับ .80 และมีค่าสหสัมพันธ์ระหว่างคะแนนรายข้อกับคะแนนรวมที่ปรับแก้ (Corrected Item-Total Correlation) ระหว่าง .48-.55 ส่วนฉบับใช้จริงมีค่าสัมประสิทธิ์แอลฟาทั้งฉบับ เท่ากับ .88 มีค่าสหสัมพันธ์ระหว่างคะแนนรายข้อกับคะแนนรวมที่ปรับแก้ระหว่าง .54-.68 และจากการวิเคราะห์องค์ประกอบเชิงยืนยัน พบว่า แบบจำลองการวัดตัวแปรการเปิดรับข่าวสารเกี่ยวกับอาเซียนมีความกลมกลืน โดยมีข้อคำถามที่ผ่านคุณภาพการคัดเลือกจำนวน 8 ข้อ ซึ่งมีค่าน้ำหนักองค์ประกอบระหว่าง .42-.60

### ตัวอย่างข้อคำถาม

ข้อคำถาม	ไม่เคยเลย	น้อยครั้ง	ค่อนข้างน้อย	ค่อนข้างบ่อย	บ่อยครั้ง	เป็นประจำ
0.ข่าวด้านเศรษฐกิจอาเซียน หลังจากการเปิดประชาคมอาเซียน						
00.ข่าวด้านการศึกษา ความร่วมมือด้านการศึกษาของ ประเทศไทยและประเทศสมาชิกอาเซียน						

## ตอนที่ 8 การรับรู้บรรยากาศความเป็นอาเซียน

ลักษณะแบบสอบถาม วัดจากการรับรู้ของนักศึกษาที่มีต่อสภาพแวดล้อมของมหาวิทยาลัยที่ตนเองศึกษาอยู่ โดยการรับรู้ว่ามีบรรยากาศความเป็นสังคมอาเซียน มีความหลากหลายทางวัฒนธรรม เป็นบรรยากาศที่เปิดโอกาสให้ได้เรียนทักษะต่างๆ ทักษะภาษา การทำงานร่วมกับผู้อื่นผ่านกิจกรรมต่างๆ ตลอดจนบรรยากาศส่งเสริมข้อมูลข่าวสาร ความรู้ความเข้าใจเกี่ยวกับอาเซียน ผู้วิจัยสร้างขึ้นจากการศึกษาเอกสารแผนพัฒนามหาวิทยาลัยสงขลานครินทร์ เอกสารการเตรียมความพร้อมเข้าสู่ประชาคมอาเซียน ปี 2558 ของมหาวิทยาลัยสงขลานครินทร์

และแบบวัดของไพรินทร์ ชัดธิพงษ์ (2553) แบบวัดของ กมลวรรณ การมปราชญ์ (2554) ประกอบด้วยข้อคำถามจำนวน 10 ข้อ

รูปแบบของแบบสอบถาม เป็นแบบมาตราประมาณค่า 6 ระดับ คือ มากที่สุด มาก ค่อนข้างมาก ค่อนข้างน้อย น้อย น้อยที่สุด

วิธีการให้คะแนน สำหรับข้อความทางบวก ผู้ตอบมากที่สุดได้ 6 คะแนน มาก 5 คะแนน ค่อนข้างมาก 4 คะแนน ค่อนข้างน้อย 3 คะแนน น้อย 2 คะแนน และน้อยที่สุด 1 คะแนน ส่วนข้อความทางลบให้คะแนนกลับกัน

การแปลความหมายของคะแนน ผู้ตอบที่ได้คะแนนรวมมากกว่าแสดงว่าเป็นผู้ที่มีการรับรู้บรรยากาศความเป็นอาเชียนสูงกว่าผู้ตอบที่ได้คะแนนรวมน้อยกว่า

คุณภาพเครื่องมือ จากการตรวจสอบคุณภาพ พบว่า แบบสอบถามวัดการรับรู้บรรยากาศความเป็นอาเชียนฉบับทดลองใช้มีค่าสัมประสิทธิ์แอลฟาทั้งฉบับ เท่ากับ .75 และมีค่าสหสัมพันธ์ระหว่างคะแนนรายข้อกับคะแนนรวมที่ปรับแก้ (Corrected Item-Total Correlation) ระหว่าง .36-.46 ส่วนฉบับใช้จริงมีค่าสัมประสิทธิ์แอลฟาทั้งฉบับ เท่ากับ .90 มีค่าสหสัมพันธ์ระหว่างคะแนนรายข้อกับคะแนนรวมที่ปรับแก้ระหว่าง .51-.71 และจากการวิเคราะห์ห้อยค์ประกอบเชิงยืนยัน พบว่า แบบจำลองการวัดตัวแปรการรับรู้บรรยากาศความเป็นอาเชียนมีความกลมกลืน ซึ่งมีค่าน้ำหนักองค์ประกอบระหว่าง .40-.57

#### ตัวอย่างข้อคำถาม

ข้อคำถาม	น้อยที่สุด	น้อย	ค่อนข้างน้อย	ค่อนข้างมาก	มาก	มากที่สุด
0. ในการเรียนการสอน มีการแทรกเนื้อหาให้ข้อมูลเกี่ยวกับอาเชียน						
00. สถาบันมีกิจกรรมการจัดนิทรรศการหรือจัดมุมการเรียนรู้อาเชียน						

### **ตอนที่ 9 รวบรวมุ้เนียม**

ลักษณะแบบสอบถาม เป็นแบบวัดรวมหมู่เนียม วัดจากการที่นักศึกษาเฝ้าตนเองเป็นแบบพึ่งพาอาศัยระหว่างกัน เป็นส่วนหนึ่งของกลุ่ม มีแรงจูงใจที่เกิดจากบรรทัดฐานและหน้าที่ของกลุ่มเป็นหลัก จะให้ความสำคัญกับเป้าหมายของกลุ่ม จะมีอารมณ์ร่วม เน้นความสัมพันธ์กับคนในกลุ่ม วัดโดยแบบวัดรวมหมู่เนียม ที่ปรับจากแบบวัด IND-COL ของทริยเอนดิสและคณะ (Triandis & et al. 1995) ทริยเอนดิสและกิลฟานด์ (Triandis & Gelfand. 1998) และของสินีรัตน์ โชติญาณนทร์ (2550) ทำการแปลภาษา คัดข้อคำถามบางข้อและเพิ่มข้อคำถามบางข้อเพื่อให้สอดคล้องกับบริบทที่ศึกษา



รูปแบบของแบบสอบถาม เป็นแบบมาตราประมาณค่า 6 ระดับ คือ จริงที่สุด จริง ค่อนข้างจริง ค่อนข้างไม่จริง ไม่จริง ไม่จริงเลย

วิธีการให้คะแนน สำหรับข้อความทางบวก ผู้ตอบจริงที่สุดได้ 6 คะแนน จริง 5 คะแนน ค่อนข้างจริง 4 คะแนน ค่อนข้างไม่จริง 3 คะแนน ไม่จริง 2 คะแนน และไม่จริงเลย 1 คะแนน สำหรับข้อความทางลบผู้วิจัยให้คะแนนกลับกัน

การแปลความหมายของคะแนน ผู้ตอบที่ได้คะแนนรวมมากกว่าแสดงว่าเป็นผู้ที่มีแบบ รวบรวมหมุ่เนียมสูงกว่าผู้ตอบที่ได้คะแนนรวมน้อยกว่า

คุณภาพเครื่องมือ จากการตรวจสอบคุณภาพ พบว่า แบบสอบถามวัดรวมหมุ่เนียม ฉบับทดลองใช้มีค่าสัมประสิทธิ์แอลฟาทั้งฉบับ เท่ากับ .68 และมีค่าสหสัมพันธ์ระหว่างคะแนนรายข้อ กับคะแนนรวมที่ปรับแก้ (Corrected Item-Total Correlation) ระหว่าง .28-.45 ส่วนฉบับใช้จริงมีค่า สัมประสิทธิ์แอลฟาทั้งฉบับ เท่ากับ .72 มีค่าสหสัมพันธ์ระหว่างคะแนนรายข้อกับคะแนนรวมที่ ปรับแก้ระหว่าง .38-.56 และจากการวิเคราะห์ห้องค้ประกอบเชิงยืนยัน พบว่า แบบจำลองการวัดตัว แปรรวมหมุ่เนียมมีความกลมกลืน ซึ่งมีค่าน้ำหนักองค์ประกอบระหว่าง .23-.56

#### ตัวอย่างข้อคำถาม

ข้อคำถาม	จริง ที่สุด	จริง	ค่อนข้าง จริง	ค่อนข้าง ไม่จริง	ไม่จริง	ไม่จริง เลย
0.ฉันรู้สึกดีเมื่อได้ทำงานร่วมกับผู้อื่น						
00.หากเพื่อนร่วมงานได้รับรางวัล ฉันจะรู้สึกภาคภูมิใจ						

### 3. การสร้างและการหาคุณภาพเครื่องมือวัดที่ใช้ในการวิจัย

#### การสร้างเครื่องมือวัด

การวิจัยครั้งนี้ผู้วิจัยได้ดำเนินการสร้างเครื่องมือวัด ดังขั้นตอนต่อไปนี้

3.1 กำหนดจุดมุ่งหมายในการสร้างแบบสอบถามวัดตัวแปรที่ใช้ในการวิจัยแต่ละตัวแปร

3.2 ศึกษาเอกสาร ทฤษฎีและงานวิจัยที่เกี่ยวข้องกับตัวแปรที่ใช้ในการวิจัย

3.3 เขียนนิยามปฏิบัติการตามคุณลักษณะที่ต้องการวัด ซึ่งได้จากการศึกษาทฤษฎี เอกสาร และงานวิจัยที่เกี่ยวข้อง

3.4 สร้างข้อคำถามให้สอดคล้อง และครอบคลุมกับคำนิยามเชิงปฏิบัติการของตัวแปรที่ใช้ ในการวิจัยจำแนกเป็นสัดส่วนแต่ละด้านให้ชัดเจน โดยแบบสอบถามมีลักษณะเป็นมาตราประมาณค่า 6 ระดับ

3.5 นำแบบสอบถามที่สร้างเสร็จแล้ว ไปเสนออาจารย์ที่ปรึกษาปริญญาโท เพื่อ ตรวจสอบความถูกต้องตามนิยามปฏิบัติการ จากนั้นดำเนินการปรับแก้ไขตามคำแนะนำของอาจารย์

3.6 นำแบบสอบถามที่ผ่านการปรับปรุงแล้ว ไปตรวจสอบคุณภาพด้านความเที่ยงตรงเชิง เนื้อหา (Content Validity) โดยผู้เชี่ยวชาญทางด้านการศึกษา จำนวน 2 ท่าน ด้าน อาเซียน จำนวน 2 ท่าน และด้านพฤติกรรมศาสตร์ จำนวน 4 ท่าน รวมทั้งสิ้น 7 ท่าน

3.7 นำข้อมูลที่ได้จากผู้เชี่ยวชาญมาหาค่าความสอดคล้อง (IOC :Item Objective Congruence) โดยคัดเลือกข้อคำถามที่มีค่าดัชนีความสอดคล้องมากกว่าหรือเท่ากับ 0.5 ไว้ (อรพินทร์ ชูชม. 2545: 340) แล้วปรับแบบสอบถามก่อนนำไปทดลองใช้

3.8 นำเครื่องมือที่ผ่านการปรับปรุงแก้ไขแล้วไปทดลองใช้ (Try Out) กับนักศึกษาที่ไม่ใช่กลุ่มตัวอย่าง จำนวน 100 คน และทำการวิเคราะห์ข้อคำถามรายข้อ (Item Analysis) เพื่อหาค่าอำนาจจำแนกโดยการหาค่าสหสัมพันธ์ระหว่างรายข้อกับคะแนนรวมที่ปรับแก้ (Corrected Item-TotalCorrelation) โดยคัดเลือกข้อคำถามที่มีค่าดังกล่าวเป็นบวกและมีค่าตั้งแต่ .20 ขึ้นไป (สุวิมล ตีรกาพันธ์. 2550:153)

3.9 ทำการหาค่าความเชื่อมั่น (Reliability) ของแบบวัดด้วยวิธีการหาค่าความสอดคล้องภายในด้วยการวิเคราะห์หาค่าสัมประสิทธิ์แอลฟา ( $\alpha$  - Coefficient)ของครอนบาค (สุวิมลตีรกาพันธ์. 2550: 173-175)

3.10 ผู้วิจัยเก็บข้อมูลจริงจากกลุ่มตัวอย่างเป้าหมายตามที่ได้กำหนดไว้ ซึ่งก่อนที่จะดำเนินการวิเคราะห์แบบจำลองโครงสร้างความสัมพันธ์เชิงสาเหตุของเอกลักษณ์พลเมืองอาเซียนที่ส่งต่อพฤติกรรมตามบทบาทของพลเมืองอาเซียนของนักศึกษามหาวิทยาลัยสงขลานครินทร์ ตามวัตถุประสงค์การวิจัย ผู้วิจัยได้ดำเนินการตรวจสอบคุณภาพของแบบสอบถามที่ใช้ในการวิจัย ด้วยการตรวจสอบหาค่าความเที่ยงตรงเชิงโครงสร้าง (Construct Validity) ของข้อคำถามทุกข้อในแต่ละตัวชี้วัด ด้วยเทคนิคการวิเคราะห์องค์ประกอบเชิงยืนยัน (Confirmatory Factor Analysis) ด้วยโปรแกรม LISREL เพื่อคัดเลือกข้อคำถามที่มีค่าความเที่ยงตรงเชิงโครงสร้างที่อยู่ในระดับดี เพื่อนำมาวิเคราะห์แบบจำลองโครงสร้าง

#### 4. การเก็บรวบรวมข้อมูล

ผู้วิจัยดำเนินการเก็บรวบรวมข้อมูลตามขั้นตอน ดังนี้

4.1 ทำหนังสือขอความร่วมมือในการเก็บรวบรวมข้อมูล จากคณบดีบัณฑิตวิทยาลัย มหาวิทยาลัยศรีนครินทรวิโรฒไปยังมหาวิทยาลัยสงขลานครินทร์ทั้ง 5 วิทยาเขต

4.2 เตรียมแบบสอบถามที่ได้ดำเนินการตรวจสอบคุณภาพแล้ว ให้มีจำนวนมากกว่ากลุ่มตัวอย่างประมาณร้อยละ 20 เพื่อใช้ในการสำรองในกรณีที่กลุ่มตัวอย่างตอบไม่สมบูรณ์ หรือที่มีร่องรอยของความไม่ตั้งใจตอบ

4.3 ดำเนินการเก็บข้อมูลโดยผู้วิจัยและผู้ช่วยนักวิจัย ซึ่งผู้วิจัยมีเครือข่ายที่ผู้ช่วยนักวิจัย ทั้ง 5 วิทยาเขต

## 5. การจัดการกระทำข้อมูล และการวิเคราะห์ข้อมูล

### 5.1 การจัดการกระทำข้อมูล ในการศึกษาคครั้งนี้ ผู้วิจัยดำเนินการตามขั้นตอนดังนี้

5.1.1 ตรวจสอบความสมบูรณ์ครบถ้วนของคำตอบของเครื่องมือในแต่ละชุด โดยใช้ข้อมูลของกลุ่มตัวอย่างที่มีความสมบูรณ์มาดำเนินการวิเคราะห์

5.1.2 ตรวจสอบให้คะแนนตามเกณฑ์การให้คะแนนสำหรับเครื่องมือในแต่ละชุด

5.1.3 นำคะแนนที่ได้ไปวิเคราะห์ข้อมูลทางสถิติ

### 5.2 การวิเคราะห์ข้อมูล

การวิเคราะห์ข้อมูลผู้วิจัยได้ดำเนินการดังนี้

5.2.1 ในการวิเคราะห์ข้อมูล ผู้วิจัยใช้โปรแกรมสำเร็จรูปสำหรับการวิจัยทางสังคมศาสตร์ ในการวิเคราะห์ค่าสถิติได้แก่ การวิเคราะห์คุณภาพเครื่องมือ การวิเคราะห์ข้อมูลเบื้องต้นของกลุ่มตัวอย่างและตัวแปรที่ใช้ในการศึกษา ได้แก่ ค่ามัชฌิมเลขคณิต หรือค่าเฉลี่ย (Mean) และค่าส่วนเบี่ยงเบนมาตรฐาน (Standard Deviation : S.D.) ค่าความเบ้ (Skewness : SK) ค่าความโด่ง (Kurtosis : KU) ของตัวแปรสังเกตได้ที่ใช้ในการพัฒนาแบบจำลองเพื่อทราบลักษณะการแจกแจงของตัวแปร และการวิเคราะห์ความสัมพันธ์ระหว่างตัวแปร โดยวิเคราะห์ค่าสัมประสิทธิ์สหสัมพันธ์แบบเพียร์สัน (Pearson's Product-Moment Correlation Coefficient) เพื่อใช้เป็นข้อมูลพื้นฐานการวิเคราะห์แบบจำลองเชิงสาเหตุของเอกลักษณ์พลเมืองอาเซียนที่ส่งผลต่อพฤติกรรมตามบทบาทพลเมืองอาเซียนของนักศึกษามหาวิทยาลัยสงขลานครินทร์

5.2.2 การวิเคราะห์ตรวจสอบความสอดคล้องแบบจำลองโครงสร้างความสัมพันธ์เชิงสาเหตุของเอกลักษณ์พลเมืองอาเซียนที่ส่งผลต่อพฤติกรรมตามบทบาทพลเมืองอาเซียนของนักศึกษามหาวิทยาลัยสงขลานครินทร์ ซึ่งเป็นแบบจำลองที่ผู้วิจัยสร้างขึ้นจากทฤษฎี แนวคิดและงานวิจัยที่เกี่ยวข้องกับข้อมูลเชิงประจักษ์ และคำนวณขนาดอิทธิพลทางตรงและทางอ้อมของปัจจัยที่มีอิทธิพลต่อเอกลักษณ์พลเมืองอาเซียนและพฤติกรรมตามบทบาทพลเมืองอาเซียนของนักศึกษามหาวิทยาลัยสงขลานครินทร์ ด้วยโปรแกรม LISREL ในการวิเคราะห์ ผู้วิจัยดำเนินการขั้นตอนดังนี้ (สุวิมล ติรภานันท์. 2553: 215-278)

5.2.2.1 การกำหนดข้อมูลจำเพาะของแบบจำลอง (Specification of the Model) ซึ่งผู้วิจัยสนใจศึกษาว่าตัวแปรสาเหตุตัวใดบ้าง ที่ส่งผลทางตรงและทางอ้อมต่อเอกลักษณ์พลเมืองอาเซียนและพฤติกรรมตามบทบาทของพลเมืองอาเซียนของนักศึกษามหาวิทยาลัยสงขลานครินทร์ ผู้วิจัยได้ใช้รูปแบบการวิเคราะห์แบบจำลองความสัมพันธ์โครงสร้างเชิงเส้น ประกอบด้วยตัวแปรสังเกตและตัวแปรแฝง โดยมีข้อตกลงเบื้องต้นของแบบจำลองว่า ความสัมพันธ์ต้องเป็นความสัมพันธ์ทางเดียวระหว่างตัวแปรนอกและตัวแปรภายใน

5.2.2.2) การระบุความเป็นไปได้ค่าเดียวของแบบจำลอง (Identification of the Model) โดยการพิจารณาลักษณะเฉพาะของโมเดลด้วยค่า df (สุวิมล ติรกันนท์. 2553: 278; citing Kenny. 2009) นั่นคือ ค่า df ต้องมากกว่า 0 จึงจะแสดงว่าจำนวนที่รู้ค่ามากกว่าจำนวนที่ไม่รู้ค่า โดยคำนวณจากสูตร ดังนี้

$$df = \frac{1}{2} [(p+q)(p+q+1)] - t$$

เมื่อ

p	=	จำนวนตัวแปรอิสระ
q	=	จำนวนตัวแปรตาม
t	=	จำนวนสัมประสิทธิ์ที่ต้องการประมาณค่าในโมเดล

5.2.2.3) การประมาณค่าพารามิเตอร์ของแบบจำลอง (Parameter Estimation from the Model) ด้วยการประเมินค่าโดยใช้วิธี ML (Maximum Likelihood) ซึ่งเป็นวิธีที่แพร่หลายที่สุด เนื่องจากมีความคงเส้นคงวา มีประสิทธิภาพและเป็นอิสระจากมาตรวัด (ปัญญาประดิษฐ์บาททุกา. 2556: 92-93 อ้างอิงจาก Bollen. 1989: 107-108)

5.2.2.4) การตรวจสอบความสอดคล้องของแบบจำลอง (Goodness - of - Fit Measure) เพื่อศึกษาภาพรวมของแบบจำลองว่าสอดคล้องกับข้อมูลเชิงประจักษ์เพียงใด โดยผู้วิจัยใช้ค่าสถิติที่จะตรวจสอบในการตรวจสอบโมเดลสมการโครงสร้าง (Structural Equation Modeling: SEM) ในโมเดลสมการโครงสร้างมีดัชนีวัดความสอดคล้องของโมเดลอยู่ 3 ชุดใหญ่ (Hair; & et al. 2006: 746-750; สุวิมล ติรกันนท์. 2553: 240-249; สุขมาส อังศุโชติ; สมถวิล วิจิตรวรรณ; และ รัชนีกุล ภิญญานุวัฒน์. 2551: 21-25) ดังนี้

1) ชุดดัชนีวัดความสอดคล้องเชิงสัมบูรณ์ (Absolute Fit Indices) ประกอบด้วย ค่าไค-สแควร์ (Chi-Square Statistics) ค่ามาตรฐานรากที่สองของค่าเฉลี่ยความคลาดเคลื่อน (Standardized Root Mean Square Residual: SRMR) และค่ารากที่สองของค่าเฉลี่ยความคลาดเคลื่อนกำลังสองของการประมาณค่า (Root Mean Square Error of Approximation: RMSEA) และค่าดัชนีวัดระดับความสอดคล้องของแบบจำลอง (Goodness of Fit Index: GFI) ซึ่งในแต่ละค่ามีรายละเอียดดังนี้

1.1) ค่าไค - สแควร์ (Chi-Square Statistic:  $\chi^2$ ) เป็นดัชนีที่ใช้แพร่หลายในการตรวจสอบความสอดคล้องของโมเดลกับข้อมูลเชิงประจักษ์โดยภาพรวม ถ้าค่าไค-สแควร์มีค่านัยสำคัญอยู่ระหว่าง .01-.05 แสดงว่า โมเดลสอดคล้องกับข้อมูลเชิงประจักษ์หรือกลมกลืนกัน นอกจากนั้นค่าไค-สแควร์ยังขึ้นกับขนาดของกลุ่มตัวอย่าง กลุ่มตัวอย่างยิ่งใหญ่ ค่าไค-สแควร์จะยิ่งสูงมากจนอาจทำให้สรุปผลได้ไม่ถูกต้อง ดังนั้นจึงแก้ไขโดยการพิจารณาค่า  $\chi^2/df$  ซึ่งเป็นดัชนีวัดความสอดคล้องในชุด Parsimony Fit Indices (สุขมาส อังศุโชติ; สมถวิล วิจิตรวรรณ; และรัชนีกุล ภิญญานุวัฒน์. 2551: 21; อ้างอิงจาก Bollen. 1989; Diamantopoulos; & Siguaw. 2000)

1.2) ค่ามาตรฐานรากที่สองของค่าเฉลี่ยความคลาดเคลื่อน (Standardized RootMeanSquareResidual:SRMR) เป็นดัชนีวัดความคลาดเคลื่อนเฉลี่ยของข้อมูลจากกลุ่มตัวอย่าง ซึ่งถ้าค่า SRMR เกิน  $|4.0|$  แสดงว่าโมเดลไม่สอดคล้องกับข้อมูลเชิงประจักษ์ (Hair; & et al. 2006: 748; สุวิมล ตีรกาพันธ์. 2553: 240-243; สุขมาส อังศุโชติ; สมถวิล วิจิตรวรรณ; และ รัชนีกุล ภิญโญภาณุวัฒน์. 2551: 25)

1.3)ค่ารากที่สองของค่าเฉลี่ยความคลาดเคลื่อนกำลังสองของการประมาณค่า(RootMeanSquareErrorofApproximation:RMSEA) เป็นการวัดความแตกต่างต่อหน่วยขององศาความเป็นอิสระ (Discrepancy Per Degrees of Freedom) โดยไคแมนโทโพลอส และ ซิกควอร์ เสนอว่าค่า RMSEA มีค่าระหว่าง 0.05-0.08 หมายถึง โมเดลสอดคล้องกับข้อมูลเชิงประจักษ์ (สุขมาส อังศุโชติ; สมถวิล วิจิตรวรรณ; และรัชนีกุล ภิญโญภาณุวัฒน์. 2551: 23; อ้างอิงจาก Bollen. 1989; Diamantopoulos; & Siguaw. 2000)

1.4) ค่าดัชนีวัดระดับความสอดคล้องของแบบจำลอง (Goodness of Fit Index:GFI)เป็นการวัดปริมาณความแปรปรวนและความแปรปรวนร่วมที่อธิบายได้ด้วยโมเดลทั้งนี้ โดยทั่วไปค่า GFI มีค่าระหว่าง 0 ถึง 1 ค่า GFI ตั้งแต่ 0.90 ขึ้นไป แสดงว่าแบบจำลองมีความสอดคล้องกับข้อมูลเชิงประจักษ์ (Hair; & et al. 2006: 747; สุวิมล ตีรกาพันธ์. 2553: 247; สุขมาส อังศุโชติ; สมถวิล วิจิตรวรรณ; และรัชนีกุล ภิญโญภาณุวัฒน์. 2551: 24)

2) ชุด Incremental Fit Indics ประกอบด้วย ค่า NFI (NormedFitIndex) ค่า CFI (ComparativeFitIndex) และค่า TLI หรือ ค่า NNFI (TuckerLewisIndexor NonNormedFitIndex) ซึ่งในแต่ละค่ามีรายละเอียดดังนี้

2.1) ค่า NFI (NormedFitIndex) เป็นดัชนีที่พัฒนาขึ้นโดย เบนท์เลอร์ และ โบเนท ซึ่งค่า NFI มีค่าระหว่าง 0 ถึง 1 ค่า NFI ตั้งแต่ 0.90 ขึ้นไป แสดงว่าแบบจำลองมีความสอดคล้องกับข้อมูลเชิงประจักษ์ ทั้งนี้ค่า NFI มีค่าเข้าใกล้ 1 จะบอกถึง ความสอดคล้องของข้อมูลกับโมเดลมากขึ้นเท่านั้น และถ้ามีค่าเท่ากับ 1 แสดงว่า โมเดลมีความสอดคล้องโดยสมบูรณ์ (Hair; & et al.2006: 749; สุวิมล ตีรกาพันธ์. 2553: 246)

2.2) ค่า CFI (ComparativeFitIndex)เป็นดัชนีที่ปรับปรุงมาจาก NFI ของ เบนท์เลอร์ และโบเนท โดยค่า CFI มีค่าอยู่ระหว่าง 0 ถึง 1 ความซับซ้อนของโมเดลไม่มีผลต่อดัชนีนี้ เมื่อดัชนีนี้มีค่าตั้งแต่ 0.90 ขึ้นไป แสดงว่าแบบจำลองมีความสอดคล้องกับข้อมูลเชิงประจักษ์ ถ้าดัชนีนี้มีค่าต่ำกว่า 0.90 แสดงว่าโมเดลไม่มีความสอดคล้อง (Hair; & et al.2006: 749; สุวิมล ตีรกาพันธ์. 2553: 247)

2.3) ค่า TLI หรือ ค่า NNFI (Tucker LewisIndexor NonNormedFitIndex) เป็นดัชนีของทักเคอร์เลวิสโบเนท และเบนท์เลอร์ดัชนีตัวนี้สร้างขึ้นเพื่อลดปัญหาเกี่ยวกับค่าเฉลี่ยของการแจกแจงกลุ่มตัวอย่าง (Sampling Distridution) ค่า NNFI จะมีค่าระหว่าง 0 ถึง 1 เมื่อดัชนีนี้มีค่าตั้งแต่ 0.90 ขึ้นไป แสดงว่าแบบจำลองมีความสอดคล้องกับข้อมูลเชิงประจักษ์ และโมเดลจะมีความสอดคล้องดีที่สุดเมื่อ NNFI มีค่าเท่ากับ 1 (สุวิมล ตีรกาพันธ์. 2553: 246 อ้างอิงจาก Bollen. 1989)

3) ชุด Parsimony Fit Indices ประกอบด้วย ค่าความสอดคล้องที่ปรับแล้ว (Adjusted Goodness of Fit Index: AGFI) ค่า PNFI (Parsimony Normed Fit Index) และค่า  $\chi^2/df$

3.1) ค่าความสอดคล้องที่ปรับแล้ว (Adjusted Goodness of Fit Index: AGFI) เป็นค่าที่คำนวณจากค่า GFI แต่จะพิจารณาถึงจำนวนตัวแปรที่วัดได้ และขนาดของกลุ่มตัวอย่าง ทั้งนี้ค่า AGFI มีค่าอยู่ระหว่าง 0 ถึง 1 และถ้าค่า AGFI มีค่าตั้งแต่ 0.90 ขึ้นไป แสดงว่าแบบจำลองมีความสอดคล้องกับข้อมูลเชิงประจักษ์ (Hair; & et al. 2006: 747; สุวิมล ติรพานันท์. 2553: 247; สุขมาส อังสุโชติ; สมถวิล วิจิตรวรรณ; และรัชนีกุล วิทยุโณภานุวัฒน์. 2551: 24)

3.2) ค่า PNFI (Parsimony Normed Fit Index) เป็นค่าที่แสดงถึงปริมาณความแปรปรวนและความแปรปรวนรวมที่อธิบายได้ด้วยโมเดลที่ปรับแก้ด้วยความซับซ้อนของโมเดล ซึ่งค่า PNFI ควรค่าต่ำ คือ มีค่าตั้งแต่ 0.50 ขึ้นไป (ปัญญาญาประดิษฐ์บาทุกา. 2556: 93-94 อ้างอิงจาก สุขมาส อังสุโชติ; สมถวิล วิจิตรวรรณ; และรัชนีกุล วิทยุโณภานุวัฒน์. 2551: 24)

3.3) การพิจารณาค่า  $\chi^2/df$  ซึ่งควรมีค่าตั้งแต่ 2.00 ขึ้นไป แต่ไม่เกิน 5.00 (สุขมาสอังสุโชติ; สมถวิล วิจิตรวรรณ; และรัชนีกุล วิทยุโณภานุวัฒน์. 2551: 21; อ้างอิงจาก Bollen. 1989; Diamantopoulos; & Siguaw. 2000)

ผู้วิจัยใช้เกณฑ์ในการตรวจสอบความสอดคล้องระหว่างแบบจำลองที่ผู้วิจัยพัฒนาขึ้นกับข้อมูลเชิงประจักษ์ สรุปได้ตามตารางต่อไปนี้

ตาราง 3 สรุปเกณฑ์ที่ใช้ในการตรวจสอบความสอดคล้อง

ดัชนีความสอดคล้อง	เกณฑ์ที่ใช้ตัดสินว่าแบบจำลองมีความกลมกลืน
1. Absolute Fit Indices $\chi^2$ SRMR RMSEA GFI	$p \geq .05$ $0 \leq SRMR \leq .05$ $.05 \leq RMSEA \leq .08$ $GFI \geq .90$
2. Incremental Fit Indices NFI CFI TLI (NNFI)	$NFI \geq .90$ $CFI \geq .90$ $NNFI \geq .90$
3. Parsimony Fit Indices AGFI PNFI $\chi^2/df$	$AGFI \geq .90$ $PNFI \geq .50$ $\chi^2/df \leq 5$

## บทที่ 4

### ผลการวิเคราะห์ข้อมูล

การวิจัยเรื่องปัจจัยเชิงสาเหตุของเอกลักษณ์พลเมืองอาเซียนที่ส่งผลต่อพฤติกรรมตามบทบาทพลเมืองอาเซียนของนักศึกษามหาวิทยาลัยสงขลานครินทร์ มีวัตถุประสงค์เพื่อทดสอบแบบจำลองโครงสร้างความสัมพันธ์เชิงสาเหตุของเอกลักษณ์พลเมืองอาเซียนที่ส่งผลต่อพฤติกรรมตามบทบาทพลเมืองอาเซียนของนักศึกษามหาวิทยาลัยสงขลานครินทร์ และเพื่อเปรียบเทียบแบบจำลองโครงสร้างความสัมพันธ์ปัจจัยเชิงสาเหตุของเอกลักษณ์พลเมืองอาเซียนที่ส่งผลต่อพฤติกรรมตามบทบาทพลเมืองอาเซียนระหว่างเพศชายกับเพศหญิง กลุ่มตัวอย่างเป็นนักศึกษาระดับปริญญาตรีที่กำลังศึกษาในมหาวิทยาลัยสงขลานครินทร์ทั้ง 5 วิทยาเขต เก็บข้อมูลด้วยแบบสอบถาม ผู้วิจัยแบ่งการนำเสนอผลการวิเคราะห์ข้อมูลออกเป็น 3 ตอน ดังนี้

ตอนที่ 1 การวิเคราะห์ข้อมูลทั่วไปของกลุ่มตัวอย่าง

ตอนที่ 2 การวิเคราะห์สถิติพื้นฐานของตัวแปร

ตอนที่ 3 การวิเคราะห์ข้อมูลตามสมมติฐานการวิจัย

### สัญลักษณ์และอักษรย่อที่ใช้ในการวิเคราะห์ข้อมูล

เพื่อให้เกิดความเข้าใจตรงกัน ผู้วิจัยขอแนะนำสัญลักษณ์ อักษรย่อที่ใช้ในการแปลผลดังนี้

n	แทน	จำนวนคนในกลุ่ม
M	แทน	ค่าเฉลี่ย
SD	แทน	ค่าส่วนเบี่ยงเบนมาตรฐาน
skewness	แทน	ค่าความเบ้
kurtosis	แทน	ค่าความโด่ง
$\chi^2$	แทน	ค่าสถิติไค-สแควร์
$\chi^2/df$	แทน	ค่าสัดส่วนระหว่างไค-สแควร์กับองศาความอิสระ
r	แทน	ค่าสัมประสิทธิ์สหสัมพันธ์
P	แทน	ค่าความน่าจะเป็นทางสถิติ
R <sup>2</sup>	แทน	ค่าสัมประสิทธิ์สหสัมพันธ์เชิงพหุคูณกำลังสอง
$\Delta\chi^2$	แทน	ผลต่างของค่าไค-สแควร์
$\Delta df$	แทน	ผลต่างขององศาอิสระ
df	แทน	องศาอิสระ
GFI	แทน	ดัชนีวัดความกลมกลืน
AGFI	แทน	ดัชนีวัดความกลมกลืนปรับแก้แล้ว

RMSEA	แทน	ดัชนีความกลมกลืนในการประมาณค่าพารามิเตอร์
SRMR	แทน	ดัชนีรากมาตรฐานค่าเฉลี่ยกำลังสองของส่วนที่เหลือ
CN	แทน	ดัชนีความพอเพียงของกลุ่มตัวอย่าง
CFI	แทน	ดัชนีระดับความกลมกลืนเชิงเปรียบเทียบ
NFI	แทน	ดัชนีระดับความกลมกลืนเชิงเปรียบเทียบ
*	แทน	มีนัยสำคัญทางสถิติที่ระดับ .05
SE	แทน	ค่าความคลาดเคลื่อนมาตรฐาน
TE	แทน	อิทธิพลรวม
IE	แทน	อิทธิพลทางอ้อม
DE	แทน	อิทธิพลทางตรง

### ตอนที่ 1 : การวิเคราะห์ข้อมูลทั่วไปของกลุ่มตัวอย่าง

กลุ่มตัวอย่างที่ใช้ในการวิจัยครั้งนี้ เป็นนักศึกษาระดับปริญญาตรีที่กำลังศึกษาในมหาวิทยาลัยสงขลานครินทร์ทั้ง 5 วิทยาเขต คือ มหาวิทยาลัยสงขลานครินทร์วิทยาเขตปัตตานี มหาวิทยาลัยสงขลานครินทร์วิทยาเขตหาดใหญ่ มหาวิทยาลัยสงขลานครินทร์วิทยาเขตตรัง มหาวิทยาลัยสงขลานครินทร์วิทยาเขตสุราษฎร์ธานี และมหาวิทยาลัยสงขลานครินทร์วิทยาเขตภูเก็ต แบ่งออกเป็น 2 กลุ่มย่อย คือ กลุ่มนักศึกษาเพศชาย จำนวน 260 คน และกลุ่มนักศึกษาเพศหญิง จำนวน 260 คน รวมจำนวนทั้งสิ้น 520 คน โดยมีคุณลักษณะ ดังนี้

ตาราง 4 จำนวนและร้อยละของนักศึกษามหาวิทยาลัยสงขลานครินทร์ที่เป็นกลุ่มตัวอย่าง

ข้อมูลทั่วไปของกลุ่มตัวอย่าง	นักศึกษาเพศชาย (n=260)		นักศึกษาเพศหญิง (n=260)		กลุ่มรวม (n=520)	
	จำนวน	ร้อยละ	จำนวน	ร้อยละ	จำนวน	ร้อยละ
	<b>มหาวิทยาลัยสงขลานครินทร์วิทยาเขต</b>					
ปัตตานี	59	22.7	78	30.0	137	26.3
หาดใหญ่	140	53.8	117	45.0	257	49.4
สุราษฎร์ธานี	8	3.1	12	4.6	20	3.8
ตรัง	24	9.2	31	11.9	55	10.6
ภูเก็ต	29	11.2	22	8.5	51	9.8



ตาราง 4 (ต่อ)

ข้อมูลทั่วไปของกลุ่มตัวอย่าง	นักศึกษาเพศชาย (n=260)		นักศึกษาเพศหญิง (n=260)		กลุ่มรวม (n=520)	
	จำนวน	ร้อยละ	จำนวน	ร้อยละ	จำนวน	ร้อยละ
	<b>อายุ</b>					
18 ปี	1	0.3	1	0.4	2	0.4
19 ปี	7	2.7	19	7.3	26	5.0
20 ปี	71	27.3	109	41.9	179	34.4
21 ปี	104	40.0	80	30.8	184	35.4
22 ปี	63	24.2	38	14.9	101	19.4
23 ปี	13	5.0	13	5.0	26	5.0
24 ปี	2	0.8	-	-	2	0.4
<b>คณะ</b>						
มนุษยศาสตร์และสังคมศาสตร์	28	10.8	44	16.9	72	13.8
วิทยาการสื่อสาร	2	0.8	17	6.5	19	3.7
ศึกษาศาสตร์	12	4.6	7	2.7	19	3.7
วิทยาลัยอิสลาม	10	3.8	4	1.5	14	2.7
วิทยาศาสตร์และเทคโนโลยี	7	2.7	6	2.3	13	2.5
วิทยาศาสตร์และเทคโนโลยีอุตสาหกรรม	5	1.9	12	4.6	17	3.3
ศิลปศาสตร์และวิทยาการจัดการ	2	0.8	-	-	2	0.4
วิทยาศาสตร์และเทคโนโลยี	1	0.4	-	-	1	0.2
อาหาร						
รัฐศาสตร์	1	0.4	-	-	1	0.2
พาณิชยศาสตร์และการจัดการ	19	7.3	31	11.9	50	9.6
สถาปัตยกรรมศาสตร์	3	0.4	-	-	3	0.6

ตาราง 4 (ต่อ)

ข้อมูลทั่วไปของกลุ่มตัวอย่าง	นักศึกษาเพศชาย (n=260)		นักศึกษาเพศหญิง (n=260)		กลุ่มรวม (n=520)	
	จำนวน	ร้อยละ	จำนวน	ร้อยละ	จำนวน	ร้อยละ
	นวัตกรรมการแสดงฯ	1	0.4	-	-	1
วิศวกรรมศาสตร์(ภูเก็ต)	7	2.7	4	1.5	11	2.1
เทคโนโลยีและสิ่งแวดล้อม	15	5.8	7	2.7	22	4.2
วิเทศศึกษา	5	1.9	4	1.5	9	1.7
การบริหารและการท่องเที่ยว	2	0.8	7	2.7	9	1.7
วิศวกรรมศาสตร์(หาดใหญ่)	83	31.9	5	1.9	88	16.9
วิทยาการจัดการ	43	16.5	91	35.0	134	25.8
วิทยาศาสตร์	4	1.5	11	4.2	15	2.9
ทรัพยากรธรรมชาติ	2	0.8	-	-	2	0.4
ศิลปะศาสตร์	4	1.5	21	8	12	2.3
เศรษฐศาสตร์	3	1.2	-	-	3	0.6
พยาบาลศาสตร์	-	-	2	0.8	2	0.4
อุตสาหกรรมและการเกษตร	1	0.4	-	-	1	0.2
<b>ชั้นปีที่เรียน</b>						
ชั้นปีที่ 2	93	35.8	145	55.8	238	45.8
ชั้นปีที่ 3	93	35.8	75	28.8	168	32.3
ชั้นปีที่ 4	71	27.3	39	15.0	110	21.2
ชั้นปีที่ 5	3	1.2	1	0.4	4	0.8
<b>ที่พักขณะที่เรียน</b>						
ครอบครัว	23	8.8	29	11.2	52	10.0
หอพัก	166	63.8	185	71.2	351	67.5
บ้านเช่า	70	26.9	43	16.5	114	21.7
อื่นๆ	1	0.4	3	1.2	4	0.8
<b>ศาสนา</b>						
พุทธ	160	61.5	149	57.3	309	59.4
อิสลาม	80	30.8	101	38.8	181	34.8
คริสต์	8	3.1	4	1.5	12	2.3
อื่นๆ	12	4.6	6	2.3	18	3.5

ตาราง 4 แสดงข้อมูลทั่วไปของกลุ่มตัวอย่างนักศึกษาระดับปริญญาตรีที่กำลังศึกษาในมหาวิทยาลัยสงขลานครินทร์ จำนวน 520 คน เพศชาย 260 คน เพศหญิง 260 คน พบว่า ในกลุ่มรวมส่วนใหญ่เป็นนักศึกษาที่กำลังศึกษาอยู่ในวิทยาเขตหาดใหญ่มากที่สุด จำนวน 257 คน คิดเป็นร้อยละ 49.4 รองลงมาเป็นนักศึกษาที่กำลังศึกษาอยู่ในวิทยาเขตปัตตานี จำนวน 137 คน คิดเป็นร้อยละ 26.3 โดยนักศึกษามีอายุ 21 ปี มากที่สุด จำนวน 184 คน คิดเป็นร้อยละ 35.4 รองลงมา มีอายุ 20 ปี จำนวน 179 คน คิดเป็นร้อยละ 34.4 เมื่อพิจารณาถึงคณะที่เรียน พบว่า กลุ่มตัวอย่างส่วนใหญ่เรียนอยู่คณะวิทยาการจัดการมากที่สุด จำนวน 134 คน คิดเป็นร้อยละ 25.8 รองลงมาเรียนอยู่คณะวิศวกรรมศาสตร์ จำนวน 88 คน คิดเป็นร้อยละ 16.9 ส่วนชั้นปีที่ศึกษา พบว่า ส่วนใหญ่เป็นนักศึกษาที่กำลังศึกษาชั้นปีที่ 2 มากที่สุด จำนวน 238 คน คิดเป็นร้อยละ 45.8 รองลงมา เป็นนักศึกษาชั้นปีที่ 3 จำนวน 168 คน คิดเป็นร้อยละ 32.3 สำหรับที่พักขณะเรียน พบว่า กลุ่มตัวอย่างส่วนใหญ่ขณะเรียนพักที่หอพักมากที่สุด จำนวน 351 คน คิดเป็นร้อยละ 67.5 รองลงมาพักบ้านเช่า จำนวน 114 คน คิดเป็นร้อยละ 21.7 และกลุ่มตัวอย่างในการศึกษาครั้งนี้ส่วนใหญ่นับถือศาสนาพุทธมากที่สุด จำนวน 309 คน คิดเป็นร้อยละ 59.4 คน รองลงมานับถือศาสนาอิสลาม จำนวน 181 คน คิดเป็นร้อยละ 34.8 คน

เมื่อพิจารณาจำแนกเฉพาะกลุ่มตัวอย่างนักศึกษาเพศชาย (n=260) พบว่า ส่วนใหญ่เป็นนักศึกษาที่กำลังศึกษาอยู่ในวิทยาเขตหาดใหญ่มากที่สุด จำนวน 140 คน คิดเป็นร้อยละ 53.8 รองลงมาเป็นนักศึกษาที่กำลังศึกษาอยู่ในวิทยาเขตปัตตานี จำนวน 59 คน คิดเป็นร้อยละ 22.7 โดยนักศึกษามีอายุ 21 ปี มากที่สุด จำนวน 104 คน คิดเป็นร้อยละ 40.0 รองลงมา มีอายุ 20 ปี จำนวน 71 คน คิดเป็นร้อยละ 27.3 เมื่อพิจารณาถึงคณะที่เรียน พบว่า กลุ่มตัวอย่างส่วนใหญ่เรียนอยู่คณะวิศวกรรมศาสตร์มากที่สุด จำนวน 83 คน คิดเป็นร้อยละ 31.9 รองลงมาเรียนอยู่คณะวิทยาการจัดการ จำนวน 43 คน คิดเป็นร้อยละ 16.5 ส่วนชั้นปีที่ศึกษา พบว่า ส่วนใหญ่เป็นนักศึกษาที่กำลังศึกษาชั้นปีที่ 2 และชั้นปีที่ 3 มากที่สุด โดยมีจำนวนเท่ากัน คือ 93 คน คิดเป็นร้อยละ 35.8 และเป็นนักศึกษาชั้นปีที่ 4 จำนวน 71 คน คิดเป็นร้อยละ 27.3 ตามลำดับ สำหรับที่พักขณะเรียน พบว่า กลุ่มตัวอย่างส่วนใหญ่ขณะเรียนพักที่หอพักมากที่สุด จำนวน 166 คน คิดเป็นร้อยละ 63.8 รองลงมาพักบ้านเช่า จำนวน 70 คน คิดเป็นร้อยละ 26.9 และกลุ่มตัวอย่างในการศึกษาครั้งนี้ส่วนใหญ่ นับถือศาสนาพุทธมากที่สุด จำนวน 160 คน คิดเป็นร้อยละ 61.5 คน รองลงมานับถือศาสนาอิสลาม จำนวน 80 คน คิดเป็นร้อยละ 30.8 คน

ส่วนกลุ่มตัวอย่างนักศึกษาเพศหญิง (n=260) พบว่า ส่วนใหญ่เป็นนักศึกษาที่กำลังศึกษาอยู่ในวิทยาเขตหาดใหญ่มากที่สุด จำนวน 117 คน คิดเป็นร้อยละ 45.0 รองลงมาเป็นนักศึกษาที่กำลังศึกษาอยู่ในวิทยาเขตปัตตานี จำนวน 78 คน คิดเป็นร้อยละ 30.0 โดยนักศึกษามีอายุ 20 ปี มากที่สุด จำนวน 109 คน คิดเป็นร้อยละ 41.9 รองลงมา มีอายุ 21 ปี จำนวน 80 คน คิดเป็นร้อยละ 30.8 เมื่อพิจารณาถึงคณะที่เรียน พบว่า กลุ่มตัวอย่างส่วนใหญ่เรียนอยู่คณะวิทยาการจัดการมากที่สุด

จำนวน 91 คน คิดเป็นร้อยละ 35.0 รองลงมาเรียนอยู่คณะมนุษยศาสตร์และสังคมศาสตร์ จำนวน 44 คน คิดเป็นร้อยละ 16.9 ส่วนชั้นปีที่ศึกษา พบว่า ส่วนใหญ่เป็นนักศึกษาที่กำลังศึกษาชั้นปีที่ 2 มากที่สุด จำนวน 145 คน คิดเป็นร้อยละ 55.8 รองลงมาเป็นนักศึกษาชั้นปีที่ 3 จำนวน 75 คน คิดเป็นร้อยละ 28.8 สำหรับที่พักขณะเรียน พบว่า กลุ่มตัวอย่างส่วนใหญ่ขณะเรียนพักที่หอพักมากที่สุด จำนวน 185 คน คิดเป็นร้อยละ 71.2 รองลงมาพักบ้านเช่า จำนวน 43 คน คิดเป็นร้อยละ 16.5 และกลุ่มตัวอย่างในการศึกษาครั้งนี้ส่วนใหญ่นับถือศาสนาพุทธมากที่สุด จำนวน 149 คน คิดเป็นร้อยละ 57.3 คน รองลงมานับถือศาสนาอิสลาม จำนวน 101 คน คิดเป็นร้อยละ 38.8 คน

## ตอนที่ 2 : การวิเคราะห์สถิติพื้นฐานของตัวแปร

การวิจัยครั้งนี้ ผู้วิจัยได้วิเคราะห์สถิติพื้นฐานของตัวแปร โดยทำการตรวจสอบข้อตกลงเบื้องต้นสำหรับการวิเคราะห์แบบจำลองโครงสร้างความสัมพันธ์เชิงสาเหตุ 2 ประเด็น คือ การตรวจสอบลักษณะการแจกแจงของตัวแปร และการตรวจสอบความสัมพันธ์ระหว่างตัวแปร ดังนี้

### 2.1 การตรวจสอบลักษณะการแจกแจงข้อมูลของตัวแปร

ผู้วิจัยทำการตรวจสอบลักษณะการแจกแจงข้อมูลของตัวแปร ว่าเป็นการแจกแจงแบบปกติหรือไม่ โดยการวิเคราะห์ด้วยสถิติบรรยาย ได้แก่ ค่าเฉลี่ย ( $M$ ) ค่าส่วนเบี่ยงเบนมาตรฐาน ( $S.D.$ ) ค่าความเบ้ ( $skewness$ ) ค่าความโด่ง ( $kurtosis$ ) ค่าสถิติทดสอบไค-สแควร์ ( $\chi^2$ ) และค่า  $p$ -value ของสถิติทดสอบไค-สแควร์ โดยผู้วิจัยได้แปลงค่าตัวแปรให้เป็นค่าคะแนนแบบปกติ ( $Normal\ Score$ ) แล้วทดสอบว่าตัวแปรสังเกตที่ศึกษาในแบบจำลองโครงสร้างความสัมพันธ์มีการแจกแจงเป็นแบบโค้งปกติหรือไม่ โดยพิจารณาจากผลการทดสอบนัยสำคัญทางสถิติของทั้งค่าความเบ้และความโด่ง ถ้าไม่มีนัยสำคัญทางสถิติ แสดงว่าตัวแปรมีการแจกแจงเป็นโค้งปกติ ซึ่งผลการวิเคราะห์แสดงในตาราง 5-7

ตาราง 5 ค่าสถิติที่ใช้ตรวจสอบการแจกแจงแบบโค้งปกติ (Normal Curve) ของตัวแปรสังเกตในแบบจำลองโครงสร้างความสัมพันธ์ในกลุ่มรวม

ตัวแปร	M	SD	Skewness	Kurtosis	Skewness & kurtosis p-value
การปฏิบัติตามมุ่งประสงค์กฎบัตร	4.693	0.504	-0.001	-0.005	0.997
การมีทักษะอาเซียน	4.586	0.522	-0.003	0.003	0.996
ความเด่นของเอกลักษณ์	4.288	0.383	0.002	0.020	0.981
ความสำคัญของเอกลักษณ์	4.533	0.389	-0.004	0.026	0.974
ความภาคภูมิใจในเอกลักษณ์	4.413	0.469	-0.007	0.020	0.979
ความผูกพันด้านปฏิสัมพันธ์	4.187	0.463	-0.001	0.037	0.963
ความผูกพันด้านอารมณ์	4.270	0.483	-0.005	0.035	0.964
เจตคติด้านความคิด	4.504	0.483	-0.005	0.008	0.990
เจตคติด้านความรู้สึก	4.539	0.499	-0.005	0.014	0.985
เจตคติด้านความพร้อม	4.551	0.537	-0.007	-0.002	0.993
การเปิดรับข่าวสารเกี่ยวกับอาเซียน	3.915	0.530	0.000	0.006	0.997
การรับรู้บรรยากาศอาเซียน	3.997	0.459	-0.002	0.015	0.985
รวมหมุ่นิยม	4.255	0.467	0.002	0.074	0.907

ตาราง 5 การตรวจสอบการแจกแจงของตัวแปรสังเกตที่ศึกษาในแบบจำลองโครงสร้างความสัมพันธ์ในกลุ่มรวม ผู้วิจัยได้ทำการแปลงค่าตัวแปรให้เป็นค่าคะแนนแบบปกติ (Normal Score) แล้วนำไปทดสอบว่าตัวแปรที่ศึกษาในกลุ่มรวมมีการแจกแจงเป็นโค้งปกติหรือไม่ โดยวิเคราะห์ค่าเฉลี่ย ค่าส่วนเบี่ยงเบนมาตรฐาน ค่าความเบ้ ค่าความโด่ง และพิจารณาจากผลการทดสอบนัยสำคัญทางสถิติของทั้งค่าความเบ้และค่าความโด่ง (Skewness & kurtosis p-value) ผลการศึกษาพบว่า ตัวแปรสังเกตที่ศึกษาในแบบจำลองโครงสร้างความสัมพันธ์ในกลุ่มรวม ทุกตัวแปรไม่มีนัยสำคัญทางสถิติ (Skewness & kurtosis p-value มากกว่า .05) แสดงว่า ตัวแปรสังเกตที่ศึกษาในแบบจำลองโครงสร้างความสัมพันธ์ในกลุ่มรวมมีการแจกแจงเป็นโค้งปกติ

ตาราง 6 ค่าสถิติที่ใช้ตรวจสอบการแจกแจงแบบโค้งปกติ (Normal Curve) ของตัวแปรสังเกตในแบบจำลองโครงสร้างความสัมพันธ์ในกลุ่มนักศึกษาเพศชาย

ตัวแปร	M	SD	Skewness	kurtosis	Skewness & kurtosis p-value
การปฏิบัติตามมุ่งประสงค์กฎบัตร	4.634	0.537	-0.002	-0.014	0.996
การมีทักษะอาเซียน	4.558	0.506	-0.002	-0.002	0.993
ความเด่นของเอกลักษณ์	4.266	0.444	0.002	0.009	0.986
ความสำคัญของเอกลักษณ์	4.482	0.435	-0.009	0.014	0.962
ความภาคภูมิใจในเอกลักษณ์	4.534	0.471	-0.009	-0.013	0.994
ความผูกพันด้านปฏิสัมพันธ์	4.195	0.417	-0.005	0.028	0.973
ความผูกพันด้านอารมณ์	4.340	0.397	-0.010	0.036	0.966
เจตคติด้านความคิด	4.493	0.489	-0.008	0.008	0.985
เจตคติด้านความรู้สึกร่วม	4.607	0.512	-0.007	0.014	0.982
เจตคติด้านความพร้อม	4.591	0.549	-0.004	0.002	0.990
การเปิดรับข่าวสารเกี่ยวกับอาเซียน	3.938	0.472	-0.008	0.101	0.985
การรับรู้บรรยากาศอาเซียน	4.020	0.398	0.001	0.026	0.975
รวมหมุ่นิยม	4.236	0.381	0.002	0.074	0.896

ตาราง 6 การตรวจสอบการแจกแจงของตัวแปรสังเกตที่ศึกษาในแบบจำลองโครงสร้างความสัมพันธ์ในกลุ่มเพศชาย ผู้วิจัยได้ทำการแปลงค่าตัวแปรให้เป็นค่าคะแนนแบบปกติ (Normal Score) แล้วนำไปทดสอบว่าตัวแปรที่ศึกษาในกลุ่มเพศชาย มีการแจกแจงเป็นโค้งปกติหรือไม่ โดยวิเคราะห์ค่าเฉลี่ย ค่าส่วนเบี่ยงเบนมาตรฐาน ค่าความเบ้ ค่าความโด่ง และพิจารณาจากผลการทดสอบนัยสำคัญทางสถิติของทั้งค่าความเบ้และค่าความโด่ง (Skewness; & kurtosis p-value) ผลการศึกษาพบว่า ตัวแปรสังเกตที่ศึกษาในแบบจำลองโครงสร้างความสัมพันธ์ในกลุ่มเพศชาย ทุกตัวแปรไม่มีนัยสำคัญทางสถิติ (Skewness; & kurtosis p-value มากกว่า .05) แสดงว่า ตัวแปรสังเกตที่ศึกษาในแบบจำลองโครงสร้างความสัมพันธ์ในกลุ่มเพศชายมีการแจกแจงเป็นโค้งปกติ

ตาราง 7 ค่าสถิติที่ใช้ตรวจสอบการแจกแจงแบบโค้งปกติ (Normal Curve) ของตัวแปรสังเกตในแบบจำลองโครงสร้างความสัมพันธ์ในกลุ่มนักศึกษาเพศหญิง

ตัวแปร	M	SD	Skewness	kurtosis	Skewness & kurtosis p-value
การปฏิบัติตามมุ่งประสงค์กฎบัตร	4.751	0.462	-0.002	-0.013	0.996
การมีทักษะอาเซียน	4.613	0.537	-0.004	-0.015	0.996
ความเด่นของเอกลักษณ์	4.266	0.311	0.001	0.016	0.982
ความสำคัญของเอกลักษณ์	4.482	0.330	-0.001	0.007	0.988
ความภาคภูมิใจในเอกลักษณ์	4.434	0.337	-0.011	-0.046	0.997
ความผูกพันด้านปฏิสัมพันธ์	4.179	0.506	0.001	0.013	0.971
ความผูกพันด้านอารมณ์	4.201	0.550	-0.002	0.038	0.966
เจตคติด้านความคิด	4.515	0.477	0.004	-0.010	0.994
เจตคติด้านความรู้สึก	4.471	0.476	0.001	-0.011	0.995
เจตคติด้านความพร้อม	4.512	0.524	-0.008	-0.006	0.992
การเปิดรับข่าวสารเกี่ยวกับอาเซียน	3.892	0.583	0.001	-0.028	0.999
การรับรู้บรรยากาศอาเซียน	4.000	0.513	0.000	-0.008	0.994
รวมหมู่นิยม	4.294	0.539	0.000	0.018	0.981

ตาราง 7 การตรวจสอบการแจกแจงของตัวแปรสังเกตที่ศึกษาในแบบจำลองโครงสร้างความสัมพันธ์ในกลุ่มเพศหญิง ผู้วิจัยได้ทำการแปลงค่าตัวแปรให้เป็นค่าคะแนนแบบปกติ (Normal Score) แล้วนำไปทดสอบว่าตัวแปรที่ศึกษาในกลุ่มเพศหญิง มีการแจกแจงเป็นโค้งปกติหรือไม่ โดยวิเคราะห์ค่าเฉลี่ย ค่าส่วนเบี่ยงเบนมาตรฐาน ค่าความเบ้ ค่าความโด่ง และพิจารณาจากผลการทดสอบนัยสำคัญทางสถิติของทั้งค่าความเบ้และค่าความโด่ง (Skewness; & kurtosis p-value) ผลการศึกษาพบว่า ตัวแปรสังเกตที่ศึกษาในแบบจำลองโครงสร้างความสัมพันธ์ในกลุ่มเพศหญิง ทุกตัวแปรไม่มีนัยสำคัญทางสถิติ (Skewness; & kurtosis p-value มากกว่า .05) แสดงว่า ตัวแปรสังเกตที่ศึกษาในกลุ่มเพศหญิงมีการแจกแจงเป็นโค้งปกติ ดังนั้นข้อมูลที่น่ามาศึกษาในครั้งนี้เป็นไปตามข้อตกลงเบื้องต้นของการแจกแจงแบบโค้งปกติ

## 2.2 การตรวจสอบความสัมพันธ์ระหว่างตัวแปร

ผู้วิจัยได้ทำการตรวจสอบความสัมพันธ์เชิงเส้นระหว่างตัวแปร โดยใช้การตรวจสอบความสัมพันธ์ระหว่างตัวแปรสองตัวแปร (Bivariate relationship) ด้วยการคำนวณหาค่าสัมประสิทธิ์สหสัมพันธ์เพียร์สัน (Pearson Product Moment Correlation Coefficient) ในกลุ่มตัวอย่างรวม กลุ่มตัวอย่างเพศชาย และกลุ่มตัวอย่างเพศหญิง ผลปรากฏดังตาราง 8-10 ดังนี้

ตาราง 8 ค่าสัมประสิทธิ์สหสัมพันธ์ระหว่างตัวแปรสังเกตที่ใช้ในการวิจัยในกลุ่มรวม

ตัวแปรสังเกต	1	2	3	4	5	6	7	8	9	10	11	12	13
1. ปฏิบัติตามมุ่งประสงค์กฎบัตร	1.00												
2. การมีทักษะอาเซียน	0.624**	1.00											
3. ความเด่นของเอกลักษณ์	0.380**	0.432**	1.00										
4. ความสำคัญของเอกลักษณ์	0.545**	0.480**	0.631**	1.00									
5. ความภาคภูมิใจในเอกลักษณ์	0.528**	0.485**	0.547**	0.647**	1.00								
6. ความผูกพันด้านปฏิสัมพันธ์	0.403**	0.415**	0.741**	0.653**	0.631**	1.00							
7. ความผูกพันด้านอารมณ์	0.407**	0.302**	0.630**	0.684**	0.641**	0.650**	1.00						
8. เจตคติด้านความคิด	0.496**	0.495**	0.435**	0.438**	0.425**	0.414**	0.339**	1.00					
9. เจตคติด้านความรู้สึก	0.597**	0.526**	0.507**	0.556**	0.555**	0.452**	0.462**	0.542**	1.00				
10. เจตคติด้านความพร้อม	0.595**	0.450**	0.468**	0.602**	0.605**	0.497**	0.552**	0.440**	0.594**	1.00			
11. การเปิดรับข่าวสาร	0.371**	0.352**	0.659**	0.601**	0.584**	0.660**	0.691**	0.359**	0.444**	0.525**	1.00		
12. การรับรู้บรรยากาศอาเซียน	0.444**	0.437**	0.604**	0.590**	0.573**	0.622**	0.651**	0.452**	0.476**	0.497**	0.730**	1.00	
13. รวมหมู่นิยม	0.529**	0.490**	0.447**	0.590**	0.526**	0.520**	0.451**	0.477**	0.455**	0.414**	0.528**	0.616**	1.00

หมายเหตุ: \* มีนัยสำคัญที่ระดับ 0.05

\*\* มีนัยสำคัญที่ระดับ 0.01



ตาราง 9 ค่าสัมประสิทธิ์สหสัมพันธ์ของตัวแปรที่ใช้ในการวิจัยกลุ่มนักศึกษาเพศชาย

ตัวแปรสังเกต	1	2	3	4	5	6	7	8	9	10	11	12	13
1. ปฏิบัติตามมุ่งประสงค์กฎบัตร	1.00												
2. การมีทักษะอาเซียน	0.657**	1.00											
3. ความเด่นของเอกลักษณ์	0.350**	0.450**	1.00										
4. ความสำคัญของเอกลักษณ์	0.510**	0.472**	0.532**	1.00									
5. ความภาคภูมิใจในเอกลักษณ์	0.483**	0.436**	0.456**	0.544**	1.00								
6. ความผูกพันด้านปฏิสัมพันธ์	0.297**	0.374**	0.723**	0.579**	0.580**	1.00							
7. ความผูกพันด้านอารมณ์	0.411**	0.401**	0.545**	0.681**	0.628**	0.554**	1.00						
8. เจตคติด้านความคิด	0.471**	0.450**	0.445**	0.362**	0.426**	0.377**	0.354**	1.00					
9. เจตคติด้านความรู้สึก	0.655**	0.548**	0.463**	0.579**	0.597**	0.423**	0.551**	0.491**	1.00				
10. เจตคติด้านความพร้อม	0.609**	0.553**	0.426**	0.573**	0.566**	0.429**	0.560**	0.435**	0.643**	1.00			
11. การเปิดรับข่าวสาร	0.308**	0.347**	0.553**	0.469**	0.510**	0.606**	0.633**	0.324**	0.411**	0.489**	1.00		
12. การรับรู้บรรยากาศอาเซียน	0.381**	0.423**	0.580**	0.453**	0.475**	0.569**	0.571**	0.466**	0.454**	0.414**	0.703**	1.00	
13. รวมหมูนิยม	0.431**	0.406**	0.402**	0.464**	0.444**	0.490**	0.456**	0.409**	0.460**	0.375**	0.572**	0.508**	1.00

หมายเหตุ: \* มีนัยสำคัญที่ระดับ 0.05

\*\* มีนัยสำคัญที่ระดับ 0.01

ตาราง 10 ค่าสัมประสิทธิ์สหสัมพันธ์ของตัวแปรที่ใช้ในการวิจัยกลุ่มนักศึกษาเพศหญิง

ตัวแปรสังเกต	1	2	3	4	5	6	7	8	9	10	11	12	13
1. ปฏิบัติตามมุ่งประสงค์กฎบัตร	1.00												
2. การมีทักษะอาเซียน	0.596**	1.00											
3. ความเด่นของเอกลักษณ์	0.432**	0.428**	1.00										
4. ความสำคัญของเอกลักษณ์	0.617**	0.500**	0.689**	1.00									
5. ความภาคภูมิใจในเอกลักษณ์	0.611**	0.542**	0.609**	0.715**	1.00								
6. ความผูกพันด้านปฏิสัมพันธ์	0.519**	0.450**	0.753**	0.703**	0.673**	1.00							
7. ความผูกพันด้านอารมณ์	0.457**	0.257**	0.677**	0.683**	0.645**	0.716**	1.00						
8. เจตคติด้านความคิด	0.527**	0.538**	0.438**	0.514**	0.436**	0.451**	0.348**	1.00					
9. เจตคติด้านความรู้สึก	0.571**	0.632**	0.555**	0.539**	0.506**	0.489**	0.390**	0.616**	1.00				
10. เจตคติด้านความพร้อม	0.604**	0.363**	0.508**	0.632**	0.639**	0.562**	0.556**	0.452**	0.531**	1.00			
11. การเปิดรับข่าวสาร	0.451**	0.362**	0.724**	0.684**	0.637**	0.696**	0.729**	0.394**	0.478**	0.562**	1.00		
12. การรับรู้บรรยากาศอาเซียน	0.526**	0.545**	0.618**	0.676**	0.644**	0.658**	0.703**	0.449**	0.506**	0.572**	0.747**	1.00	
13. รวมหมูนียม	0.630**	0.549**	0.479**	0.676**	0.601**	0.544**	0.468**	0.540**	0.494**	0.469**	0.510**	0.686**	1.00

หมายเหตุ: \* มีนัยสำคัญที่ระดับ 0.05

\*\* มีนัยสำคัญที่ระดับ 0.01



เมื่อพิจารณาถึงเกณฑ์ความเหมาะสมของข้อมูลที่จะนำไปใช้ในการวิเคราะห์สมการโครงสร้าง ค่าสัมประสิทธิ์สหสัมพันธ์ระหว่างตัวแปร ไม่ควรมีค่าสูงกว่า 0.85 ดังที่ไคลน์ (Kline. 2005: 56) กล่าวว่าถ้าตัวแปรมีความสัมพันธ์กันสูงกว่า 0.85 จะเกิดปัญหาภาวะร่วมเส้นตรง (multicollinearity) ซึ่งผลการวิเคราะห์ค่าความสัมพันธ์ระหว่างตัวแปร ในการศึกษาครั้งนี้ พบว่า ค่าความสัมพันธ์ระหว่างตัวแปรทุกค่า มีค่าไม่สูงกว่า 0.85 จึงกล่าวได้ว่าตัวแปรที่ศึกษาครั้งนี้ไม่มีปัญหาภาวะร่วมเส้นตรงเชิงพหุ จึงมีความเหมาะสมที่จะนำมาวิเคราะห์สมการโครงสร้างต่อไป

### ตอนที่ 3 : การวิเคราะห์ข้อมูลตามสมมติฐานการวิจัย

การนำเสนอผลการวิเคราะห์ข้อมูลครั้งนี้ ผู้วิจัยแบ่งการนำเสนอออกเป็น 3 ส่วน คือ ส่วนที่ 1 ผลการวิเคราะห์แบบจำลองโครงสร้างความสัมพันธ์เชิงสาเหตุของเอกลักษณ์พลเมืองอาเซียนที่ส่งผลต่อพฤติกรรมตามบทบาทพลเมืองอาเซียนของนักศึกษามหาวิทยาลัยสงขลานครินทร์ ตามสมมติฐานการวิจัยข้อที่ 1.1-1.6 ส่วนที่ 2 ผลการวิเคราะห์ความไม่แปรเปลี่ยนของแบบจำลองโครงสร้างความสัมพันธ์ปัจจัยเชิงสาเหตุของเอกลักษณ์พลเมืองอาเซียนที่ส่งผลต่อพฤติกรรมตามบทบาทพลเมืองอาเซียนของนักศึกษามหาวิทยาลัยสงขลานครินทร์ระหว่างเพศชายกับเพศหญิง ตามสมมติฐานการวิจัยข้อที่ 2 และส่วนที่ 3 ผลการเปรียบเทียบค่าเฉลี่ยตัวแปรแฝงในแบบจำลองโครงสร้างความสัมพันธ์เชิงสาเหตุของเอกลักษณ์พลเมืองอาเซียนที่ส่งผลต่อพฤติกรรมตามบทบาทพลเมืองอาเซียนของนักศึกษามหาวิทยาลัยสงขลานครินทร์ระหว่างเพศชายกับเพศหญิง ตามสมมติฐานการวิจัยข้อที่ 3 รายละเอียดนำเสนอ ดังนี้

**ส่วนที่ 1** ผลการวิเคราะห์แบบจำลองโครงสร้างความสัมพันธ์เชิงสาเหตุของเอกลักษณ์พลเมืองอาเซียนที่ส่งผลต่อพฤติกรรมตามบทบาทพลเมืองอาเซียนของนักศึกษามหาวิทยาลัยสงขลานครินทร์

การวิเคราะห์ความสัมพันธ์โครงสร้างเชิงสาเหตุนี้ เป็นการวิเคราะห์ความสัมพันธ์เชิงสาเหตุของตัวแปรในแบบจำลอง โดยการหาขนาดอิทธิพลที่ปรากฏในความสัมพันธ์โครงสร้างเชิงสาเหตุและทดสอบว่าแบบจำลองที่พัฒนาขึ้นสอดคล้องกับข้อมูลเชิงประจักษ์หรือไม่ ในการศึกษาครั้งนี้ ผู้วิจัยได้ทำการวิเคราะห์ข้อมูลตามกรอบแนวคิดและสมมติฐานในการวิจัยเป็นอันดับแรก และหากพบว่าแบบจำลองไม่สอดคล้องกับข้อมูลเชิงประจักษ์ ผู้วิจัยจะดำเนินการปรับแบบจำลองบนพื้นฐานตามแนวคิดทฤษฎีและงานวิจัยที่เกี่ยวข้อง รวมทั้งพิจารณาจากการรายงานค่าดัชนีการปรับแก้ (Modification Index) ผลการศึกษามีดังนี้

1. ผลการวิเคราะห์ความสัมพันธ์เชิงสาเหตุของเอกลักษณ์พลเมืองอาเซียนที่ส่งผลต่อพฤติกรรมตามบทบาทพลเมืองอาเซียนของนักศึกษามหาวิทยาลัยสงขลานครินทร์ ตามสมมติฐานหลักและสมมติฐานย่อย มีรายละเอียดดังนี้

ผู้วิจัยทำการวิเคราะห์แบบจำลองโครงสร้างความสัมพันธ์ตามกรอบแนวคิดที่พัฒนาขึ้น ผลการตรวจสอบความกลมกลืนของแบบจำลองตามสมมติฐานกับข้อมูลเชิงประจักษ์ พบว่า ค่าดัชนีวัดความกลมกลืน ได้แก่  $\chi^2 = 292$ ,  $df = 54$ ,  $p\text{-value} = 0.000$ ,  $\chi^2/df = 5.407$ ,  $RMSEA = 0.092$ ,  $SRMR = 0.049$ ,  $GFI = 0.92$ ,  $NFI = 0.96$ ,  $TLI = 0.97$ ,  $CFI = 0.97$  และ  $AGFI = 0.87$  เมื่อพิจารณาถึงค่าดัชนีวัดความกลมกลืนที่ปรากฏกับเกณฑ์ที่บ่งบอกแบบจำลองมีความกลมกลืนกับข้อมูลเชิงประจักษ์ พบว่า แบบจำลองที่พัฒนาขึ้นยังไม่มี ความกลมกลืนกับข้อมูลเชิงประจักษ์ เพราะจากการพิจารณาดัชนีวัดความสอดคล้องกลุ่ม Absolute fit indices ค่าไค-สแควร์ ( $\chi^2$ ) ยังคงมีนัยสำคัญทางสถิติ ค่า RMSEA ยังมากกว่า 0.08 และดัชนีวัดความสอดคล้องกลุ่ม Parsimony fit indices พบว่า ค่า AGFI ยังน้อยกว่า 0.90 และค่าสัดส่วนระหว่าง ไค-สแควร์กับองศาความอิสระ ( $\chi^2/df = 5.407$ ) ยังมีค่ามากกว่า 5.00 ดังนั้น ผู้วิจัยจึงดำเนินการปรับรูปแบบความสัมพันธ์ เพื่อให้ค่าดัชนีความกลมกลืนอยู่ในเกณฑ์ที่ยอมรับได้ โดยปรับให้เศษเหลือ (error) ของตัวแปรสังเกตบางค่าให้มีความสัมพันธ์กัน

ผลการตรวจสอบความกลมกลืนของแบบจำลองภายหลังการปรับแก้รูปแบบความสัมพันธ์ของแบบจำลองกับข้อมูลเชิงประจักษ์ พบว่า แบบจำลองความสัมพันธ์เชิงสาเหตุที่พัฒนาขึ้นมีความกลมกลืนกับข้อมูลเชิงประจักษ์ โดยมีค่าดัชนีความกลมกลืน ได้แก่  $\chi^2 = 184.85$ ,  $df = 46$ ,  $p\text{-value} = 0.00$ ,  $\chi^2/df = 4.018$ ,  $RMSEA = 0.076$ ,  $SRMR = 0.042$ ,  $GFI = 0.95$ ,  $NFI = 98$ ,  $CFI = 98$ ,  $TLI = 97$  และ  $AGFI = 0.90$  เมื่อพิจารณาค่าดัชนีที่ปรากฏกับเกณฑ์ความกลมกลืนของแบบจำลองกับข้อมูลเชิงประจักษ์ พบว่า ค่าไค-สแควร์ ถึงแม้จะมีนัยสำคัญทางสถิติ ซึ่งไม่ผ่านตามเกณฑ์ที่กำหนด อาจเนื่องมาจาก 1) ความซับซ้อนของรูปแบบความสัมพันธ์เชิงสาเหตุที่มีเส้นอิทธิพลหรือค่าพารามิเตอร์จำนวนมาก 2) ขนาดของกลุ่มตัวอย่าง ซึ่งหากกลุ่มตัวอย่างมีขนาดใหญ่ ค่าไค-สแควร์จะยิ่งสูงมากจนอาจทำให้สรุปผลได้ไม่ถูกต้อง และ 3) ค่าไค-สแควร์ เป็นค่าที่มีความไวต่อการละเมิดข้อตกลงเบื้องต้นเกี่ยวกับการแจกแจงแบบปกติหลายตัวแปร (Multivariate Normality) (Kline, 2005) ดังนั้น จึงพิจารณาค่าสัดส่วนระหว่างไค-สแควร์กับองศาความอิสระ ( $\chi^2/df = 4.018$ ) ซึ่งมีค่าน้อยกว่า 5 ถือว่าอยู่ในระดับที่ยอมรับได้ และเมื่อพิจารณาค่า SRMR มีค่าน้อยกว่า 0.05 ถือว่าอยู่ในระดับที่ยอมรับได้ ค่า RMSEA มีค่าน้อยกว่า 0.08 ถือว่าอยู่ในระดับที่ยอมรับได้ และค่า GFI มีค่ามากกว่า 0.90 ถือว่าอยู่ในระดับที่ยอมรับได้ ส่วนดัชนีวัดความสอดคล้องกลุ่ม Increment fit indices พบว่า ค่า NFI ค่า CFI และ ค่า TLI มีค่าใกล้ 1 ผ่านเกณฑ์ที่กำหนด ถือว่าแบบจำลองมีความกลมกลืนกับข้อมูล และดัชนีวัดความสอดคล้องกลุ่ม Parsimony fit indices พบว่า ค่า AGFI มีค่าเท่ากับ 0.90 ถือว่าอยู่ในเกณฑ์ที่ยอมรับได้ จากค่าดัชนีดังกล่าว สรุปได้ว่า แบบจำลองโครงสร้างความสัมพันธ์เชิงสาเหตุของเอกลักษณ์พลเมืองอาเซียนที่ส่งผลต่อพฤติกรรมตามบทบาทพลเมืองอาเซียนของนักศึกษามหาวิทยาลัยสงขลานครินทร์ที่ปรับแก้มีความสอดคล้องกลมกลืนกับข้อมูลเชิงประจักษ์ และการประมาณค่าขนาดอิทธิพลในแบบจำลองที่ศึกษานี้อยู่ในเกณฑ์ยอมรับได้ทุกค่า รายละเอียดผลการศึกษาดังภาพประกอบ 14 และ ตาราง 11 ดังนี้

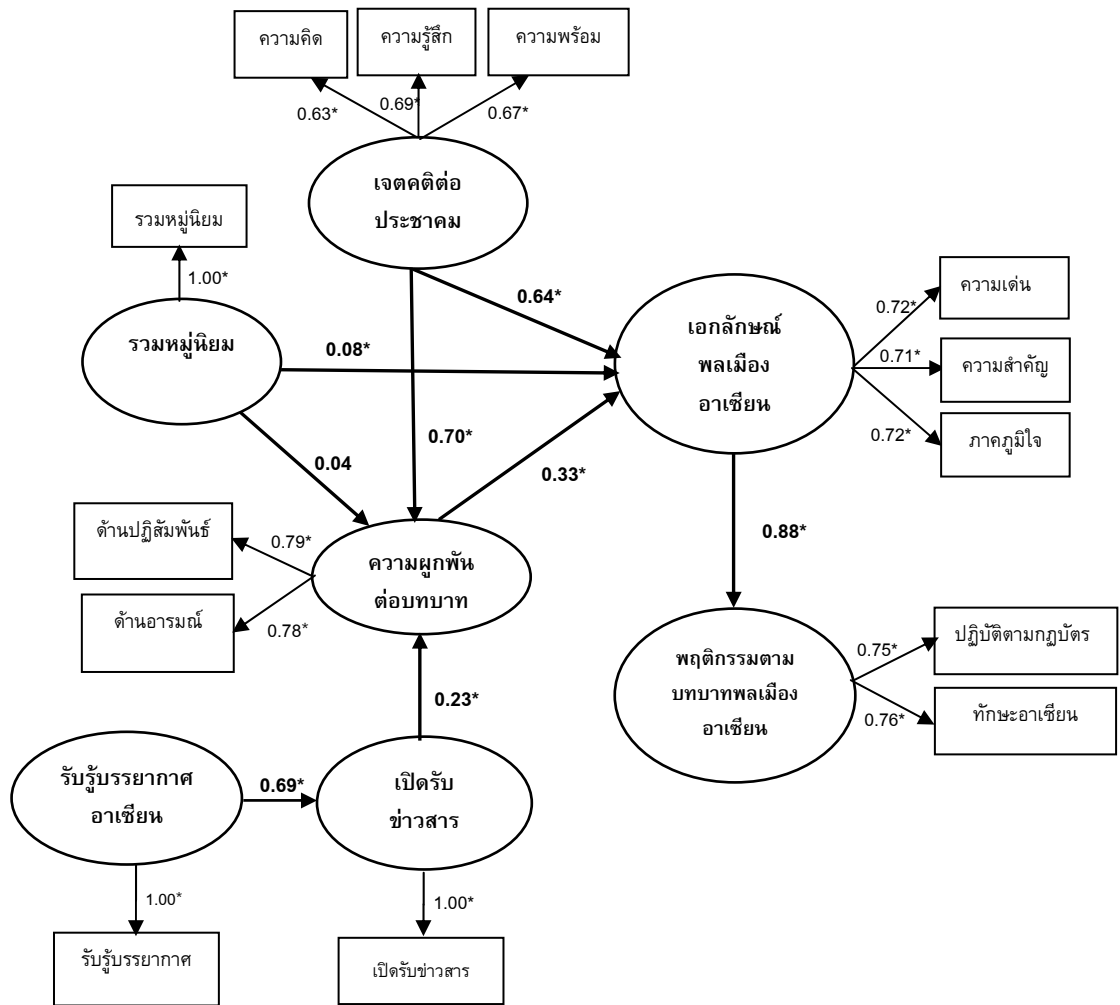

หมายเหตุ : \* = มีนัยสำคัญทางสถิติที่ระดับ 0.05

ภาพประกอบ 14 แบบจำลองความสัมพันธ์เชิงสาเหตุของเอกลักษณะพลเมืองอาเซียนที่ส่งผลต่อพฤติกรรมตามบทบาทพลเมืองอาเซียนของนักศึกษามหาวิทยาลัยสงขลานครินทร์ที่ปรับแก้ในกลุ่มรวม

ตาราง 11 ค่าสัมประสิทธิ์อิทธิพล ( $\beta$ ) ของตัวแปรสาเหตุไปยังตัวแปรผลภายในแบบจำลอง ความสัมพันธ์เชิงสาเหตุของเอกลักษณ์พลเมืองอาเซียนที่ส่งผลต่อพฤติกรรมตามบทบาทพลเมืองอาเซียนของนักศึกษามหาวิทยาลัยสงขลานครินทร์ที่ปรับแก้ในกลุ่มรวม

ตัวแปร	เปิดรับข่าวสาร ( $R^2 = 0.48$ )			ความผูกพัน ( $R^2 = 0.75$ )			เอกลักษณ์ ( $R^2 = 0.97$ )			พฤติกรรมตาม บทบาท ( $R^2 = 0.78$ )		
	DE	IE	TE	DE	IE	TE	DE	IE	TE	DE	IE	TE
รับรู้บรรยากาศ	0.69*	-	0.69*	-	0.16*	0.16*	-	0.05*	0.05*	-	0.05*	0.05*
รวมหมู่นิยม				0.04	-	0.04	0.08*	0.02	0.10*	-	0.08*	0.08*
เปิดรับข่าวสาร				0.23*	-	0.23*	-	0.07*	0.07*	-	0.07*	0.07*
เจตคติ				0.70*	-	0.70*	0.64*	0.23*	0.87*	-	0.77*	0.77*
ความผูกพัน							0.33*	-	0.33*	-	0.29*	0.29*
เอกลักษณ์										0.88*	-	0.88*

$\chi^2 = 184.85$ ,  $df = 46$ ,  $p\text{-value} = 0.00$ ,  $\chi^2/df = 4.018$ ,  $RMSEA = 0.076$ ,  $SRMR = 0.042$ ,  $GFI = 0.95$ ,  $NFI = 98$ ,  $CFI = 98$ ,  $TLI = 97$  และ  $AGFI = 0.90$

DE หมายถึง อิทธิพลทางตรง (Direct effect) IE หมายถึง อิทธิพลทางอ้อม (Indirect effect) TE หมายถึง อิทธิพลโดยรวม (Total effect) \* หมายถึง มีนัยสำคัญทางสถิติที่ระดับ 0.05

จากตาราง 11 และภาพประกอบ 14 พบว่า ตัวแปรเชิงสาเหตุที่มีอิทธิพลรวม (Total effect) ต่อตัวแปรพฤติกรรมตามบทบาทพลเมืองอาเซียน มากที่สุด คือ เอกลักษณ์พลเมืองอาเซียน มีค่าสัมประสิทธิ์อิทธิพล เท่ากับ 0.88 มีนัยสำคัญทางสถิติที่ระดับ 0.05 รองลงมาคือ เจตคติต่อประชาคมอาเซียน ความผูกพันต่อบทบาท รวมหมู่นิยม การเปิดรับข่าวสารเกี่ยวกับอาเซียน และการรับรู้บรรยากาศความเป็นอาเซียน มีค่าสัมประสิทธิ์อิทธิพล เท่ากับ 0.77, 0.29, 0.08, 0.07 และ 0.05 มีนัยสำคัญทางสถิติที่ระดับ 0.05 ตามลำดับ และตัวแปรเชิงสาเหตุดังกล่าว สามารถร่วมกันอธิบายความแปรปรวนของพฤติกรรมตามบทบาทพลเมืองอาเซียนได้ร้อยละ 78

โดยที่ตัวแปรที่มีอิทธิพลทางตรง (Direct effect) ต่อพฤติกรรมตามบทบาทพลเมืองอาเซียนคือ ตัวแปรเอกลักษณ์พลเมืองอาเซียน มีค่าสัมประสิทธิ์อิทธิพล เท่ากับ 0.88 อย่างมีนัยสำคัญทางสถิติที่ระดับ 0.05

เมื่อพิจารณาอิทธิพลทางอ้อมของตัวแปรที่มีต่อพฤติกรรมตามบทบาทพลเมืองอาเซียน พบว่า ตัวแปรความผูกพันต่อบทบาทมีอิทธิพลทางอ้อมโดยผ่านเอกลักษณ์พลเมืองอาเซียน อย่างมีนัยสำคัญทางสถิติที่ระดับ 0.05 โดยมีค่าสัมประสิทธิ์อิทธิพล เท่ากับ 0.29 ส่วนตัวแปรเจตคติต่อ

ประชาคมอาเซียน รวมหมู่ นิยม และการเปิดรับข่าวสารเกี่ยวกับอาเซียนมีอิทธิพลทางอ้อมต่อพฤติกรรมตามบทบาทพลเมืองอาเซียนผ่านความผูกพันต่อบทบาทและเอกลักษณ์พลเมืองอาเซียน อย่างมีนัยสำคัญทางสถิติที่ระดับ 0.05 โดยมีค่าสัมประสิทธิ์อิทธิพล เท่ากับ 0.77, 0.08 และ 0.07 ตัวแปรการรับรู้บรรยากาศความเป็นอาเซียนมีอิทธิพลทางอ้อมต่อพฤติกรรมตามบทบาทพลเมืองอาเซียนผ่านการเปิดรับข่าวสารเกี่ยวกับอาเซียน ความผูกพันต่อบทบาทและเอกลักษณ์พลเมืองอาเซียน อย่างมีนัยสำคัญทางสถิติที่ระดับ 0.05 โดยมีค่าสัมประสิทธิ์อิทธิพล เท่ากับ 0.05

สำหรับอิทธิพลของตัวแปรความผูกพันต่อบทบาท ที่ส่งผลต่อเอกลักษณ์พลเมืองอาเซียน พบว่า ตัวแปรความผูกพันต่อบทบาทมีอิทธิพลทางตรงต่อเอกลักษณ์พลเมืองอาเซียน มีค่าสัมประสิทธิ์อิทธิพล เท่ากับ 0.33 อย่างมีนัยสำคัญทางสถิติที่ระดับ 0.05 ตัวแปรเจตคติต่อประชาคมอาเซียน และรวมหมู่ นิยมมีอิทธิพลทางตรงต่อเอกลักษณ์พลเมืองอาเซียน อย่างมีนัยสำคัญทางสถิติที่ระดับ 0.05 โดยมีค่าสัมประสิทธิ์อิทธิพล เท่ากับ 0.64 และ 0.08

เมื่อพิจารณาอิทธิพลทางอ้อมของตัวแปรที่มีต่อเอกลักษณ์พลเมืองอาเซียน พบว่า เจตคติต่อประชาคมอาเซียน การเปิดรับข่าวสารเกี่ยวกับอาเซียน มีอิทธิพลทางอ้อมโดยผ่านความผูกพันต่อบทบาท อย่างมีนัยสำคัญทางสถิติที่ระดับ 0.05 โดยมีค่าสัมประสิทธิ์อิทธิพล เท่ากับ 0.23 และ 0.07 ตัวแปรการรับรู้บรรยากาศความเป็นอาเซียน มีอิทธิพลทางอ้อมต่อเอกลักษณ์พลเมืองอาเซียน โดยผ่านตัวแปรการเปิดรับข่าวสารเกี่ยวกับอาเซียนและความผูกพันต่อบทบาท อย่างมีนัยสำคัญทางสถิติที่ระดับ 0.05 มีค่าสัมประสิทธิ์อิทธิพล เท่ากับ 0.05 และตัวแปรการรับรู้บรรยากาศความเป็นอาเซียนมีอิทธิพลทางอ้อมต่อตัวแปรความผูกพันต่อบทบาท โดยผ่านการเปิดรับข่าวสารเกี่ยวกับอาเซียน อย่างมีนัยสำคัญทางสถิติที่ระดับ 0.05 มีค่าสัมประสิทธิ์อิทธิพล เท่ากับ 0.16

ตัวแปรการเปิดรับข่าวสารเกี่ยวกับอาเซียน เจตคติต่อประชาคมอาเซียน มีอิทธิพลทางตรงต่อตัวแปรความผูกพันต่อบทบาท อย่างมีนัยสำคัญทางสถิติที่ระดับ 0.05 โดยมีค่าสัมประสิทธิ์อิทธิพล เท่ากับ 0.23 และ 0.70 ส่วนตัวแปรรวมหมู่ นิยมไม่มีอิทธิพลทางตรงต่อตัวแปรความผูกพันต่อบทบาท และตัวแปรการรับรู้บรรยากาศความเป็นอาเซียน มีอิทธิพลทางตรงต่อตัวแปรการเปิดรับข่าวสารเกี่ยวกับอาเซียน อย่างมีนัยสำคัญทางสถิติที่ระดับ 0.05 โดยมีค่าสัมประสิทธิ์อิทธิพล เท่ากับ 0.69

จากค่าอิทธิพลของตัวแปรภายนอกที่ส่งผลต่อตัวแปรภายใน ดังภาพประกอบ 14 และ ตาราง 11 สามารถสรุปผลการวิเคราะห์ตามสมมติฐานการวิจัย ได้ดังนี้

1. รูปแบบความสัมพันธ์เชิงสาเหตุของเอกลักษณ์พลเมืองอาเซียนที่ส่งผลต่อพฤติกรรมตามบทบาทพลเมืองอาเซียนของนักศึกษา มหาวิทยาลัยสงขลานครินทร์ ตามสมมติฐานหลัก มีความสอดคล้องกลมกลืนกับข้อมูลเชิงประจักษ์  $\chi^2 = 184.85$ ,  $df = 46$ ,  $p\text{-value} = 0.00$ ,  $\chi^2/df = 4.018$ ,  $RMSEA = 0.076$ ,  $SRMR = 0.042$ ,  $GFI = 0.95$ ,  $NFI = 98$ ,  $CFI = 98$ ,  $TLI = 97$  และ  $AGFI = 0.90$  ผลการวิเคราะห์ดังกล่าวจึงสนับสนุนสมมติฐานหลักของการวิจัย





7. สมมติฐานการวิจัยที่ 1.6 ความผูกพันต่อบทบาทมีอิทธิพลทางอ้อมต่อพฤติกรรมตามบทบาทพลเมืองอาเซียนผ่านเอกลักษณ์พลเมืองอาเซียน ผลการวิจัยพบว่า ตัวแปรความผูกพันต่อบทบาท มีอิทธิพลทางอ้อมต่อพฤติกรรมตามบทบาทพลเมืองอาเซียน ผ่านเอกลักษณ์พลเมืองอาเซียน อย่างมีนัยสำคัญทางสถิติที่ระดับ 0.05 มีค่าสัมประสิทธิ์อิทธิพล เท่ากับ 0.29 ผลการวิจัยจึงสนับสนุนสมมติฐานการวิจัยที่ 1.6

**ส่วนที่ 2** ผลการวิเคราะห์ความไม่แปรเปลี่ยนของแบบจำลองโครงสร้างความสัมพันธ์ ปัจจัยเชิงสาเหตุของเอกลักษณ์พลเมืองอาเซียนที่ส่งผลต่อพฤติกรรมตามบทบาทพลเมืองอาเซียน ของนักศึกษามหาวิทยาลัยสงขลานครินทร์ระหว่างเพศชายและเพศหญิง

การศึกษาคั้งนี้ ผู้วิจัยได้ดำเนินการเปรียบเทียบแบบจำลองโครงสร้างความสัมพันธ์เชิงสาเหตุของเอกลักษณ์พลเมืองอาเซียนที่มีผลต่อพฤติกรรมตามบทบาทพลเมืองอาเซียนของนักศึกษามหาวิทยาลัยสงขลานครินทร์ระหว่างเพศชายกับเพศหญิง เป็นการเปรียบเทียบค่าน้ำหนักองค์ประกอบของตัวแปรสังเกตที่ใช้วัดตัวแปรแฝง และการเปรียบเทียบค่าอิทธิพลของตัวแปรสาเหตุที่มีต่อตัวแปรผล โดยทำการวิเคราะห์เปรียบเทียบ 3 ชั้น คือ

ชั้นที่ 1 การวิเคราะห์ความไม่แปรเปลี่ยนของรูปแบบความสัมพันธ์ คือ เป็นการกำหนดให้แบบจำลองของทั้งสองกลุ่มมีรูปแบบความสัมพันธ์ของตัวแปรเหมือนกัน โดยไม่มีการกำหนดเงื่อนไขแบบจำลองของทั้งสองกลุ่มมีค่าอิทธิพลเท่ากันระหว่างกลุ่ม การตรวจสอบพิจารณาจากดัชนีความกลมกลืน ซึ่งหากแบบจำลองในชั้นตอนนี้ มีความกลมกลืนกับข้อมูลเชิงประจักษ์ แสดงว่าโครงสร้างความสัมพันธ์ระหว่างตัวแปรในแบบจำลองทั้งสองกลุ่มเหมือนกัน แต่อาจจะแตกต่างกันที่ขนาดความสัมพันธ์ระหว่างตัวแปร โดยแบบจำลองที่ได้นี้ก็จะเป็นฐานในการทดสอบในชั้นที่ 2 ต่อไป

ชั้นที่ 2 การวิเคราะห์เพื่อค้นหาว่ามีค่าน้ำหนักองค์ประกอบตัวแปรสังเกตใดบ้างที่แตกต่างกันระหว่างกลุ่ม ซึ่งจะมีขั้นตอนย่อย คือ 2.1) กำหนดเงื่อนไขให้ค่าน้ำหนักองค์ประกอบของตัวแปรสังเกตทุกตัวเท่ากันระหว่างกลุ่ม และพิจารณาผลการทดสอบจากค่าผลต่างไค-สแควร์ ระหว่างแบบจำลองในชั้นนี้กับชั้นที่ 1 ที่ระดับองศาอิสระเท่ากับผลต่างขององศาอิสระของแบบจำลองทั้งสอง หากไม่มีนัยสำคัญทางสถิติ แสดงว่าค่าน้ำหนักองค์ประกอบของตัวแปรสังเกตไม่แตกต่างกันระหว่างกลุ่ม ผู้วิจัยจะใช้แบบจำลองนี้เป็นฐานในการทดสอบในชั้นที่ 3 ต่อไป แต่หากผลการทดสอบมีนัยสำคัญทางสถิติ แสดงว่า มีค่าน้ำหนักองค์ประกอบของตัวแปรสังเกตอย่างน้อย 1 ตัวแปร แตกต่างกันระหว่างกลุ่ม ผู้วิจัยจะต้องทดสอบค้นหาว่ามีค่าน้ำหนักองค์ประกอบใดบ้างที่มีค่าแตกต่างกันระหว่างกลุ่ม 2.2) การทดสอบว่าค่าน้ำหนักองค์ประกอบมีค่าแตกต่างกันระหว่างกลุ่มหรือไม่ ด้วยการกำหนดเงื่อนไขให้ค่าน้ำหนักองค์ประกอบนั้นมีค่าเท่ากันระหว่างกลุ่ม และพิจารณาผลการทดสอบจากค่าผลต่างไค-สแควร์ระหว่างแบบจำลองนี้ กับชั้นที่ 1 ที่ระดับองศาอิสระเท่ากับผลต่างขององศาอิสระของแบบจำลองทั้งสอง หากผลการทดสอบมีนัยสำคัญทางสถิติ แสดงว่า ค่าน้ำหนักองค์ประกอบของตัวแปรสังเกตนี้ มีค่าแตกต่างกันระหว่างกลุ่ม ผู้วิจัยจะต้องทดสอบทุกค่าน้ำหนักองค์ประกอบที่มีการ

ทดสอบนัยสำคัญในแบบจำลอง 2.3) การสรุป โดยการกำหนดเงื่อนไขให้ค่าน้ำหนักองค์ประกอบทุกตัวแปรที่ไม่แตกต่างกันอย่างมีนัยสำคัญทางสถิติมีค่าเท่ากันระหว่างกลุ่ม และพิจารณาผลการทดสอบจากค่าผลต่างไค-สแควร์ระหว่างแบบจำลองการสรุปนี้กับขั้นที่ 1 ที่ระดับองศาอิสระเท่ากับผลต่างขององศาอิสระของแบบจำลองทั้งสอง หากผลการทดสอบไม่มีนัยสำคัญทางสถิติ แสดงว่า แบบจำลองทั้งสองมีความกลมกลืนไม่แตกต่างกัน ผู้วิจัยจะนำแบบจำลองขั้นการสรุปนี้ เป็นฐานในการทดสอบความแตกต่างของค่าอิทธิพลในขั้นที่ 3 ต่อไป ซึ่งในการศึกษาครั้งนี้ ผู้วิจัยพบว่า ผลการทดสอบมีนัยสำคัญทางสถิติ แสดงว่า มีค่าน้ำหนักองค์ประกอบของตัวแปรสังเกตอย่างน้อย 1 ตัวแปร แตกต่างกันระหว่างกลุ่ม ผู้วิจัยจึงดำเนินการทดสอบค้นหาว่ามีค่าน้ำหนักองค์ประกอบใดบ้างที่มีค่าแตกต่างกันระหว่างกลุ่ม โดยทดสอบทุกค่าน้ำหนักองค์ประกอบในแบบจำลอง และดำเนินการทดสอบการสรุป โดยการกำหนดเงื่อนไขให้ค่าน้ำหนักองค์ประกอบทุกตัวแปรที่ไม่แตกต่างกันอย่างมีนัยสำคัญทางสถิติมีค่าเท่ากันระหว่างกลุ่ม ผลการทดสอบการสรุปพบว่า ไม่มีนัยสำคัญทางสถิติ แสดงว่า แบบจำลองทั้งสองมีความกลมกลืนไม่แตกต่างกัน ดังนั้นผู้วิจัยจึงนำแบบจำลองการสรุปนี้เป็นฐานในการทดสอบความแตกต่างของค่าอิทธิพลในขั้นที่ 3 ต่อไป

ขั้นที่ 3 การวิเคราะห์เพื่อค้นหาว่ามีค่าอิทธิพลของตัวแปรสาเหตุที่มีต่อตัวแปรผลใดบ้างที่แตกต่างกันระหว่างกลุ่ม มีขั้นตอนย่อยดังนี้ 3.1) การกำหนดเงื่อนไขให้ค่าอิทธิพลทุกตัวเท่ากันระหว่างกลุ่ม และพิจารณาผลการทดสอบจากผลต่างไค-สแควร์ระหว่างแบบจำลองในขั้นนี้กับแบบจำลองการสรุปขั้นที่ 2 ที่ระดับองศาอิสระเท่ากับผลต่างขององศาอิสระของแบบจำลองทั้งสอง หากผลการทดสอบพบว่าผลต่างไค-สแควร์ระหว่างแบบจำลองในขั้นนี้กับแบบจำลองการสรุปขั้นที่ 2 มีนัยสำคัญทางสถิติ แสดงว่า มีค่าอิทธิพลอย่างน้อย 1 ตัวที่แตกต่างกันระหว่างกลุ่ม ผู้วิจัยจึงต้องดำเนินการทดสอบค้นหาว่ามีค่าอิทธิพลใดบ้างที่มีค่าแตกต่างกันระหว่างกลุ่ม 3.2) การทดสอบว่าค่าอิทธิพลมีค่าแตกต่างกันระหว่างกลุ่มหรือไม่ โดยการกำหนดเงื่อนไขให้มีค่าอิทธิพลนั้นมีค่าเท่ากันระหว่างกลุ่ม และพิจารณาผลการทดสอบจากค่าผลต่างไค-สแควร์ระหว่างแบบจำลองนี้กับแบบจำลองของการสรุปขั้นที่ 2 ที่ระดับองศาอิสระเท่ากับผลต่างขององศาอิสระของแบบจำลองทั้งสอง ซึ่งหากผลการทดสอบพบว่ามีนัยสำคัญทางสถิติ แสดงว่า ค่าอิทธิพลนี้มีค่าแตกต่างกันระหว่างกลุ่ม ผู้วิจัยจะต้องดำเนินการทดสอบความแตกต่างทุกค่าอิทธิพลในแบบจำลอง และ 3.3) การสรุป โดยการกำหนดเงื่อนไขให้ค่าอิทธิพลทุกตัวที่ไม่แตกต่างกันอย่างมีนัยสำคัญทางสถิติ มีค่าเท่ากันระหว่างกลุ่ม และพิจารณาผลการทดสอบจากค่าผลต่างไค-สแควร์ระหว่างแบบจำลองการสรุปขั้นที่ 3 นี้กับการสรุปขั้นที่ 2 ที่ระดับองศาอิสระเท่ากับผลต่างขององศาอิสระของแบบจำลองทั้งสอง หากผลการทดสอบไม่มีนัยสำคัญทางสถิติ แสดงว่าแบบจำลองทั้งสองมีความกลมกลืนไม่แตกต่างกัน

สำหรับการศึกษานี้ ในขั้นที่ 3 นี้ ผู้วิจัยพบว่า ผลการวิเคราะห์มีนัยสำคัญทางสถิติ แสดงว่า มีค่าอิทธิพลอย่างน้อย 1 ตัวที่แตกต่างกันระหว่างกลุ่ม ผู้วิจัยจึงดำเนินการทดสอบค้นหาว่ามีค่าอิทธิพลใดบ้างที่มีค่าแตกต่างกันระหว่างกลุ่ม โดยการทดสอบความแตกต่างทุกค่าอิทธิพลในแบบจำลองและดำเนินการทดสอบการสรุปขั้นที่ 3 ซึ่งผลการวิเคราะห์ แสดงรายละเอียดดังตาราง 12

ตาราง 12 ผลการวิเคราะห์ความไม่แปรเปลี่ยนของเอกลักษณ์พลเมืองอาเซียนที่ส่งผลต่อพฤติกรรมตามบทบาทพลเมืองอาเซียนของนักศึกษามหาวิทยาลัยสงขลานครินทร์ระหว่างเพศชายและเพศหญิง

รูปแบบความสัมพันธ์ ตามสมมติฐาน	ดัชนีความกลมกลืน (Fit Index)					เงื่อนไขความไม่แปรเปลี่ยน			
	$\chi^2$	df	p-value	RMSEA	$\chi^2/df$	GFI	$\Delta \chi^2$	$\Delta df$	p-value
<p>ขั้นที่ 1 รูปแบบความสัมพันธ์เหมือนกันและไม่มีการกำหนดเงื่อนไขบังคับให้ค่าอิทธิพลในแบบจำลองเท่ากันระหว่างกลุ่ม</p>	265.43	112	0.00	0.073	2.369	0.93	-	-	-
<p>ขั้นที่ 2 กำหนดเงื่อนไขให้ค่าสัมประสิทธิ์อิทธิพลในการวัดตัวแปรแฝงทุกตัวในรูปแบบเท่ากันระหว่างกลุ่ม</p>	283.51	118	0.00	0.074	2.402	0.92	18.06 (ขั้น2-ขั้น1)	6 (ขั้น2-ขั้น1)	0.006*
<p>ขั้นที่ 2.1 กำหนดเงื่อนไขให้น้ำหนักองค์ประกอบตัวแปรสังเกตทักษะอาเซียนที่วัดตัวแปรแฝงพฤติกรรมตามบทบาทเท่ากันระหว่างกลุ่ม</p>	265.54	113	0.00	0.072	2.349	0.93	0.11 (ขั้น2.1-ขั้น1)	1 (ขั้น2.1-ขั้น1)	0.740
<p>ขั้นที่ 2.2 กำหนดเงื่อนไขให้น้ำหนักองค์ประกอบตัวแปรสังเกตด้านความรู้สึที่วัดตัวแปรแฝงเจตคติต่อประชาคมอาเซียนเท่ากันระหว่างกลุ่ม</p>	268.31	113	0.00	0.073	2.374	0.93	2.88 (ขั้น2.2-ขั้น1)	1 (ขั้น2.2-ขั้น1)	0.089
<p>ขั้นที่ 2.3 กำหนดเงื่อนไขให้น้ำหนักองค์ประกอบตัวแปรสังเกตด้านความพร้อมที่วัดตัวแปรแฝงเจตคติต่อประชาคมอาเซียนเท่ากันระหว่างกลุ่ม</p>	279.65	113	0.00	0.075	2.474	0.92	14.22 (ขั้น2.3-ขั้น1)	1 (ขั้น2.3-ขั้น1)	0.000*

ตาราง 12 (ต่อ)

รูปแบบความสัมพันธ์ ตามสมมติฐาน	ดัชนีความกลมกลืน (Fit Index)					เงื่อนไขความไม่แปรเปลี่ยน			
	$\chi^2$	df	p-value	RMSEA	$\chi^2/df$	GFI	$\Delta \chi^2$	$\Delta df$	p-value
ชั้นที่ 2.4 กำหนด เงื่อนไขให้น้ำหนัก องค์กรประกอบตัวแปร สังเกตความสำคัญของ เอกลักษณ์ที่วัดตัวแปร แฝงเอกลักษณ์พลเมือง อาเซียนเท่ากันระหว่าง กลุ่ม	266.20	113	0.00	0.072	2.355	0.93	0.77 (ชั้น2.4-ชั้น1)	1 (ชั้น2.4-ชั้น1)	0.380
ชั้นที่ 2.5 กำหนด เงื่อนไขให้น้ำหนัก องค์กรประกอบตัวแปร สังเกตภาคภูมิใจใน เอกลักษณ์ที่วัดตัวแปร แฝงเอกลักษณ์พลเมือง อาเซียนเท่ากันระหว่าง กลุ่ม	266.78	113	0.00	0.072	2.360	0.93	1.35 (ชั้น2.5-ชั้น1)	1 (ชั้น2.5-ชั้น1)	0.248
ชั้นที่ 2.6 กำหนด เงื่อนไขให้น้ำหนัก องค์กรประกอบตัวแปร สังเกตด้านอารมณ์ที่วัด ตัวแปรแฝงความผูกพัน ต่อบทบาทเท่ากัน ระหว่างกลุ่ม	265.67	113	0.00	0.072	2.359	0.93	0.24 (ชั้น2.6-ชั้น1)	1 (ชั้น2.6-ชั้น1)	0.624
สรุป ชั้นที่ 2	270.30	117	0.00	0.071	2.310	0.93	4.87 (สรุปชั้น2- ชั้น1)	5 (สรุปชั้น2- ชั้น1)	0.432
ชั้นที่ 3 กำหนดเงื่อนไข ให้ค่าสัมประสิทธิ์อิทธิพล ตัวแปรสาเหตุที่มีต่อ ตัวแปรผลทุกตัวเท่ากัน ระหว่างกลุ่ม	288.00	125	0.00	0.071	2.304	0.92	17.7 (ชั้น3- สรุปชั้น 2)	8 (ชั้น3- สรุปชั้น2)	0.023*

ตาราง 12 (ต่อ)

รูปแบบความสัมพันธ์ ตามสมมติฐาน	ดัชนีความกลมกลืน (Fit Index)						เงื่อนไขความไม่แปรเปลี่ยน		
	$\chi^2$	df	p-value	RMSEA	$\chi^2/df$	GFI	$\Delta \chi^2$	$\Delta df$	p-value
<p>ชั้นที่ 3.1 กำหนดเงื่อนไขให้ค่าอิทธิพลตัวแปรสาเหตุเอกลักษณ์พลเมืองอาเซียนที่มีต่อตัวแปรผลพฤติกรรมตามบทบาทเท่ากันระหว่างกลุ่ม</p>	272.74	118	0.00	0.071	2.311	0.93	2.44 (ชั้น3.1-สรุปชั้น2)	1 (ชั้น3.1-สรุปชั้น2)	0.118
<p>ชั้นที่ 3.2 กำหนดเงื่อนไขให้ค่าอิทธิพลตัวแปรสาเหตุความผูกพันต่อบทบาทที่มีต่อตัวแปรผลเอกลักษณ์พลเมืองอาเซียนเท่ากันระหว่างกลุ่ม</p>	271.18	118	0.00	0.071	2.298	0.93	0.88 (ชั้น3.2-สรุปชั้น2)	1 (ชั้น3.2-สรุปชั้น2)	0.348
<p>ชั้นที่ 3.3 กำหนดเงื่อนไขให้ค่าอิทธิพลตัวแปรสาเหตุเจตคติต่อประชาคมอาเซียนที่มีต่อตัวแปรผลเอกลักษณ์พลเมืองอาเซียนเท่ากันระหว่างกลุ่ม</p>	272.44	118	0.00	0.071	2.308	0.93	2.14 (ชั้น3.3-สรุปชั้น2)	1 (ชั้น3.3-สรุปชั้น2)	0.143
<p>ชั้นที่ 3.4 กำหนดเงื่อนไขให้ค่าอิทธิพลตัวแปรสาเหตุรวมหมู่ที่มีต่อตัวแปรผลเอกลักษณ์พลเมืองอาเซียนเท่ากันระหว่างกลุ่ม</p>	274.68	118	0.00	0.072	2.327	0.93	4.38 (ชั้น3.4-สรุปชั้น2)	1 (ชั้น3.4-สรุปชั้น2)	0.036*

ตาราง 12 (ต่อ)

รูปแบบความสัมพันธ์ ตามสมมติฐาน	ดัชนีความกลมกลืน (Fit Index)				เงื่อนไขความไม่แปรเปลี่ยน				
	$\chi^2$	df	p-value	RMSEA	$\chi^2/df$	GFI	$\Delta \chi^2$	$\Delta df$	p-value
ชั้นที่ 3.5 กำหนดเงื่อนไข ให้ค่าอิทธิพลตัวแปร สาเหตุเจตคติต่อ ประชามหาอาเซียนที่มีต่อ ตัวแปรผลความผูกพัน ต่อบทบาทเท่ากัน ระหว่างกลุ่ม	270.41	118	0.00	0.071	2.291	0.93	0.11 (ชั้น3.5- สรุปชั้น2)	1 (ชั้น3.5- สรุปชั้น2)	0.740
ชั้นที่ 3.6 กำหนดเงื่อนไข ให้ค่าอิทธิพลตัวแปร สาเหตุการเปิดรับ ข่าวสารที่มีต่อตัวแปรผล ความผูกพันต่อบทบาท เท่ากันระหว่างกลุ่ม	270.28	118	0.00	0.071	2.290	0.93	0.02 (ชั้น3.6- สรุปชั้น2)	1 (ชั้น3.6- สรุปชั้น2)	0.887
ชั้นที่ 3.7 กำหนด เงื่อนไขให้ค่าอิทธิพลตัว แปรสาเหตุรวมหมุณยิมที่ มีต่อตัวแปรผลความ ผูกพันต่อบทบาทเท่ากัน ระหว่างกลุ่ม	274.27	118	0.00	0.072	2.324	0.93	3.97 (ชั้น3.7- สรุปชั้น2)	1 (ชั้น3.7- สรุปชั้น2)	0.046*
ชั้นที่ 3.8 กำหนด เงื่อนไขให้ค่าอิทธิพลตัว แปรสาเหตุการรับรู้ บรรยากาศที่มีต่อตัวแปร ผลการเปิดรับข่าวสาร เท่ากันระหว่างกลุ่ม	271.88	118	0.00	0.071	2.304	0.93	1.58 (ชั้น3.8- สรุปชั้น2)	1 (ชั้น3.8- สรุปชั้น2)	0.208
สรุปชั้นที่ 3	282.18	123	0.00	0.071	2.294	0.92	11.88 (สรุปชั้น3- สรุปชั้น2)	6 (สรุปชั้น3- สรุปชั้น2)	0.065

จากตาราง 12 แสดงผลการวิเคราะห์ความไม่แปรเปลี่ยนของแบบจำลองโครงสร้าง ความสัมพันธ์เชิงสาเหตุของเอกลักษณ์พลเมืองอาเซียนที่ส่งผลต่อพฤติกรรมตามบทบาทพลเมือง อาเซียนของนักศึกษามหาวิทยาลัยสงขลานครินทร์ ระหว่างเพศชายและเพศหญิง

ขั้นที่ 1 เป็นการกำหนดให้แบบจำลองของทั้งสองกลุ่มมีรูปแบบความสัมพันธ์ของตัวแปรเหมือนกัน โดยไม่มีการกำหนดเงื่อนไขแบบจำลองของทั้งสองกลุ่มมีค่าอิทธิพลเท่ากันระหว่างกลุ่ม ซึ่งพิจารณาจากดัชนีความกลมกลืน ผลการทดสอบพบว่า การวิเคราะห์ในขั้นที่ 1 ดัชนีแสดงความกลมกลืนของแบบจำลองโครงสร้างความสัมพันธ์ที่สร้างขึ้นกับข้อมูลเชิงประจักษ์ มีค่าเป็นไปตามเกณฑ์ที่กำหนด ( $\chi^2 = 265.43$ ,  $df = 112$ ,  $p\text{-value} = 0.00$ ,  $\chi^2/df = 2.369$ ,  $RMSEA = 0.073$ ,  $GFI = 0.93$ ) แสดงว่า โครงสร้างความสัมพันธ์ระหว่างตัวแปรในแบบจำลองทั้งสองกลุ่มเหมือนกัน แต่อาจแตกต่างกันที่ขนาดความสัมพันธ์ระหว่างตัวแปร ซึ่งแบบจำลองที่ได้นี้ก็จะเป็นฐานในการทดสอบในขั้นที่ 2 ต่อไป จึงได้ดำเนินการวิเคราะห์ในขั้นต่อไป ซึ่งเป็นการวิเคราะห์เพื่อทดสอบความไม่แปรเปลี่ยนของค่าความสัมพันธ์ระหว่างตัวแปร

ขั้นที่ 2 การวิเคราะห์ข้อมูลเพื่อทดสอบว่ามีค่าน้ำหนักองค์ประกอบตัวแปรสังเกตใดบ้างที่แตกต่างกันระหว่างกลุ่ม ผู้วิจัยดำเนินการดังนี้

2.1 กำหนดเงื่อนไขให้ค่าน้ำหนักองค์ประกอบของตัวแปรสังเกตในการวัดตัวแปรแฝงทุกตัวเท่ากันระหว่างกลุ่ม ผลการทดสอบจะพิจารณาจากผลต่างของค่าไค-สแควร์ระหว่างแบบจำลองในขั้นนี้กับขั้นที่ 1 ที่ระดับองศาอิสระเท่ากับผลต่างขององศาอิสระของแบบจำลองทั้งสอง ผลการทดสอบพบว่า ค่าผลต่างค่าไค-สแควร์ระหว่างแบบจำลองในขั้นนี้กับขั้นที่ 1 ที่ระดับองศาอิสระเท่ากับผลต่างขององศาอิสระของแบบจำลองทั้งสองมีนัยสำคัญทางสถิติ ( $\Delta\chi^2 = 18.06$ ,  $\Delta df = 6$ ,  $p\text{-value} = 0.006$ ) แสดงว่า มีค่าน้ำหนักองค์ประกอบของตัวแปรสังเกตอย่างน้อย 1 ตัวที่แตกต่างกันระหว่างกลุ่ม ผู้วิจัยจึงดำเนินการทดสอบค้นหาว่ามีค่าน้ำหนักองค์ประกอบใดบ้างที่มีค่าแตกต่างกันระหว่างกลุ่ม โดยทดสอบทุกค่าน้ำหนักองค์ประกอบในแบบจำลอง

2.2 การทดสอบความแตกต่างกันของค่าน้ำหนักองค์ประกอบทุกค่าที่มีการทดสอบนัยสำคัญ โดยพิจารณาผลการทดสอบจากค่าผลต่างไค-สแควร์ระหว่างแบบจำลองนี้ กับขั้นที่ 1 ที่ระดับองศาอิสระเท่ากับผลต่างขององศาอิสระของแบบจำลองทั้งสอง

ผลการทดสอบพบว่า ค่าผลต่างไค-สแควร์ระหว่างแบบจำลองในการทดสอบความแตกต่างกันของค่าน้ำหนักองค์ประกอบ 6 ตัวแปรสังเกต กับขั้นที่ 1 มีนัยสำคัญทางสถิติที่ระดับ 0.05 จำนวน 1 ตัวแปรสังเกต แสดงว่า มีค่าน้ำหนักองค์ประกอบของตัวแปรที่แตกต่างกันระหว่างกลุ่มจำนวน 1 ตัวแปรสังเกต ซึ่งพบว่า ขั้นตอนการกำหนดเงื่อนไขให้น้ำหนักองค์ประกอบตัวแปรสังเกตด้านความพร้อมที่วัดตัวแปรแฝงเจตคติต่อประชาคมอาเซียนในแบบจำลองเท่ากันระหว่างกลุ่ม พบว่าผลต่างไค-สแควร์ระหว่างแบบจำลองนี้ กับขั้นที่ 1 มีนัยสำคัญทางสถิติ ( $\Delta\chi^2 = 14.22$ ,  $\Delta df = 1$ ,  $p\text{-value} = 0.000$ ) แสดงว่า น้ำหนักองค์ประกอบตัวแปรสังเกตด้านความพร้อมที่วัดตัวแปรแฝงเจตคติต่อประชาคมอาเซียนแตกต่างกันระหว่างกลุ่ม

2.3 สรุปผลขั้นที่ 2 เป็นการวิเคราะห์โดยการกำหนดเงื่อนไขให้ค่าน้ำหนักองค์ประกอบตัวแปรสังเกตที่ใช้วัดตัวแปรแฝงทุกตัวที่ไม่แตกต่างกันอย่างมีนัยสำคัญทางสถิติเท่ากันระหว่างกลุ่ม ผลการวิเคราะห์พบว่า ค่าไค-สแควร์  $\chi^2 = 270.30$ ,  $df = 117$ ,  $RMSEA = 0.071$ ,



GFI=0.93,  $\chi^2/df=2.31$  ผลการทดสอบพบว่า ผลต่างไค-สแควร์ระหว่างแบบจำลองทั้งสองไม่มีนัยสำคัญทางสถิติ ( $\Delta\chi^2=4.87$ ,  $\Delta df=5$ ,  $p\text{-value}=0.432$ ) แสดงว่า แบบจำลองสรุปขั้นที่ 2 มีความกลมกลืนไม่แตกต่างกับแบบจำลองขั้นที่ 1 ซึ่งผู้วิจัยจึงได้นำแบบจำลองสรุปขั้นที่ 2 นี้ไปเป็นแบบจำลองฐานในการทดสอบความแตกต่างกันของค่าอิทธิพลในขั้นต่อไป

ขั้นที่ 3 การวิเคราะห์ข้อมูลเพื่อทดสอบว่ามีค่าอิทธิพลของตัวแปรสาเหตุที่มีต่อตัวแปรผลใดบ้างที่แตกต่างกันระหว่างกลุ่ม ผู้วิจัยดำเนินการดังนี้

3.1 กำหนดเงื่อนไขให้ค่าอิทธิพลของตัวแปรสาเหตุที่มีต่อตัวแปรผลทุกตัวเท่ากันระหว่างกลุ่ม ผลการทดสอบพบว่า ผลต่างของค่าไคสแควร์ระหว่างแบบจำลองในขั้นที่ 3 นี้กับแบบจำลองสรุปขั้นที่ 2 มีระดับนัยสำคัญทางสถิติ ( $\Delta\chi^2=17.7$ ,  $\Delta df=8$ ,  $p\text{-value}=0.023$ ) แสดงว่า มีค่าอิทธิพลอย่างน้อย 1 ตัวที่แตกต่างกันระหว่างกลุ่ม ดังนั้นผู้วิจัยจึงทำการวิเคราะห์เพื่อค้นหาว่ามีค่าอิทธิพลค่าใดบ้างที่แตกต่างกันระหว่างกลุ่ม ดังนี้

3.2 การทดสอบความแตกต่างกันของค่าอิทธิพล ผลการทดสอบพบว่า ผลต่างของค่าไค-สแควร์ระหว่างแบบจำลองในการทดสอบความแตกต่างกันของค่าอิทธิพล 8 ค่าอิทธิพล กับแบบจำลองสรุปขั้นที่ 2 มีนัยสำคัญทางสถิติที่ระดับ 0.05 จำนวน 2 ค่าอิทธิพล แสดงว่า มีค่าอิทธิพลที่แตกต่างกันระหว่างกลุ่ม จำนวน 2 ค่าอิทธิพล และมีค่าอิทธิพลไม่แตกต่างกันระหว่างกลุ่ม จำนวน 6 ค่าอิทธิพล ผลการทดสอบดังต่อไปนี้

1) การกำหนดเงื่อนไขให้ค่าอิทธิพลตัวแปรเอกลักษณ์พลเมืองที่มีต่อตัวแปรพฤติกรรมตามบทบาทพลเมืองอาเซียนเท่ากันระหว่างกลุ่ม และพิจารณาผลการทดสอบจากค่าผลต่างไค-สแควร์ระหว่างแบบจำลองนี้ กับแบบจำลองสรุปขั้นที่ 2 พบว่าไม่มีนัยสำคัญทางสถิติ ( $\Delta\chi^2=2.44$ ,  $\Delta df=1$ ,  $p\text{-value}=0.118$ ) แสดงว่า ค่าอิทธิพลตัวแปรเอกลักษณ์พลเมืองที่มีต่อตัวแปรพฤติกรรมตามบทบาทพลเมืองอาเซียนไม่แตกต่างกันระหว่างกลุ่ม

2) การกำหนดเงื่อนไขให้ค่าอิทธิพลตัวแปรความผูกพันต่อบทบาทที่มีต่อตัวแปรผลเอกลักษณ์พลเมืองอาเซียนเท่ากันระหว่างกลุ่ม และพิจารณาผลการทดสอบจากค่าผลต่างไค-สแควร์ระหว่างแบบจำลองนี้ กับแบบจำลองสรุปขั้นที่ 2 พบว่า ไม่มีนัยสำคัญทางสถิติ ( $\Delta\chi^2=0.88$ ,  $\Delta df=1$ ,  $p\text{-value}=0.348$ ) แสดงว่า ค่าอิทธิพลตัวแปรความผูกพันต่อบทบาทที่มีต่อตัวแปรเอกลักษณ์พลเมืองอาเซียนไม่แตกต่างกันระหว่างกลุ่ม

3) การกำหนดเงื่อนไขให้ค่าอิทธิพลตัวแปรเจตคติต่อประชาคมอาเซียนที่มีต่อตัวแปรผลเอกลักษณ์พลเมืองอาเซียนเท่ากันระหว่างกลุ่ม และพิจารณาผลการทดสอบจากค่าผลต่างไค-สแควร์ระหว่างแบบจำลองนี้ กับแบบจำลองสรุปขั้นที่ 2 พบว่าไม่มีนัยสำคัญทางสถิติ ( $\Delta\chi^2=2.14$ ,  $\Delta df=1$ ,  $p\text{-value}=0.143$ ) แสดงว่า ค่าอิทธิพลตัวแปรเจตคติต่อประชาคมอาเซียนที่มีต่อตัวแปรเอกลักษณ์พลเมืองอาเซียนไม่แตกต่างกันระหว่างกลุ่ม

4) การกำหนดเงื่อนไขให้ค่าอิทธิพลตัวแปรรวมหมู่ นิยมที่มีต่อตัวแปรเอกลักษณ์พลเมืองอาเซียนเท่ากันระหว่างกลุ่ม และพิจารณาผลการทดสอบจากค่าผลต่างไค-

สแควร์ระหว่างแบบจำลองนี้ กับแบบจำลองสรุปขั้นที่ 2 พบว่ามีนัยสำคัญทางสถิติ ( $\Delta\chi^2=4.38$ ,  $\Delta df=1$ ,  $p\text{-value}=0.036$ ) แสดงว่า ค่าอิทธิพลตัวแปรรวมหมู่ नियมที่มีต่อตัวแปรเอกลักษณ์พลเมืองอาเซียนแตกต่างกันระหว่างกลุ่ม

5) การกำหนดเงื่อนไขให้ค่าอิทธิพลตัวแปรเจตคติต่อประชาคมอาเซียนที่มีต่อตัวแปรความผูกพันต่อบทบาทเท่ากันระหว่างกลุ่ม และพิจารณาผลการทดสอบจากค่าผลต่างไค-สแควร์ระหว่างแบบจำลองนี้ กับแบบจำลองสรุปขั้นที่ 2 พบว่าไม่มีนัยสำคัญทางสถิติ ( $\Delta\chi^2=0.11$ ,  $\Delta df=1$ ,  $p\text{-value}=0.740$ ) แสดงว่าค่าอิทธิพลตัวแปรเจตคติต่อประชาคมอาเซียนที่มีต่อตัวแปรความผูกพันต่อบทบาทไม่แตกต่างกันระหว่างกลุ่ม

6) การกำหนดเงื่อนไขให้ค่าอิทธิพลตัวแปรการเปิดรับข่าวสารเกี่ยวกับอาเซียนที่มีต่อตัวแปรความผูกพันต่อบทบาทเท่ากันระหว่างกลุ่ม และพิจารณาผลการทดสอบจากค่าผลต่างไค-สแควร์ระหว่างแบบจำลองนี้ กับแบบจำลองสรุปขั้นที่ 2 พบว่าไม่มีนัยสำคัญทางสถิติ ( $\Delta\chi^2=0.02$ ,  $\Delta df=1$ ,  $p\text{-value}=0.887$ ) แสดงว่าค่าอิทธิพลตัวแปรการเปิดรับข่าวสารเกี่ยวกับอาเซียนที่มีต่อตัวแปรความผูกพันต่อบทบาทไม่แตกต่างกันระหว่างกลุ่ม

7) การกำหนดเงื่อนไขให้ค่าอิทธิพลตัวแปรรวมหมู่ नियมที่มีต่อตัวแปรความผูกพันต่อบทบาทเท่ากันระหว่างกลุ่ม และพิจารณาผลการทดสอบจากค่าผลต่างไค-สแควร์ระหว่างแบบจำลองนี้ กับแบบจำลองสรุปขั้นที่ 2 พบว่ามีนัยสำคัญทางสถิติ ( $\Delta\chi^2=3.97$ ,  $\Delta df=1$ ,  $p\text{-value}=0.046$ ) แสดงว่า ค่าอิทธิพลตัวแปรรวมหมู่ नियมที่มีต่อตัวแปรความผูกพันต่อบทบาทแตกต่างกันระหว่างกลุ่ม

8) การกำหนดเงื่อนไขให้ค่าอิทธิพลตัวแปรการรับรู้บรรยากาศความเป็นอาเซียนที่มีต่อตัวแปรการเปิดรับข่าวสารเกี่ยวกับอาเซียนเท่ากันระหว่างกลุ่ม และพิจารณาผลการทดสอบจากค่าผลต่างไค-สแควร์ระหว่างแบบจำลองนี้ กับแบบจำลองสรุปขั้นที่ 2 พบว่าไม่มีนัยสำคัญทางสถิติ ( $\Delta\chi^2=1.58$ ,  $\Delta df=1$ ,  $p\text{-value}=0.208$ ) แสดงว่า ค่าอิทธิพลตัวแปรการรับรู้บรรยากาศความเป็นอาเซียนที่มีต่อตัวแปรการเปิดรับข่าวสารเกี่ยวกับอาเซียนไม่แตกต่างกันระหว่างกลุ่ม

3.3 การสรุปขั้นที่ 3 เป็นการวิเคราะห์โดยการกำหนดเงื่อนไขให้ค่าอิทธิพลของตัวแปรสาเหตุที่มีต่อตัวแปรผลทุกตัวที่ไม่แตกต่างอย่างมีนัยสำคัญเท่ากันระหว่างกัน และพิจารณาผลการทดสอบจากค่าผลต่างไค-สแควร์ระหว่างแบบจำลองขั้นสรุปนี้ กับแบบจำลองสรุปขั้นที่ 2 ผลพบว่าไม่มีนัยสำคัญทางสถิติ ( $\Delta\chi^2=11.88$ ,  $\Delta df=6$ ,  $p\text{-value}=0.065$ ) แสดงว่า แบบจำลองการสรุปขั้นที่ 3 มีความกลมกลืนไม่แตกต่างกับแบบจำลองสรุปขั้นที่ 2 จึงได้นำแบบจำลองสรุปขั้นที่ 3 นี้ เป็นแบบจำลองที่ใช้สรุปรายงานผลการวิเคราะห์เปรียบเทียบค่าน้ำหนักองค์ประกอบและค่าอิทธิพลของตัวแปรสาเหตุที่มีต่อตัวแปรผลที่แตกต่างกันระหว่างกลุ่ม

สรุปผลการวิจัยตามสมมติฐานการวิจัยที่ 2 แบบจำลองโครงสร้างความสัมพันธ์เชิงสาเหตุของเอกลักษณ์พลเมืองอาเซียนที่ส่งผลต่อพฤติกรรมตามบทบาทพลเมืองอาเซียน ระหว่างเพศชายและเพศหญิงแตกต่างกัน ผลการวิจัยพบว่า แบบจำลองโครงสร้างความสัมพันธ์เชิงสาเหตุของ

เอกลักษณ์พลเมืองอาเซียนที่ส่งผลต่อพฤติกรรมตามบทบาทพลเมืองอาเซียน มีรูปแบบความสัมพันธ์มีลักษณะไม่แปรเปลี่ยนระหว่างกลุ่ม และพบว่า มีความแปรเปลี่ยนของค่าพารามิเตอร์ที่ทดสอบบางตัว กล่าวคือ จากการทดสอบพบว่า ค่าน้ำหนักองค์ประกอบของตัวแปรสังเกตที่วัดตัวแปรแฝงแตกต่างกันระหว่างกลุ่มเพียง 1 ตัวแปร และค่าอิทธิพลของตัวแปรสาเหตุที่มีต่อตัวแปรผลลัพธ์แตกต่างกันระหว่างกลุ่มบางตัวแปร ผลการวิจัยจึงสนับสนุนสมมติฐานการวิจัยที่ 2 บางส่วน

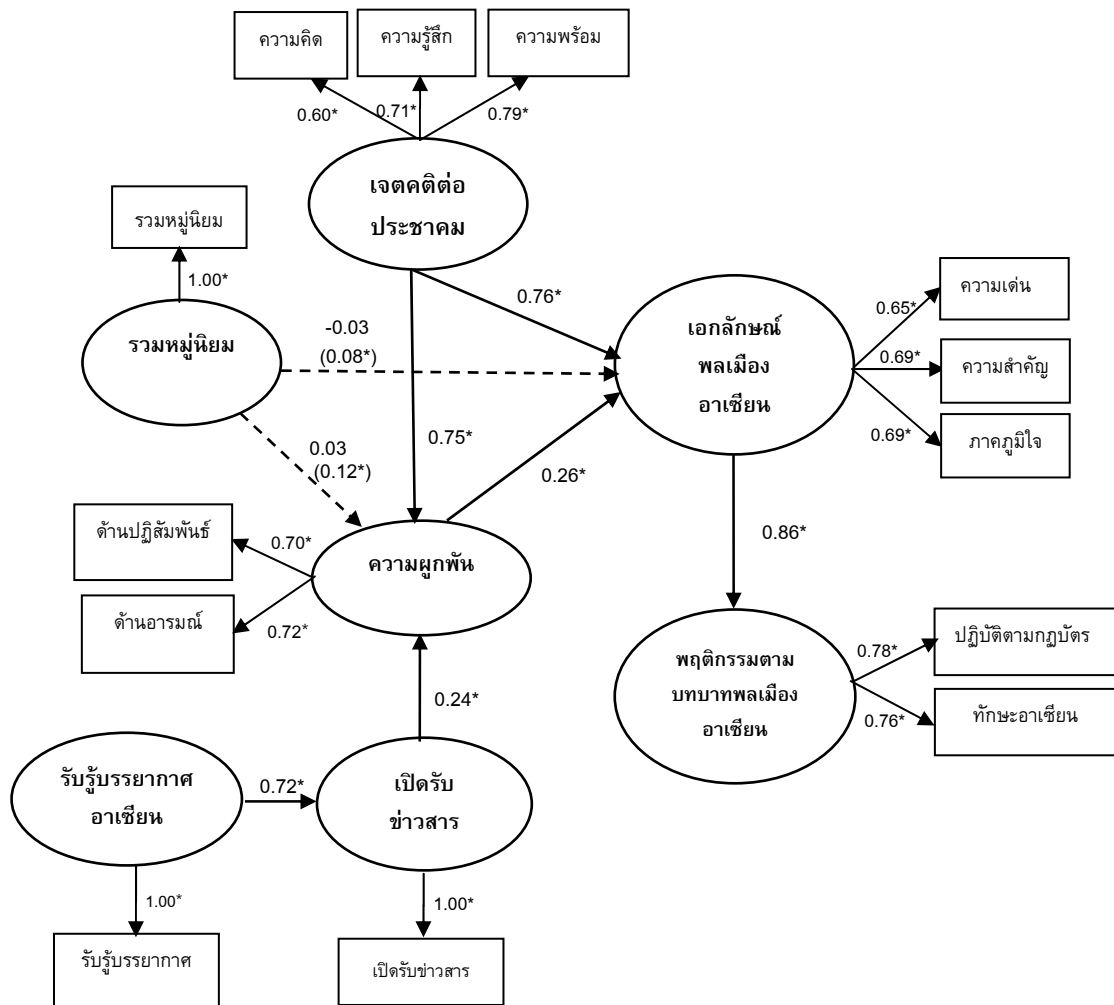

$\chi^2=282.18$ ,  $df=123$ ,  $p\text{-value}=0.00$ ,  $\chi^2/df=2.294$ ,  $RMSEA=0.071$ ,  $GFI= 0.92$ ,

หมายเหตุ : \* = มีนัยสำคัญทางสถิติที่ระดับ 0.05

-----> = เส้นอิทธิพลที่มีความแตกต่างกันระหว่างกลุ่ม

นอกวงเล็บ = ค่าสัมประสิทธิ์อิทธิพลของกลุ่มเพศชาย

ภาพประกอบ 15 ผลการประมาณค่าสัมประสิทธิ์อิทธิพลมาตรฐาน เปรียบเทียบแบบจำลองความสัมพันธ์เชิงสาเหตุของเอกลักษณ์พลเมืองอาเซียนที่ส่งผลต่อพฤติกรรมตามบทบาทพลเมืองอาเซียนของนักศึกษามหาวิทยาลัยสงขลานครินทร์ระหว่างกลุ่มเพศชายและกลุ่มเพศหญิง

**ส่วนที่ 3** ผลการเปรียบเทียบค่าเฉลี่ยตัวแปรแฝงในแบบจำลองโครงสร้างความสัมพันธ์เชิงสาเหตุของเอกลักษณ์พลเมืองอาเซียนที่ส่งผลต่อพฤติกรรมตามบทบาทพลเมืองอาเซียนระหว่างกลุ่มเพศชายและกลุ่มเพศหญิง

ตาราง 13 ผลการเปรียบเทียบค่าเฉลี่ยตัวแปรแฝงในแบบจำลองโครงสร้างความสัมพันธ์เชิงสาเหตุของเอกลักษณ์พลเมืองอาเซียนที่ส่งผลต่อพฤติกรรมตามบทบาทพลเมืองอาเซียนระหว่างกลุ่มเพศชายและกลุ่มเพศหญิง

ตัวแปรแฝง	ผลต่างค่าเฉลี่ย	ความคาดเคลื่อน	t-value
1. รวมหมู่ นิยม	-0.26	0.27	-0.96
2. รับรู้บรรยากาศ	-0.39	0.33	-1.19
3. เปิดรับข่าวสาร	0.03	0.22	0.12
4. ความผูกพันต่อบทบาท	0.05	0.15	0.31
5. เจตคติต่อประชาคมอาเซียน	-0.30	0.15	-1.99*
6. เอกลักษณ์พลเมืองอาเซียน	0.04	0.11	0.40
7. พฤติกรรมตามบทบาทพลเมืองอาเซียน	0.18	0.41	0.44

หมายเหตุ: \* หมายถึง มีนัยสำคัญทางสถิติที่ระดับ 0.05, ผลต่างค่าเฉลี่ย= ค่าเฉลี่ยของกลุ่มเพศหญิง – ค่าเฉลี่ยของกลุ่มเพศชาย

ตาราง 13 แสดงผลการเปรียบเทียบค่าเฉลี่ยตัวแปรแฝงในแบบจำลองโครงสร้างความสัมพันธ์เชิงสาเหตุของเอกลักษณ์พลเมืองอาเซียนที่ส่งผลต่อพฤติกรรมตามบทบาทพลเมืองอาเซียนระหว่างกลุ่มเพศหญิงและกลุ่มเพศชาย ในการวิเคราะห์ผลต่างค่าเฉลี่ยตัวแปรแฝง ผู้วิจัยกำหนดให้กลุ่มเพศชายเป็นฐาน หากพบว่าผลต่างมีค่าเป็นบวก แสดงว่า กลุ่มเพศหญิงมีค่าเฉลี่ยตัวแปรแฝงมากกว่ากลุ่มเพศชาย แต่ถ้าผลต่างค่าเฉลี่ยตัวแปรแฝงมีค่าเป็นลบ แสดงว่า กลุ่มเพศหญิงมีค่าเฉลี่ยตัวแปรแฝงน้อยกว่ากลุ่มเพศชาย ผลการทดสอบพบว่า ตัวแปรแฝงที่พบค่าเฉลี่ยแตกต่างกันระหว่างกลุ่มเพศหญิงและกลุ่มเพศชาย อย่างมีนัยสำคัญทางสถิติที่ระดับ 0.05 คือ ตัวแปรเจตคติต่อประชาคมอาเซียน โดยกลุ่มเพศหญิงมีค่าเฉลี่ยน้อยกว่ากลุ่มเพศชาย (t-value= -1.99) ส่วนตัวแปรพฤติกรรมตามบทบาทพลเมืองอาเซียน เอกลักษณ์พลเมืองอาเซียน รวมหมู่ นิยม การรับรู้บรรยากาศความเป็นอาเซียน การเปิดรับข่าวสารเกี่ยวกับอาเซียน และความผูกพันต่อบทบาทพบว่า ค่าเฉลี่ยแตกต่างกันอย่างไม่มีนัยสำคัญทางสถิติ (t-value= 0.441, 0.40, -0.96, -1.19, 0.12 และ 0.31 ตามลำดับ) สรุปผลการวิจัยตามสมมติฐานการวิจัยข้อที่ 3 ค่าเฉลี่ยตัวแปรแฝงในรูปแบบ

ความสัมพันธ์เชิงสาเหตุของเอกลักษณ์พลเมืองอาเซียนที่ส่งผลต่อพฤติกรรมตามบทบาทพลเมืองอาเซียนของนักศึกษามหาวิทยาลัยสงขลานครินทร์ระหว่างเพศชายและเพศหญิงแตกต่างกัน ผลการวิจัยพบว่า ในแบบจำลองโครงสร้างความสัมพันธ์เชิงสาเหตุของเอกลักษณ์พลเมืองอาเซียนที่ส่งผลต่อพฤติกรรมตามบทบาทพลเมืองอาเซียนของนักศึกษามหาวิทยาลัยสงขลานครินทร์ ระหว่างเพศชายและเพศหญิง มีค่าเฉลี่ยตัวแปรแฝงแตกต่างกันเพียงบางส่วน ดังนั้น จึงสนับสนุนสมมติฐานการวิจัยที่ 3 บางส่วน คือสนับสนุนในส่วนที่ตัวแปรเจตคติต่อประชาคมอาเซียน มีค่าเฉลี่ยตัวแปรแฝงแตกต่างกันระหว่างกลุ่มเพศหญิงและกลุ่มเพศชาย

## บทที่ 5

### สรุปผล อภิปรายและข้อเสนอแนะการวิจัย

การวิจัยเรื่องปัจจัยเชิงสาเหตุของเอกลักษณ์พลเมืองอาเซียนที่ส่งผลต่อพฤติกรรมตามบทบาทพลเมืองอาเซียนของนักศึกษามหาวิทยาลัยสงขลานครินทร์ มีความมุ่งหมายหลัก

- 1) เพื่อทดสอบแบบจำลองโครงสร้างความสัมพันธ์เชิงสาเหตุของเอกลักษณ์พลเมืองอาเซียนที่ส่งผลต่อพฤติกรรมตามบทบาทพลเมืองอาเซียนของนักศึกษามหาวิทยาลัยสงขลานครินทร์
- 2) เพื่อเปรียบเทียบแบบจำลองโครงสร้างความสัมพันธ์ปัจจัยเชิงสาเหตุของเอกลักษณ์พลเมืองอาเซียนที่ส่งผลต่อพฤติกรรมตามบทบาทพลเมืองอาเซียนระหว่างเพศชายกับเพศหญิงโดยผู้วิจัยได้กำหนดสมมติฐานการวิจัย 3 ข้อ ได้แก่ 1) แบบจำลองสมมติฐานที่ผู้วิจัยพัฒนาขึ้นมีความสอดคล้องกับข้อมูลเชิงประจักษ์ 2) แบบจำลองโครงสร้างความสัมพันธ์เชิงสาเหตุของเอกลักษณ์พลเมืองอาเซียนที่ส่งผลต่อพฤติกรรมตามบทบาทพลเมืองอาเซียนระหว่างเพศชายและเพศหญิงแตกต่างกัน และ 3) ค่าเฉลี่ยตัวแปรแฝงในรูปแบบความสัมพันธ์เชิงสาเหตุของเอกลักษณ์พลเมืองอาเซียนที่ส่งผลต่อพฤติกรรมตามบทบาทพลเมืองอาเซียนของนักศึกษามหาวิทยาลัยสงขลานครินทร์ระหว่างเพศชายและเพศหญิงแตกต่างกัน

ตัวแปรที่ศึกษาประกอบด้วย 1) ตัวแปรเชิงเหตุ ได้แก่ การรับรู้บรรยากาศความเป็นอาเซียน การเปิดรับข่าวสารเกี่ยวกับอาเซียนรวมหมู่ นิยม เจตคติต่อประชาคมอาเซียน และความผูกพันต่อบทบาท 2) ตัวแปรผล ได้แก่ เอกลักษณ์พลเมืองอาเซียนและพฤติกรรมตามบทบาทพลเมืองอาเซียน 3) ตัวแปรจัดประเภท ได้แก่ เพศชาย และเพศหญิงกลุ่มตัวอย่างที่ใช้ในการวิจัยครั้งนี้ สุ่มมาจากประชากรนักศึกษาระดับปริญญาตรีที่กำลังศึกษาในมหาวิทยาลัยสงขลานครินทร์ทั้ง 5 วิทยาเขต และมีสถานภาพเป็นนักศึกษามหาวิทยาลัยสงขลานครินทร์มาแล้วอย่างน้อย 1 ปี โดยใช้การสุ่มแบบแบ่งชั้นภูมิตามสัดส่วนของประชากร ใช้ตัวแปรสถานภาพทางเพศของนักศึกษาเป็นเกณฑ์ในการแบ่งชั้นภูมิ โดยสุ่มนักศึกษาเพศชายและนักศึกษาเพศหญิง ตามสัดส่วนของประชากรในแต่ละวิทยาเขต รวมจำนวนทั้งสิ้น 520 คน ประกอบด้วยนักศึกษาเพศชาย จำนวน 260 คน และนักศึกษาเพศหญิง จำนวน 260 คน

การวิจัยครั้งนี้ ดำเนินการเก็บข้อมูลโดยผู้วิจัยและทีมผู้ช่วยนักวิจัยทั้ง 5 วิทยาเขต เครื่องมือที่ใช้ในการวิจัย เป็นแบบสอบถามแบบมาตราส่วนประมาณค่า 6 ระดับ ได้แก่ แบบวัดพฤติกรรมการปฏิบัติตามมุ่งประสงค์กฎบัตรอาเซียนมีค่าสัมประสิทธิ์แอลฟาทั้งฉบับ เท่ากับ .83 มีค่าสหสัมพันธ์ระหว่างคะแนนรายข้อกับคะแนนรวมที่ปรับแก้ระหว่าง .38-.54 และมีค่าความเที่ยงตรงเชิงโครงสร้างโดยพิจารณาจากค่าอำนาจนัยขององค์ประกอบมาตรฐาน อยู่ระหว่าง .33-.68 แบบวัดทักษะอาเซียนมีค่าสัมประสิทธิ์แอลฟาทั้งฉบับ เท่ากับ .77 มีค่าสหสัมพันธ์ระหว่างคะแนนรายข้อกับคะแนนรวมที่ปรับแก้ระหว่าง .36-.56 และมีค่าความเที่ยงตรงเชิงโครงสร้างโดยพิจารณาจากค่าอำนาจนัยขององค์ประกอบมาตรฐาน มีค่าอยู่ระหว่าง .37-.66 แบบวัดเอกลักษณ์พลเมืองอาเซียนมีค่า

สัมประสิทธิ์แอลฟาทั้งฉบับ เท่ากับ .87 มีค่าสหสัมพันธ์ระหว่างคะแนนรายข้อกับคะแนนรวมที่ปรับแก้ระหว่าง .31-.77 และมีค่าความเที่ยงตรงเชิงโครงสร้างโดยพิจารณาจากค่าน้ำหนักองค์ประกอบมาตรฐาน มีค่าอยู่ระหว่าง .37-.69 แบบวัดความผูกพันต่อบทบาทมีค่าสัมประสิทธิ์แอลฟาทั้งฉบับ เท่ากับ .89 มีค่าสหสัมพันธ์ระหว่างคะแนนรายข้อกับคะแนนรวมที่ปรับแก้ระหว่าง .47-.74 และมีค่าความเที่ยงตรงเชิงโครงสร้างโดยพิจารณาจากค่าน้ำหนักองค์ประกอบมาตรฐาน มีค่าอยู่ระหว่าง .34-.61 แบบวัดเจตคติต่อประชาคมอาเซียนมีค่าสัมประสิทธิ์แอลฟาทั้งฉบับ เท่ากับ .92 มีค่าสหสัมพันธ์ระหว่างคะแนนรายข้อกับคะแนนรวมที่ปรับแก้ระหว่าง .53-.87 และมีค่าความเที่ยงตรงเชิงโครงสร้างโดยพิจารณาจากค่าน้ำหนักองค์ประกอบมาตรฐาน อยู่ระหว่าง .43-.69 แบบวัดการเปิดรับข่าวสารเกี่ยวกับอาเซียนมีค่าสัมประสิทธิ์แอลฟาทั้งฉบับ เท่ากับ .88 มีค่าสหสัมพันธ์ระหว่างคะแนนรายข้อกับคะแนนรวมที่ปรับแก้ระหว่าง .54-.68 และมีค่าความเที่ยงตรงเชิงโครงสร้างโดยพิจารณาจากค่าน้ำหนักองค์ประกอบมาตรฐาน อยู่ระหว่าง .42-.60 แบบวัดการรับรู้บรรยากาศความเป็นอาเซียนมีค่าสัมประสิทธิ์แอลฟาทั้งฉบับ เท่ากับ .90 มีค่าสหสัมพันธ์ระหว่างคะแนนรายข้อกับคะแนนรวมที่ปรับแก้ระหว่าง .51-.71 และมีค่าความเที่ยงตรงเชิงโครงสร้างโดยพิจารณาจากค่าน้ำหนักองค์ประกอบมาตรฐานอยู่ระหว่าง .41-.57 และแบบวัดรวมหมู่นิยมมีค่าสัมประสิทธิ์แอลฟาทั้งฉบับ เท่ากับ .72 มีค่าสหสัมพันธ์ระหว่างคะแนนรายข้อกับคะแนนรวมที่ปรับแก้ระหว่าง .38-.56 และมีค่าความเที่ยงตรงเชิงโครงสร้างโดยพิจารณาจากค่าน้ำหนักองค์ประกอบมาตรฐาน มีค่าอยู่ระหว่าง .23-.56

ผู้วิจัยดำเนินการวิเคราะห์ข้อมูลเป็น 3 ตอน ได้แก่ ตอนที่ 1 การวิเคราะห์ข้อมูลทั่วไปของกลุ่มตัวอย่างเพื่ออธิบายลักษณะของกลุ่มตัวอย่าง ตอนที่ 2 การวิเคราะห์สถิติพื้นฐานของตัวแปร โดยทำการตรวจสอบข้อตกลงเบื้องต้นสำหรับการวิเคราะห์แบบจำลองโครงสร้างความสัมพันธ์เชิงสาเหตุ 2 ประเด็น คือ การตรวจสอบลักษณะการแจกแจงของตัวแปร และการตรวจสอบความสัมพันธ์ระหว่างตัวแปร ตอนที่ 3 การวิเคราะห์ข้อมูลตามสมมติฐานการวิจัยแบ่งออกเป็น 3 ส่วน คือ ส่วนที่ 1 การวิเคราะห์แบบจำลองโครงสร้างความสัมพันธ์เชิงสาเหตุของเอกลักษณ์พลเมืองอาเซียนที่ส่งผลต่อพฤติกรรมตามบทบาทพลเมืองอาเซียนของนักศึกษามหาวิทยาลัยสงขลานครินทร์ ตามสมมติฐานการวิจัยที่ 1.1-1.6 ส่วนที่ 2 การวิเคราะห์ความไม่แปรเปลี่ยนของรูปแบบความสัมพันธ์เชิงสาเหตุของเอกลักษณ์พลเมืองอาเซียนที่มีผลต่อพฤติกรรมตามบทบาทพลเมืองอาเซียนของนักศึกษามหาวิทยาลัยสงขลานครินทร์ ระหว่างเพศชายและเพศหญิงตามสมมติฐานการวิจัยที่ 2 และส่วนที่ 3 การเปรียบเทียบค่าเฉลี่ยตัวแปรแฝงในแบบจำลองโครงสร้างความสัมพันธ์เชิงสาเหตุของเอกลักษณ์พลเมืองอาเซียนที่ส่งผลต่อพฤติกรรมตามบทบาทพลเมืองอาเซียนระหว่างกลุ่มเพศชายและกลุ่มเพศหญิงตามสมมติฐานการวิจัยที่ 3

## สรุปผลการวิจัย

ผู้วิจัยสรุปผลการวิจัยตามจุดมุ่งหมายของการศึกษา ดังนี้

**1. จากจุดมุ่งหมายของการวิจัยข้อที่ 1** ผลการวิเคราะห์แบบจำลองโครงสร้างความสัมพันธ์เชิงสาเหตุของเอกลักษณ์พลเมืองอาเซียนที่ส่งผลต่อพฤติกรรมตามบทบาทพลเมืองอาเซียนของนักศึกษามหาวิทยาลัยสงขลานครินทร์

ผลการวิเคราะห์แบบจำลองโครงสร้างพบว่า แบบจำลองโครงสร้างความสัมพันธ์เชิงสาเหตุของเอกลักษณ์พลเมืองอาเซียนที่ส่งผลต่อพฤติกรรมตามบทบาทพลเมืองอาเซียนของนักศึกษามหาวิทยาลัยสงขลานครินทร์ที่ผู้วิจัยพัฒนาขึ้นจากแนวคิดและทฤษฎีที่เกี่ยวข้อง มีความกลมกลืนกับข้อมูลเชิงประจักษ์ ภายหลังจากปรับรูปแบบความสัมพันธ์ โดยมีค่าดัชนีวัดความกลมกลืนเท่ากับ  $\chi^2 = 184.85$ ,  $df = 46$ ,  $p\text{-value} = 0.00$ ,  $\chi^2/df = 4.018$ ,  $RMSEA = 0.076$ ,  $SRMR = 0.042$ ,  $GFI = 0.95$ ,  $NFI = 98$ ,  $CFI = 98$ ,  $TLI = 97$  และ  $AGFI = 0.90$  และผลจากการทดสอบตามสมมติฐานย่อยมีดังต่อไปนี้

สมมติฐานการวิจัยที่ 1.1 การเปิดรับข่าวสารเกี่ยวกับอาเซียน รวมหมู่ นิยม และเจตคติต่อประชาคมอาเซียนมีอิทธิพลทางตรงต่อความผูกพันต่อบทบาท การรับรู้บรรยากาศความเป็นอาเซียน มีอิทธิพลทางตรงต่อการเปิดรับข่าวสารเกี่ยวกับอาเซียน ผลการวิจัยพบว่าตัวแปรการเปิดรับข่าวสารเกี่ยวกับอาเซียน เจตคติต่อประชาคมอาเซียนมีอิทธิพลทางตรงต่อความผูกพันต่อบทบาท อย่างมีนัยสำคัญทางสถิติที่ระดับ 0.05 โดยที่ตัวแปรที่มีค่าสัมประสิทธิ์อิทธิพลมากที่สุด คือ เจตคติต่อประชาคมอาเซียน และการเปิดรับข่าวสารเกี่ยวกับอาเซียน มีค่าสัมประสิทธิ์อิทธิพลเท่ากับ 0.70 และ 0.23 ส่วนตัวแปรรวมหมู่ นิยมไม่มีอิทธิพลทางตรงต่อความผูกพันต่อบทบาท ตัวแปรการรับรู้บรรยากาศความเป็นอาเซียน มีอิทธิพลทางตรงต่อการเปิดรับข่าวสารเกี่ยวกับอาเซียน อย่างมีนัยสำคัญทางสถิติที่ระดับ 0.05 มีค่าสัมประสิทธิ์อิทธิพล เท่ากับ 0.69

สมมติฐานการวิจัยที่ 1.2 ความผูกพันต่อบทบาท รวมหมู่ นิยม และเจตคติต่อประชาคมอาเซียน มีอิทธิพลทางตรงต่อเอกลักษณ์พลเมืองอาเซียน ผลการวิจัยพบว่า ความผูกพันต่อบทบาท รวมหมู่ นิยมและเจตคติต่อประชาคมอาเซียน มีอิทธิพลทางตรงต่อเอกลักษณ์พลเมืองอาเซียน อย่างมีนัยสำคัญทางสถิติที่ระดับ 0.05 มีค่าสัมประสิทธิ์อิทธิพล เท่ากับ 0.33, 0.08 และ 0.64

สมมติฐานการวิจัยที่ 1.3 เอกลักษณ์พลเมืองอาเซียนมีอิทธิพลทางตรงต่อพฤติกรรมตามบทบาทพลเมืองอาเซียน ผลการวิจัยพบว่า ตัวแปรเอกลักษณ์พลเมืองอาเซียนมีอิทธิพลทางตรงต่อพฤติกรรมตามบทบาทพลเมืองอาเซียน อย่างมีนัยสำคัญทางสถิติที่ระดับ 0.05 มีค่าสัมประสิทธิ์อิทธิพล เท่ากับ 0.88

สมมติฐานการวิจัยที่ 1.4 การเปิดรับข่าวสารเกี่ยวกับอาเซียนรวมหมู่ นิยม และเจตคติต่อประชาคมอาเซียนมีอิทธิพลทางอ้อมต่อพฤติกรรมตามบทบาทพลเมืองอาเซียน ผ่านความผูกพันต่อบทบาท และเอกลักษณ์พลเมืองอาเซียน ผลการวิจัยพบว่าตัวแปรการเปิดรับข่าวสารเกี่ยวกับอาเซียนและเจตคติต่อประชาคมอาเซียนมีอิทธิพลทางอ้อมต่อพฤติกรรมตามบทบาทพลเมือง



อาเซียนผ่านความผูกพันต่อบทบาทและเอกลักษณ์พลเมืองอาเซียน ตัวแปรรวมหมู่ नियมมีอิทธิพลทางอ้อมต่อพฤติกรรมตามบทบาทพลเมืองอาเซียนผ่านเอกลักษณ์พลเมืองอาเซียน อย่างมีนัยสำคัญทางสถิติที่ระดับ 0.05 มีค่าสัมประสิทธิ์อิทธิพล เท่ากับ 0.07, 0.77 และ 0.08

สมมติฐานการวิจัยที่ 1.5 การรับรู้บรรยากาศความเป็นอาเซียนมีอิทธิพลทางอ้อมต่อพฤติกรรมตามบทบาทพลเมืองอาเซียน ผ่านการเปิดรับข่าวสารเกี่ยวกับอาเซียน ความผูกพันต่อบทบาท และเอกลักษณ์พลเมืองอาเซียนผลการวิจัยพบว่าตัวแปรการรับรู้บรรยากาศความเป็นอาเซียนมีอิทธิพลทางอ้อมต่อพฤติกรรมตามบทบาทพลเมืองอาเซียนผ่านการเปิดรับข่าวสารเกี่ยวกับอาเซียน ความผูกพันต่อบทบาท เอกลักษณ์พลเมืองอาเซียน อย่างมีนัยสำคัญทางสถิติที่ระดับ 0.05 โดยมีค่าสัมประสิทธิ์อิทธิพล เท่ากับ 0.05

สมมติฐานการวิจัยที่ 1.6 ความผูกพันต่อบทบาทมีอิทธิพลทางอ้อมต่อพฤติกรรมตามบทบาทพลเมืองอาเซียนผ่านเอกลักษณ์พลเมืองอาเซียนผลการวิจัยพบว่า ตัวแปรความผูกพันต่อบทบาท มีอิทธิพลทางอ้อมต่อพฤติกรรมตามบทบาทพลเมืองอาเซียน ผ่านเอกลักษณ์พลเมืองอาเซียน อย่างมีนัยสำคัญทางสถิติที่ระดับ 0.05 มีค่าสัมประสิทธิ์อิทธิพล เท่ากับ 0.29

**2. จากจุดมุ่งหมายการวิจัยข้อที่ 2 ผลการวิเคราะห์ความไม่แปรเปลี่ยนของแบบจำลองโครงสร้างความสัมพันธ์เชิงสาเหตุของเอกลักษณ์พลเมืองอาเซียนที่ส่งผลต่อพฤติกรรมตามบทบาทพลเมืองอาเซียนของนักศึกษามหาวิทยาลัยสงขลานครินทร์ ระหว่างเพศชายและเพศหญิง**

ผลการทดสอบความไม่แปรเปลี่ยนของแบบจำลองโครงสร้างความสัมพันธ์เชิงสาเหตุของเอกลักษณ์พลเมืองอาเซียนที่ส่งผลต่อพฤติกรรมตามบทบาทพลเมืองอาเซียนของนักศึกษามหาวิทยาลัยระหว่างเพศชายกับเพศหญิง มีดังนี้

การวิเคราะห์ขั้นที่ 1 เป็นการกำหนดให้แบบจำลองของทั้งสองกลุ่มมีรูปแบบความสัมพันธ์ของตัวแปรเหมือนกัน โดยไม่มีการกำหนดเงื่อนไขแบบจำลองของทั้งสองกลุ่มมีค่าอิทธิพลเท่ากันระหว่างกลุ่ม ผลการทดสอบพบว่า ดัชนีความกลมกลืนเกือบทุกดัชนีบ่งบอกว่าแบบจำลองโครงสร้างความสัมพันธ์ที่วิเคราะห์ในขั้นตอนที่ 1 นี้ มีความกลมกลืนกับข้อมูลเชิงประจักษ์มีค่าเป็นไปตามเกณฑ์ที่กำหนด ( $\chi^2 = 265.43, df = 112, p\text{-value} = 0.00, \chi^2/df = 2.369, RMSEA = 0.073, GFI = 0.93$ ) แสดงว่า โครงสร้างความสัมพันธ์ระหว่างตัวแปรในแบบจำลองทั้งสองกลุ่มเหมือนกัน แต่อาจแตกต่างกันที่ขนาดความสัมพันธ์ระหว่างตัวแปร จึงดำเนินการวิเคราะห์ในขั้นต่อไป คือการวิเคราะห์เปรียบเทียบน้ำหนักองค์ประกอบของตัวแปรสังเกตที่ใช้วัดตัวแปรแฝง และเปรียบเทียบค่าอิทธิพลของตัวแปรสาเหตุที่มีต่อตัวแปรผล

การวิเคราะห์ขั้นที่ 2 เพื่อทดสอบว่ามีค่าน้ำหนักองค์ประกอบตัวแปรสังเกตใดบ้างที่แตกต่างกันระหว่างกลุ่ม ผลการทดสอบพบว่า ค่าผลต่างค่าไค-สแควร์ระหว่างแบบจำลองในขั้นนี้กับขั้นที่ 1 ที่ระดับองศาอิสระเท่ากับผลต่างขององศาอิสระของแบบจำลองทั้งสองมีนัยสำคัญทางสถิติ แสดงว่ามีค่าน้ำหนักองค์ประกอบของตัวแปรสังเกตอย่างน้อย 1 ตัวที่แตกต่างกันระหว่างกลุ่ม ผู้วิจัยจึงดำเนินการทดสอบค้นหาว่ามีค่าน้ำหนักองค์ประกอบใดบ้างที่มีค่าแตกต่างกันระหว่างกลุ่มพบว่า ค่า

ผลต่างไค-สแควร์ระหว่างแบบจำลองในการทดสอบความแตกต่างกันของค่าน้ำหนักองค์ประกอบ 6 ตัวแปรสังเกต กับขั้นที่ 1 มีนัยสำคัญทางสถิติจำนวน 1 ตัวแปรสังเกต คือ น้ำหนักองค์ประกอบตัวแปรสังเกตด้านความพร้อมที่วัดตัวแปรแฝงเจตคติต่อประชาคมอาเซียนผู้วิจัยดำเนินการวิเคราะห์สรุปขั้นที่ 2 เป็นการวิเคราะห์โดยการกำหนดเงื่อนไขให้ค่าน้ำหนักองค์ประกอบตัวแปรสังเกตที่ใช้วัดตัวแปรแฝงทุกตัวที่ไม่แตกต่างกันอย่างมีนัยสำคัญทางสถิติเท่ากันระหว่างกลุ่ม ผลการวิเคราะห์พบว่าผลต่างไค-สแควร์ระหว่างแบบจำลองทั้งสองไม่มีนัยสำคัญทางสถิติ แสดงว่า แบบจำลองสรุปขั้นที่ 2 มีความกลมกลืนไม่แตกต่างกับแบบจำลองขั้นที่ 1 ซึ่งผู้วิจัยจึงได้นำแบบจำลองสรุปขั้นที่ 2 นี้ไปเป็นแบบจำลองฐานในการทดสอบความแตกต่างกันของค่าอิทธิพลในขั้นต่อไป

การวิเคราะห์ขั้นที่ 3 เพื่อทดสอบว่ามีค่าอิทธิพลของตัวแปรสาเหตุที่มีต่อตัวแปรผลใดบ้างที่แตกต่างกันระหว่างกลุ่ม ผลการทดสอบพบว่า ผลต่างของค่าไค-สแควร์ระหว่างแบบจำลองในขั้นนี้กับแบบจำลองสรุปขั้นที่ 2 มีระดับนัยสำคัญทางสถิติ แสดงว่า มีค่าอิทธิพลอย่างน้อย 1 ตัวที่แตกต่างกันระหว่างกลุ่ม ดังนั้นจึงทำการวิเคราะห์เพื่อค้นหาว่ามีค่าอิทธิพลค่าใดบ้างที่แตกต่างกันระหว่างกลุ่ม เมื่อทำการทดสอบความแตกต่างกันของค่าอิทธิพล ผลการทดสอบพบว่า มีนัยสำคัญทางสถิติจำนวน 2 ค่าอิทธิพล คือ ค่าอิทธิพลตัวแปรรวมหมู่ नियมที่มีต่อตัวแปรเอกลักษณ์พลเมืองอาเซียนและค่าอิทธิพลตัวแปรรวมหมู่ नियมที่มีต่อตัวแปรความผูกพันต่อบทบาทผู้วิจัยจึงวิเคราะห์สรุปขั้นที่ 3 เป็นการวิเคราะห์โดยการกำหนดเงื่อนไขให้ค่าอิทธิพลของตัวแปรสาเหตุที่มีต่อตัวแปรผลทุกตัวที่ไม่แตกต่างกันอย่างมีนัยสำคัญเท่ากันระหว่างกัน ผลพบว่าไม่มีนัยสำคัญทางสถิติ แสดงว่า แบบจำลองการสรุปขั้นที่ 3 มีความกลมกลืนไม่แตกต่างกับแบบจำลองสรุปขั้นที่ 2

สรุปผลการวิจัยตามสมมติฐานการวิจัยที่ 2 พบว่า แบบจำลองโครงสร้างความสัมพันธ์เชิงสาเหตุของเอกลักษณ์พลเมืองอาเซียนที่ส่งผลต่อพฤติกรรมตามบทบาทพลเมืองอาเซียน มีรูปแบบความสัมพันธ์มีลักษณะไม่แปรเปลี่ยนระหว่างกลุ่ม และพบว่า มีความแปรเปลี่ยนของค่าพารามิเตอร์ที่ทดสอบบางตัว กล่าวคือ จากการทดสอบพบว่า ค่าน้ำหนักองค์ประกอบของตัวแปรสังเกตที่วัดตัวแปรแฝงแตกต่างกันระหว่างกลุ่มเพียง 1 ตัวแปร และค่าอิทธิพลของตัวแปรสาเหตุที่มีต่อตัวแปรผลลัพธ์แตกต่างกันระหว่างกลุ่มบางตัวแปร ผลการวิจัยจึงสนับสนุนสมมติฐานการวิจัยที่ 2 บางส่วน

ผลการทดสอบเปรียบเทียบค่าเฉลี่ยตัวแปรแฝงในแบบจำลองโครงสร้างความสัมพันธ์เชิงสาเหตุของเอกลักษณ์พลเมืองอาเซียนที่ส่งผลต่อพฤติกรรมตามบทบาทพลเมืองอาเซียนระหว่างกลุ่มเพศชายและกลุ่มเพศหญิงพบว่าค่าเฉลี่ยของตัวแปรแฝงที่แตกต่างกันระหว่างกลุ่มเพศหญิงและกลุ่มเพศชาย อย่างมีนัยสำคัญทางสถิติที่ระดับ 0.05 คือ ตัวแปรเจตคติต่อประชาคมอาเซียน โดยกลุ่มเพศหญิงมีค่าเฉลี่ยน้อยกว่ากลุ่มเพศชาย ( $t\text{-value}=-1.99$ ) ส่วนตัวแปรพฤติกรรมตามบทบาทพลเมืองอาเซียนเอกลักษณ์พลเมืองอาเซียน รวมหมู่ नियมการรับรู้บรรยากาศความเป็นอาเซียน การเปิดรับข่าวสารเกี่ยวกับอาเซียนและความผูกพันต่อบทบาท พบว่า ค่าเฉลี่ยแตกต่างกันอย่างไม่มีนัยสำคัญทางสถิติ ( $t\text{-value}=0.441, 0.40, -0.96, -1.19, 0.12$  และ  $0.31$ ตามลำดับ)

สรุปผลการวิจัยตามสมมติฐานการวิจัยข้อที่ 3 ในแบบจำลองโครงสร้างความสัมพันธ์เชิงสาเหตุของเอกลักษณ์พลเมืองอาเซียนที่ส่งผลต่อพฤติกรรมตามบทบาทพลเมืองอาเซียนของ

นักศึกษามหาวิทยาลัยสงขลานครินทร์ ระหว่างเพศชายและเพศหญิงมีค่าเฉลี่ยตัวแปรแฝงแตกต่างกันเพียงบางส่วน ดังนั้น จึงสนับสนุนสมมติฐานการวิจัยที่ 3 บางส่วน คือสนับสนุนในส่วนที่ตัวแปรเจตคติต่อประชาคมอาเซียน มีค่าเฉลี่ยตัวแปรแฝงแตกต่างกันระหว่างกลุ่มเพศหญิงและกลุ่มเพศชาย

### อภิปรายผลการวิจัย

การศึกษานี้ ผู้วิจัยได้นำเสนอการอภิปรายผลตามสมมติฐานการวิจัย เพื่อให้เกิดความเข้าใจชัดเจนในการอธิบายความเป็นเหตุเป็นผลของตัวแปรที่ศึกษาในแบบจำลองดังต่อไปนี้

**สมมติฐานการวิจัยข้อที่ 1** แบบจำลองสมมติฐานที่ผู้วิจัยพัฒนาขึ้นมีความสอดคล้องกับข้อมูลเชิงประจักษ์ โดยมีสมมติฐานย่อยตามเส้นทางอิทธิพลของตัวแปรต่างๆ ดังนี้

**สมมติฐานที่ 1.1** การเปิดรับข่าวสารเกี่ยวกับอาเซียน รวมหมู่นิยม และเจตคติต่อประชาคมอาเซียนมีอิทธิพลทางตรงต่อความผูกพันต่อบทบาท การรับรู้บรรยากาศความเป็นอาเซียน มีอิทธิพลทางตรงต่อการเปิดรับข่าวสารเกี่ยวกับอาเซียน ผลการวิจัยพบว่า การเปิดรับข่าวสารเกี่ยวกับอาเซียน เจตคติต่อประชาคมอาเซียนมีอิทธิพลทางตรงต่อความผูกพันต่อบทบาท ส่วนตัวแปรรวมหมู่นิยมไม่มีอิทธิพลทางตรงต่อความผูกพันต่อบทบาท การรับรู้บรรยากาศความเป็นอาเซียน มีอิทธิพลทางตรงต่อการเปิดรับข่าวสารเกี่ยวกับอาเซียน ผลการวิจัยจึงสนับสนุนสมมติฐานการวิจัยที่ 1.1 บางส่วน คือ สนับสนุนในส่วนของตัวแปรการเปิดรับข่าวสารเกี่ยวกับอาเซียนและเจตคติต่อประชาคมอาเซียนมีอิทธิพลทางตรงต่อความผูกพันต่อบทบาท และการรับรู้บรรยากาศความเป็นอาเซียนมีอิทธิพลทางตรงต่อการเปิดรับข่าวสารเกี่ยวกับอาเซียน

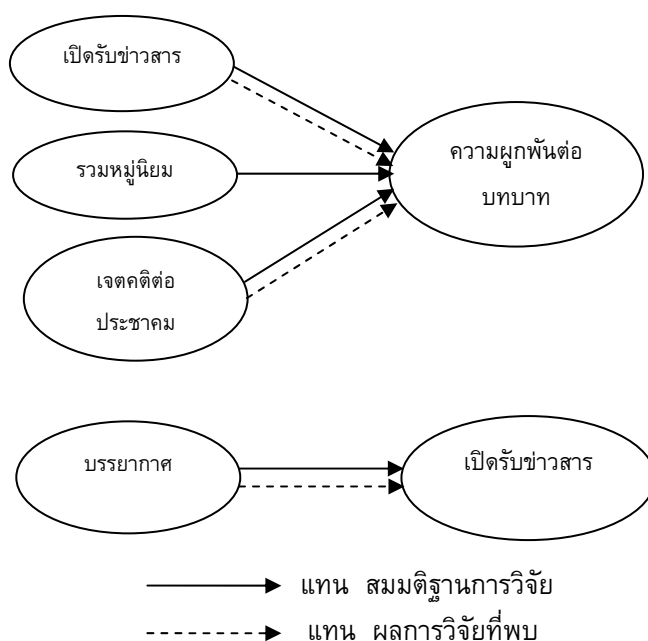

ภาพประกอบ 16 สมมติฐานที่ 1.1 และผลการวิจัยที่พบ

ผลการวิจัยพบว่า การเปิดรับข่าวสารเกี่ยวกับอาเซียนและเจตคติต่อประชาคมอาเซียนมีอิทธิพลทางตรงต่อความผูกพันต่อบทบาท ซึ่งผลของการวิจัยมีความสอดคล้องกับแนวคิดทฤษฎีเอกลักษณ์ ที่ได้กล่าวถึงโครงสร้างทางสังคมมีผลต่อตัวตน ตัวตนมีอิทธิพลต่อพฤติกรรมทางสังคม (Stryker; & Burke. 2000: 285) โดยที่ ความเด่น ความสำคัญและความภาคภูมิใจของเอกลักษณ์ เป็นผลลัพธ์ของความผูกพันต่อบทบาท และความผูกพันต่อบทบาทเกิดขึ้นจากเครือข่ายการมีปฏิสัมพันธ์ทางสังคมที่บุคคลเข้าไปมีส่วนร่วม (Stryker; & Burke. 2000: 286) ดังเช่น ตัวแทนเครือข่ายสื่อมวลชน ที่เป็นช่องทางการสื่อสารที่สำคัญในการให้ความรู้ ให้ข้อมูลข่าวสารต่างๆ ที่เกี่ยวข้องกับอาเซียนประชาคมอาเซียน ซึ่งจะมีผลสนับสนุนให้นักศึกษาได้รับรู้ถึงเอกลักษณ์ของตนเอง เอกลักษณ์ของการเป็นพลเมืองอาเซียน และเกิดความผูกพันต่อบทบาทตามความคาดหวังของสังคมที่บุคคลเข้าไปเป็นสมาชิก การเปิดรับข่าวสารจากสื่อจะช่วยให้บุคคลรับรู้เหตุการณ์ปัจจุบันที่อยู่รอบๆ ตัว (กอบบุญ พึ่งประดิษฐ์. 2550: 39) ในปัจจุบันสื่อมวลชน มีอิทธิพลต่อเยาวชนไทยค่อนข้างสูง อาจเนื่องจากโลกของเรามีการเปลี่ยนแปลงอยู่เสมอการเปิดรับข้อมูลข่าวสารจากสื่อจึงเป็นเสมือนเสียงที่มีอิทธิพลมากที่สุดในการบวนการถ่ายทอดทางสังคมดังที่กอบบุญ พึ่งประดิษฐ์ (2550: 40) ได้กล่าวถึงบทบาทของสื่อมวลชนจะมีผลต่อกระบวนการเรียนรู้ของเยาวชน ดังเช่น 1) สื่อสารมวลชนสร้างค่านิยม มนุษย์จะเรียนรู้ค่านิยมต่างๆ จากสื่อมวลชนได้ เช่น การดำเนินชีวิต ศีลธรรมจรรยา 2) สื่อมวลชนสร้างทัศนคติ คือความพร้อมที่จะประพฤติปฏิบัติด้วยความรู้สึกและแนวโน้มของพฤติกรรม สื่อมวลชนจะเป็นผู้ให้ข่าวสาร ให้ความรู้ ตลอดจนชี้แนวทางที่จะเื้ออำนวยการปฏิบัติ เื้อต่อการจุดความสนใจของเยาวชนให้คล้อยตามสิ่งเหล่านั้น 3) สื่อมวลชนกำหนดปทัสถาน คือแบบแผนของความประพฤติของคนในสังคม ซึ่งอยู่ร่วมกันเพื่อให้สังคมมีความสุข ชี้แนวทางที่ถูกต้องให้คนในสังคมปฏิบัติ ที่ผ่านมามีปี 2556 กรมประชาสัมพันธ์ได้ผลิตและเผยแพร่ข้อมูลผ่านสื่อต่างๆ ในความรับผิดชอบ ทั้งสื่อวิทยุ สื่อโทรทัศน์ สื่อกิจกรรม และสื่ออินเทอร์เน็ต เพื่อประชาสัมพันธ์และสร้างความตระหนักรู้ในเรื่องของอาเซียน ในหลากหลายรูปแบบ (กรมประชาสัมพันธ์. 2557) สื่อต่างๆ เหล่านี้มีส่วนสนับสนุนให้นักศึกษาได้รับรู้ข้อมูลข่าวสารที่เกี่ยวข้องกับอาเซียน ได้เรียนรู้เกี่ยวกับประชาคมอาเซียนทั้งสามเสาหลัก ทำให้นักศึกษาได้ตระหนักรู้คิดในเรื่องของอาเซียนเกิดความรู้สึกผูกพัน หรือตระหนักในบทบาทหน้าที่ของการเป็นพลเมืองอาเซียน สอดคล้องกับการศึกษาของ คลีนและคณะ (Kleine; & et al. 1993: 209-235) พบว่า เครือข่ายสื่อมวลชนมีความสัมพันธ์ทางบวกกับความผูกพันความเด่นของเอกลักษณ์นักกีฬา และยังพบว่าความเด่นของเอกลักษณ์นักกีฬามีความสัมพันธ์กับความถี่ของพฤติกรรม สอดคล้องกับการศึกษาของ คาลเลโร (Callero.1985) พบว่าบุคคลที่สร้างสัมพันธ์กับเครือข่ายทางสังคมสามารถทำนายความผูกพันในเอกลักษณ์และพฤติกรรมการบริโภคโลหิตได้ นอกจากนี้การสร้างเครือข่ายยังมีความสัมพันธ์ความคงทนของความเด่นของเอกลักษณ์ (Serpe.1987)จากการศึกษาดังกล่าวสนับสนุนแนวคิดที่ว่า ความผูกพันต่อบทบาทเอกลักษณ์และความเด่นของเอกลักษณ์เกิดขึ้นจากกระบวนการเครือข่ายสังคมผลการวิจัยตัวแปรการเปิดรับข่าวสารเกี่ยวกับอาเซียนส่งอิทธิพลต่อ

ความผูกพันต่อบทบาทเอกลักษณ์พลเมืองอาเซียนนี้ จึงสนับสนุนแนวคิดทฤษฎีเอกลักษณ์และงานวิจัยที่เกี่ยวข้อง

การศึกษาครั้งนี้พบว่า เจตคติต่อประชาคมอาเซียนมีอิทธิพลทางตรงต่อความผูกพันต่อบทบาท ผลการศึกษาชี้ให้เห็นว่า ยิ่งนักศึกษามีเจตคติที่ดีต่อประชาคมอาเซียนด้านการรู้คิดเชิงประเมินค่า ว่าการก่อตั้งประชาคมอาเซียนเป็นสิ่งที่ดี มีคุณค่า เป็นประโยชน์ รู้สึกชอบ ฟังพอใจต่อประชาคมอาเซียนและนักศึกษาพร้อมที่จะส่งเสริมสนับสนุนร่วมมือในการรวมเป็นประชาคมอาเซียน มากขึ้นเท่าใด ยิ่งส่งผลต่อความผูกพันด้านปฏิสัมพันธ์ กล่าวคือ นักศึกษายังเพิ่มปริมาณการมีปฏิสัมพันธ์ พูดคุย แลกเปลี่ยนความรู้ ทำกิจกรรมเกี่ยวกับอาเซียนร่วมกับเพื่อนนักศึกษาและบุคคลอื่นๆ ในสังคมอาเซียนและยังมีความผูกพันด้านอารมณ์เช่น มีความรู้สึกทางบวกเกี่ยวกับประชาคมอาเซียน เกิดความตระหนักเห็นความสำคัญขงเอกลักษณ์พลเมืองอาเซียน จนเกิดเป็นเอกลักษณ์พลเมืองอาเซียน ผลการศึกษานี้สอดคล้องกับการศึกษาของ นาทานและคณะ (Nathan; & et al. 2014: 109-121) ศึกษาความสัมพันธ์ระหว่างเจตคติต่อสิทธิชนผิวขาวและความเชื่อทางศาสนาเพื่อทำนายความผูกพันของนักศึกษาชนผิวขาว พบว่าเจตคติมีอิทธิพลทางตรงต่อความผูกพันในบทบาทความยุติธรรมทางสังคม และการศึกษาของ ซาซูลาและแอนทอน (Zarzuola; & Anton. 2015: 83-94) ศึกษาความผูกพันในบทบาททางสังคมของนักเรียนประยุกต์จากแนวคิดพฤติกรรมตามเหตุผล พบว่าเจตคติมีอิทธิพลทางตรงต่อความผูกพันในบทบาทความตั้งใจเป็นอาสาสมัครเพื่อแก้พัฒนาสังคม และยังพบว่าเจตคติเป็นตัวแปรส่งผ่านความสัมพันธ์ระหว่างตัวแปรความเชื่อในความสำคัญกับตัวแปรความผูกพันในบทบาทความตั้งใจเป็นอาสาสมัครเพื่อพัฒนาสังคม ดังนั้นผลการศึกษานี้จึงสนับสนุนว่าเจตคติต่อประชาคมอาเซียนมีผลต่อความผูกพันต่อบทบาทเอกลักษณ์

นอกจากนั้นผลการวิจัยพบว่า การรับรู้บรรยากาศความเป็นอาเซียนมีอิทธิพลทางตรงต่อการเปิดรับข่าวสารเกี่ยวกับอาเซียนตามฐานทฤษฎีของกระบวนการรับรู้ได้พิจารณากระบวนการรับรู้สภาพแวดล้อมในลักษณะ กระบวนการทางข่าวสาร กล่าวคือ พิจารณาว่าสภาพแวดล้อมที่มนุษย์รับรู้่นั้นเป็นแหล่งข่าวสาร มนุษย์จะเลือกรับข่าวสารผ่านกระบวนการตรวจสอบและตีความจากประสบการณ์ (วิมลสิทธิ์ หรยางกูร. 2541 อ้างอิงจาก เรวดี วิจารี. 2556: 14) เพราะฉะนั้นการรับรู้บรรยากาศความเป็นอาเซียนภายในสถาบันการศึกษามีส่วนสนับสนุนให้นักศึกษาได้เรียนรู้ รับรู้ข่าวสารเกี่ยวกับอาเซียนได้ รวมทั้งมีส่วนกระตุ้น สร้างความตระหนักให้นักศึกษาเข้าถึงหรือเปิดรับข่าวสารจากเครือข่ายสื่อต่างๆ ได้ง่ายขึ้น ซึ่งบรรยากาศความเป็นอาเซียนในสถานศึกษานี้ เปิดโอกาสให้นักศึกษาได้เข้าร่วมกิจกรรม ได้เรียนรู้ข้อมูลข่าวสารเกี่ยวกับอาเซียนจากสถาบันและจากสื่ออื่นๆ ที่อยู่รอบตัวมีผลสนับสนุนให้นักศึกษาได้รับรู้ถึงเอกลักษณ์ของตนเองและเกิดความผูกพันต่อบทบาทตามความคาดหวังของสังคมของกลุ่มที่บุคคลเข้าไปเป็นสมาชิกดังที่สามารถทองเฟื้อ (2556) ศึกษาวิจัยการเตรียมความพร้อมสู่ประชาคมอาเซียน ปี 2558 ของมหาวิทยาลัยสงขลานครินทร์วิทยาเขตปัตตานี พบว่า มหาวิทยาลัยสงขลานครินทร์ได้ดำเนินการ

ทั้งด้านหลักสูตรการเรียนการสอนและด้านการพัฒนานิสิต คือ ด้านหลักสูตรการเรียนการสอน มีความเกี่ยวข้องทั้งกับอาจารย์และนักศึกษา โดยในส่วนของอาจารย์ก็ได้พยายามสอดแทรกเนื้อหา การสอนที่เป็นภาษาอังกฤษ ใช้ภาษาอังกฤษในการเรียนการสอนมากขึ้นเพื่อเป็นการฝึกนักศึกษา ให้มีความคุ้นชิน พยายามสร้างบรรยากาศในชั้นเรียนให้มีความน่าสนใจ โดยการบรรยายเป็น ภาษาอังกฤษเบื้องต้นกับนักศึกษาและส่งเสริมให้นักศึกษานำเสนอผลงานเป็นภาษาอังกฤษ ซึ่งจะ ส่งผลให้นักศึกษาเกิดความกระตือรือร้นในการใช้ภาษาอังกฤษมากขึ้น เพื่อสร้างบรรยากาศให้คุ้น ชินกับความเป็นอาเซียน นอกจากนี้มหาวิทยาลัยเพิ่มการเปิดหลักสูตรนานาชาติและรับนักศึกษา ต่างชาติมากขึ้น มีการจัดทำหลักสูตรร่วมกับมหาวิทยาลัยในต่างประเทศ joint degree(สองปริญญา/ ปริญญาร่วม) และมีการจัดการเรียนการสอนเป็นภาษาอังกฤษและภาษาต่างประเทศอื่นๆ ในแต่ละ หลักสูตรตามเหมาะสมของศาสตร์ เช่น ภาษามลายู ภาษาจีน มีการจัดกิจกรรมที่เป็นการ แลกเปลี่ยนประสบการณ์ให้กับนักศึกษาที่เกี่ยวข้องกับอาเซียน โดยการจัดส่งนักศึกษาไป แลกเปลี่ยนประสบการณ์กับมหาวิทยาลัยในต่างประเทศในกลุ่มอาเซียน อย่างเช่น ประเทศมาเลเซีย อินโดนีเซีย และประเทศอื่นๆ เป็นการสร้างประสบการณ์โดยตรง ตลอดจนได้เปิดเวทีให้นักศึกษา ทั้งสองสถาบันมาร่วมกันแลกเปลี่ยนความคิดเห็นเกี่ยวกับบทบาทของนักศึกษาในการเตรียมความ พร้อมเข้าสู่ประชาคมอาเซียน พร้อมทั้งเปิดโอกาสให้นักศึกษาไทยและต่างชาติได้ร่วมทำกิจกรรม ร่วมกัน เพื่อสร้างความสัมพันธ์ที่ดี เข้าใจความแตกต่าง เรียนรู้ทักษะอาเซียน สามารถทำงาน ร่วมกับผู้อื่นได้ และยังเป็นส่วนกระตุ้นให้นักศึกษามีความกระตือรือร้นในการใช้ภาษาอังกฤษมาก ขึ้นและภาษาอาเซียน รวมทั้งยังมีกิจกรรมส่งเสริมการเรียนรู้ถึงพหุวัฒนธรรมในภูมิภาคอาเซียน เพื่อให้เกิดความเข้าใจในบริบทของแต่ละประเทศ ในเรื่องของค่านิยม ความเป็นตัวตน ศาสนา และ ศิลปวัฒนธรรม เมื่อนักศึกษาได้ใช้ชีวิตภายใต้สภาพแวดล้อมหรือบรรยากาศความเป็นอาเซียนใน สถานศึกษาซึ่งเป็นสภาพแวดล้อมที่กระตุ้นให้นักศึกษาเข้าถึงแหล่งข้อมูล ข่าวสารเกี่ยวกับอาเซียน และสื่ออื่นๆ ได้ง่ายและสะดวกขึ้น และเมื่อนักศึกษารับข่าวสารเกี่ยวกับอาเซียนมากขึ้น ทำให้เกิด ความผูกพันต่อบทบาทและเกิดเอกลักษณ์พลเมืองอาเซียน และเมื่อบุคคลรับรู้เอกลักษณ์ที่ตนเอง ครอบครองนำมาสู่พฤติกรรมตามบทบาทที่ตนเองเข้าไปเกี่ยวข้อง นั่นคือพฤติกรรมตามบทบาท พลเมืองอาเซียน

**สมมติฐานการวิจัยที่ 1.2** ความผูกพันต่อบทบาท รวมหมู่นิยมและเจตคติต่อประชาคม อาเซียน มีอิทธิพลทางตรงต่อเอกลักษณ์พลเมืองอาเซียนผลการศึกษาพบว่า ความผูกพันต่อ บทบาทรวมหมู่นิยมและเจตคติต่อประชาคมอาเซียน มีอิทธิพลทางตรงต่อเอกลักษณ์พลเมืองอาเซียน ซึ่งสนับสนุนสมมติฐานการวิจัยที่ 1.2

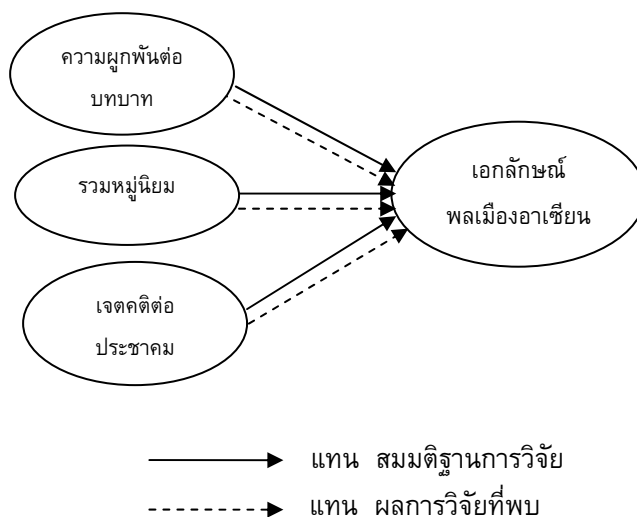

ภาพประกอบ 17 สมมติฐานที่ 1.2 และผลการวิจัยที่พบ

จากผลการศึกษานี้แสดงให้เห็นว่า ยิ่งนักศึกษามหาวิทยาลัยมีความผูกพันด้านปฏิสัมพันธ์ในเครือข่ายสังคมอาเซียน และความผูกพันด้านอารมณ์ทางบวกเกี่ยวกับประชาคมอาเซียน และมีเจตคติที่ดีต่อประชาคมอาเซียนมากขึ้นเท่าใด ย่อมส่งผลให้เกิดความเด่นของเอกลักษณ์ ความสำคัญของเอกลักษณ์และความภาคภูมิใจในเอกลักษณ์พลเมืองอาเซียนมากขึ้นเท่านั้น และนำไปสู่การแสดงพฤติกรรมตามบทบาทพลเมืองอาเซียน สอดคล้องกับแนวคิดของสไตรเกอร์ (Stryker.1968) ที่เชื่อมโยงระหว่างองค์ประกอบความผูกพัน (ด้านโครงสร้างทางสังคม) มีอิทธิพลต่อความเด่น (ด้านส่วนบุคคล) บุคคลที่มีความผูกพันระดับสูง จะมีความเด่นหรือความสำคัญของเอกลักษณ์สูง และนำไปสู่การแสดงพฤติกรรมตามเอกลักษณ์สูง (Burke. 2003: 4) การเพิ่มความเด่นของเอกลักษณ์ให้สูงขึ้น ส่งผลต่อการปฏิบัติหน้าที่ตามบทบาทด้วยความเต็มใจ เนื่องจากการให้ความหมายและความคาดหวังที่ติดมากับเอกลักษณ์นั้นๆ ดังที่ เบอร์ก และไรเซ (Burke; & Reitzes. 1991) ศึกษาพบว่า ความสามารถในการทำนายจากการให้ความหมายของเอกลักษณ์ กับการปฏิบัติตามหน้าที่ เกิดขึ้นในระดับสูงกับผู้ที่มีความผูกพันสูง กล่าวคือ นักศึกษาที่มีความผูกพันด้านเอกลักษณ์พลเมืองอาเซียนจะแสดงพฤติกรรมตามบทบาทพลเมืองอาเซียนอย่างเต็มที่มากกว่า นักศึกษาที่มีความผูกพันน้อย สอดคล้องกับการศึกษาของ เซอร์ป (Serpe.1987) พบว่าความผูกพันต่อบทบาทที่ส่งผลต่อความเด่นของเอกลักษณ์ขึ้นอยู่กับสถานการณ์ เช่นการวิจัยระยะยาวกับกลุ่มตัวอย่างที่เป็นนักศึกษาใหม่ที่ออกจากบ้านมาใช้ชีวิตเป็นนักศึกษาใหม่ พบว่า จากประสบการณ์ของนักศึกษาเปลี่ยนความผูกพันต่อบทบาทเป็นลำดับแรกในขณะเข้าเป็นนักศึกษาใหม่ภายใต้เงื่อนไขความสัมพันธ์ทางสังคมใหม่ในมหาวิทยาลัย และการเปลี่ยนแปลงของความผูกพันที่มีผลต่อความเด่นของเอกลักษณ์ เกิดจากนักศึกษาใหม่ในมหาวิทยาลัยผ่านบรรยากาศการเข้าร่วมกิจกรรมซึ่งเปิดโอกาสให้บุคคลกระทำด้วยความสมัครใจกับระดับความเด่นของเอกลักษณ์ ส่งผลต่อการเกิดตัวตน (Stryker; & Burke. 2000: 290)ซึ่งการศึกษาครั้งนี้ก็เช่นกันจากการที่นักศึกษาได้ใช้ชีวิตใน

สังคมอาเซียน มีปฏิสัมพันธ์กับบุคคลในเครือข่ายทางสังคม ผ่านบรรยากาศการเข้าร่วมกิจกรรมในสถานศึกษา ซึ่งเปิดโอกาสให้นักศึกษาได้สัมผัสความผูกพันต่อบทบาทของพลเมืองอาเซียนในขณะที่นักศึกษาเข้าไปมีปฏิสัมพันธ์ พูดคุย แลกเปลี่ยนความรู้ ทำกิจกรรมเกี่ยวกับอาเซียนร่วมกับบุคคลอื่นๆ ในเครือข่ายทางสังคมอาเซียน เช่น อาจารย์ เพื่อนนักศึกษาและบุคคลอื่นๆ ทำให้นักศึกษาแสดงถึงการมีเอกลักษณ์ของพลเมืองอาเซียน และการแสดงอารมณ์ความรู้สึกทางบวก รู้สึกดี พอใจ มีประโยชน์ และมีความสุข ที่ได้ทำกิจกรรมที่เกี่ยวข้องกับอาเซียนร่วมกับบุคคลในเครือข่ายในสังคมทำให้เกิดเอกลักษณ์พลเมืองอาเซียนตามความคาดหวังของสังคมซึ่งมีพื้นฐานจากที่บุคคลเข้าไปเป็นสมาชิกกลุ่มอาเซียน ซึ่งผลการวิจัยนี้ยังสอดคล้องกับแนวคิดของฟุต (Foote. 1951) ที่เสนอว่า ความผูกพันมีผลต่อการกระตุ้นให้เกิดตัวตนและนำไปสู่การกระทำ (sustain lines of activity) ฟุต เชื่อว่า การแสดงบทบาทที่ปราศจากเอกลักษณ์ เป็นพฤติกรรมที่ไม่มีความหมาย ไม่มีเป้าหมายหรือสิ่งจูงใจบุคคลที่มีความผูกพันและมีเอกลักษณ์เป็นสิ่งสำคัญสำหรับการเกิดตัวตน ดังนั้น ความผูกพันจึงเป็นปัจจัยสำคัญที่มีบทบาทต่อความสัมพันธ์ระหว่างบุคคลและสังคม และยังสอดคล้องกับการศึกษาของ เบอร์ค และไรซ (Burke; & Reitzes. 1991: 239-251) ศึกษาความสัมพันธ์ระหว่างความผูกพัน เอกลักษณ์นักศึกษา และพฤติกรรมตามบทบาทการเป็นนักศึกษามหาวิทยาลัย พบว่า ความผูกพันส่งผลต่อการเกิดเอกลักษณ์นักศึกษา และความผูกพันมีอิทธิพลต่อความสัมพันธ์ระหว่างเอกลักษณ์นักศึกษาและบทบาทของการเป็นนักศึกษามหาวิทยาลัย ซึ่งอิทธิพลของเอกลักษณ์นักศึกษา (student identity) ต่อบทบาทนักศึกษาในการรับผิดชอบวิชาการ ประกอบด้วย 3 ด้าน การใช้เวลาในบทบาท เกรดเฉลี่ย GPA. และการปรับตัวต่อบทบาทเอกลักษณ์นักศึกษา ซึ่งแต่ละด้านจะมีคะแนนสูง และพบความสัมพันธ์แบบอิทธิพลกำกับของความผูกพัน เช่น บุคคลที่มีความผูกพันสูงจะมีเอกลักษณ์และบทบาทของการเป็นนักศึกษาสูงและยังสอดคล้องกับข้อค้นพบของไวท์และเบอร์ค (White; & Burke.1987:310-331) ศึกษากระบวนการเกิดเอกลักษณ์ชาติพันธุ์และความสัมพันธ์ระหว่าง ความผูกพัน ความภาคภูมิใจ ความเด่นของเอกลักษณ์ และพฤติกรรมทางสังคมในกลุ่มชนผิวดำและชนผิวขาวที่เป็นนักศึกษามหาวิทยาลัย พบว่า ความผูกพัน ความเด่นและความภาคภูมิใจทำให้เกิดเอกลักษณ์กลุ่มชาติพันธุ์ระหว่างนักศึกษา

จากการศึกษานี้ยังพบว่าตัวแปรรวมหมู่มีอิทธิพลทางตรงต่อเอกลักษณ์พลเมืองอาเซียน ซึ่งผู้วิจัยได้กำหนดเส้นความสัมพันธ์เชิงสาเหตุของการเกิดเอกลักษณ์จากการศึกษาอีกแนวทางหนึ่งตามแนวคิดเอกลักษณ์ของเบอร์ค (Burke. 1981) ที่มุ่งศึกษากลไกภายในของกระบวนการตัวตนมีผลต่อพฤติกรรมทางสังคม (Stryker; & Burke. 2000: 285) พบว่า เอกลักษณ์เป็นความรู้สึกนึกคิดเกี่ยวกับตนเอง เป็นการคิดหรือมโนภาพว่าตนเองเป็นคนเช่นไรซึ่งครอบคลุมความคิดเกี่ยวกับตัวตน (Self-concept) เป็นผลผลิตจากสภาพแวดล้อมทางสังคมกับคุณลักษณะที่เป็นบุคลิกภาพภายในตัวบุคคล (Burke. 2003: 87) แนวคิดรวมหมู่มีผลต่อกรอบแนวคิดเกี่ยวกับตัวตน (Self-concept) รวมหมู่มีผลตามแนวคิดของทริแอนดิส (Triandis. 2001: 909) บุคคลจะมีลักษณะพึงพาอาศัยซึ่งกันและกันภายในกลุ่มตนเอง เช่น ครอบครัว กลุ่มชน เชื้อชาติจะ



ให้ความสำคัญกับเป้าหมายของกลุ่มเป็นอันดับแรก และบุคคลจะพยายามปรับพฤติกรรมตนเองให้สอดคล้องกับสังคม โดยยึดกฎเกณฑ์หรือบรรทัดฐานเป็นพื้นฐานหลักในการกำหนดพฤติกรรมของตนเอง รวมทั้งเน้นความสัมพันธ์เป็นส่วนใหญ่ เน้นเป้าหมายของกลุ่มมีความสำคัญมากกว่าเป้าหมายของตนเอง จะให้ความสำคัญกับบรรทัดฐานกฎเกณฑ์ ภาระหน้าที่ของกลุ่ม หรือหน้าที่ในสังคมมากกว่า (Triandis. 1995: 505-506; Markus; & Kitayama. 1991) สอดคล้องกับเชอวารทและโอเชอแมน (Schwarz; & Oyserman. 2001) กล่าวว่า รวมหมู่ นิยม เป็นคุณลักษณะรวมกลุ่ม เน้นพันธะหน้าที่ที่มีความคาดหวังโดยตั้งอยู่บนพื้นฐานของกลุ่ม บุคคลมีความคิดว่าตนเองเป็นส่วนหนึ่งของกลุ่ม มารคัสและคิตายามา (Triandis.1995: 505-506; Markus; & Kitayama. 1991) กล่าวว่า คุณลักษณะของรวมหมู่ นิยม บุคคลจะพึ่งพาอาศัยระหว่างกัน เน้นเป้าหมายของกลุ่มมีความสำคัญมากกว่าเป้าหมายของตนเอง จะให้ความสำคัญกับบรรทัดฐานและหน้าที่ในสังคมมากกว่าและบรรทัดฐานกฎเกณฑ์ ภาระหน้าที่ของกลุ่ม เป็นแนวทางสำคัญในการแสดงพฤติกรรม ความสัมพันธ์จะมีลักษณะเป็นแบบส่วนรวม เน้นสาธารณะประโยชน์ ดังที่การศึกษานี้ตัวแปรรวมหมู่ นิยมมีอิทธิพลต่อการเกิดเอกลักษณ์พลเมืองอาเซียน กล่าวคือ เมื่อนักศึกษามีคุณลักษณะแบบรวมหมู่ นิยม ที่มองว่าการดำเนินชีวิตในสังคมอาเซียนของตนเองเป็นแบบพึ่งพาอาศัยกัน ตนเองเป็นส่วนหนึ่งของสังคมอาเซียนหรือเป็นหนึ่งในสมาชิก นักศึกษาจะให้ความสำคัญกับเป้าหมายของการรวมกลุ่มอาเซียนมากกว่าเป้าหมายตนเอง จะมีการมีส่วนร่วมความรู้สึกร่วม เน้นความสัมพันธ์กับคนในกลุ่มและความสัมพันธ์จะมีลักษณะเป็นแบบส่วนรวม ซึ่งคุณลักษณะนี้ ส่งผลต่อการเกิดเอกลักษณ์ในการเป็นพลเมืองอาเซียนด้านความเด่น ความสำคัญ และความภาคภูมิใจในเอกลักษณ์ และส่งผลต่อไปยังการแสดงพฤติกรรมตามบทบาทพลเมืองอาเซียน ที่เกิดจากบรรทัดฐานและหน้าที่ในสังคมอาเซียน ผลการศึกษานี้เป็นการยืนยันแนวคิดเอกลักษณ์ของเบอร์ด ที่ให้ความสำคัญทั้งปัจจัยภายนอกและภายในที่ส่งผลต่อเอกลักษณ์พลเมืองอาเซียน และยังเป็น การบูรณาการตัวแปรจากแนวคิดด้านวัฒนธรรม ด้านจิตวิทยาและด้านสังคมวิทยาเพื่ออธิบายปัจจัยเชิงเหตุที่มีอิทธิพลต่อเอกลักษณ์พลเมืองอาเซียนได้อย่างดี

การศึกษานี้ยังพบว่าเจตคติต่อประชาคมอาเซียน มีอิทธิพลทางตรงต่อเอกลักษณ์พลเมืองอาเซียนยิ่งนักศึกษามหาวิทยาลัยมีเจตคติที่ดีต่อประชาคมอาเซียนมากขึ้นเท่าใด ย่อมส่งผลให้เกิดความเด่นของเอกลักษณ์ ความสำคัญของเอกลักษณ์และความภาคภูมิใจในเอกลักษณ์พลเมืองอาเซียนมากขึ้นเท่านั้น และส่งผลต่อไปยังการแสดงพฤติกรรมตามบทบาทพลเมืองอาเซียนกล่าวคือ ยิ่งนักศึกษามีเจตคติที่ดีต่อประชาคมอาเซียนด้านการรู้จักคิดเชิงประเมินค่า ว่าการก่อตั้งประชาคมอาเซียนเป็นสิ่งที่ดี มีคุณค่า เป็นประโยชน์ มีความรู้สึกชอบ พอใจในการรวมตัวเป็นประชาคมอาเซียนและนักศึกษาพร้อมที่จะส่งเสริมสนับสนุนร่วมมือในการทำกิจกรรมที่เกี่ยวข้องกับอาเซียน ส่งผลทำให้เกิดความเด่น ความสำคัญและความภาคภูมิใจในเอกลักษณ์พลเมืองอาเซียนด้วย ผลการศึกษานี้สอดคล้องกับแนวคิดของคายฮอนและคณะ (Caihong; & et al. 2016: 755) กล่าวว่า เอกลักษณ์ตัวตนเป็นบุคลิกลักษณะของแต่ละบุคคลที่มีความสัมพันธ์กับตัวแปรเจตคติ ซึ่งเจตคติคือการประเมินค่าและการควบคุมความรู้สึกของบุคคลที่เกิดจากความรู้สึกภายใน เมื่อความรู้สึกภายใน

นี้รับรู้ความเด่นเกี่ยวกับตัวตน ส่งผลทำให้เกิดเอกลักษณ์ของตนเอง ดังที่ คายฮอนและคณะศึกษาพบว่าเจตคติมีอิทธิพลทางตรงต่อเอกลักษณ์ตัวตนและส่งผลไปยังพฤติกรรมความตั้งใจในการใช้ไมโครบรอน และการศึกษาของ จอยสและคณะ (Joyce; & et al. 2016:1807-1815) พบว่าเจตคติต่อบทบาททางเพศมีอิทธิพลทางตรงต่อเอกลักษณ์ในบทบาททางเพศหญิง และมีอิทธิพลทางอ้อมต่อกิจกรรมตามบทบาทเพศหญิงผ่านตัวแปรเอกลักษณ์ ผลการวิจัยนี้ยังเป็นการสนับสนุนแนวคิดเอกลักษณ์ของสไตเกอร์ (Stryker; & Burke. 2003: 28) เอกลักษณ์สามารถเกิดขึ้นโดยตั้งใจเมื่อบุคคลมีความโน้มเอียงต่อสิ่งนั้น หรือเกิดจากการรับรู้ความสำคัญของเอกลักษณ์ที่บุคคลครอบครองอยู่ (Stryker. 2007: 1083) และเกิดจากความรู้สึกลึกซึ้งทางบวก (Burke; & Reitzes. 1981: 85 citing Rosenberg. 1979) ดังนั้นเจตคติที่ดีต่อสิ่งใดสิ่งหนึ่งมีความสัมพันธ์กับการรับรู้เอกลักษณ์ของตนเองและส่งผลต่อไปยังพฤติกรรมตามบทบาทพลเมืองอาเซียน

**สมมติฐานการวิจัยที่ 1.3** เอกลักษณ์พลเมืองอาเซียนมีอิทธิพลทางตรงต่อพฤติกรรมตามบทบาทพลเมืองอาเซียน

ผลการวิจัยพบว่า เอกลักษณ์พลเมืองอาเซียนมีอิทธิพลทางตรงต่อพฤติกรรมตามบทบาทพลเมืองอาเซียน ซึ่งสนับสนุนสมมติฐานการวิจัยที่ 1.3

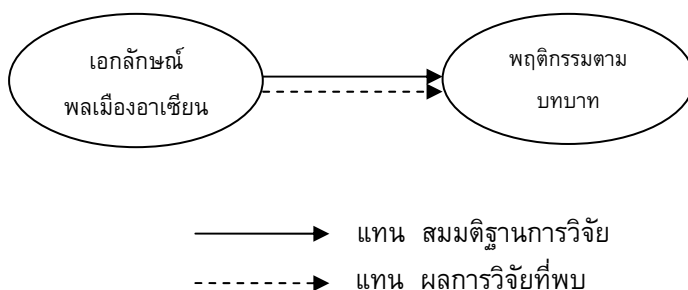

ภาพประกอบ 18 สมมติฐานการวิจัยที่ 1.3 และผลจากวิจัยที่พบ

จากการศึกษาครั้งนี้แสดงให้เห็นว่า ยิ่งนักศึกษามีเอกลักษณ์พลเมืองอาเซียนด้านความเด่นของเอกลักษณ์ ความภาคภูมิใจในบทบาทพลเมืองอาเซียน และเห็นความสำคัญของเอกลักษณ์พลเมืองอาเซียนมากขึ้นเท่าใด ย่อมส่งผลให้เกิดพฤติกรรมตามบทบาทของพลเมืองอาเซียนด้านการปฏิบัติตามมุ่งประสงค์ของกฎบัตรอาเซียนและมีทักษะอาเซียนมากขึ้นเท่านั้น ผลการศึกษานี้สอดคล้องตามแนวคิดเอกลักษณ์ของสไตเกอร์ (Stryker; & Burke. 2000) ที่เชื่อว่าการรู้คิดเกี่ยวกับเอกลักษณ์ของตนเองทำให้เกิดพฤติกรรมตามบทบาท อาจกล่าวได้ว่าการรู้คิดเกี่ยวกับเอกลักษณ์ของตนเองในการเป็นพลเมืองอาเซียนทำให้เกิดพฤติกรรมตามบทบาทของพลเมืองอาเซียน ซึ่งตามฐานคิดของ สไตเกอร์พบว่า สังคม มีแบบแผนที่เชื่อมโยงและมีความสัมพันธ์กัน มีระบบระเบียบที่

แตกต่างกัน มีการจัดระเบียบของกลุ่ม องค์กร ประชาคมและสถาบัน และมีการแบ่งแยก จัดประเภท ชนชั้น กลุ่มชาติพันธุ์ อายุ เพศ ศาสนา ฯลฯ (Stryker; & Burke. 2000: 284) เอกลักษณ์จึงมีพื้นฐานของความเป็นกลุ่มชนชั้นทางสังคม และกลุ่มที่บุคคลเข้าไปเป็นเจ้าของสมาชิก เช่น ชนกลุ่ม ผิวดาว การเป็นคนกลุ่มอเมริกัน หรือกลุ่มนิสิตนักศึกษามหาวิทยาลัย การเป็นสมาชิกสมาคม ประชาคม และสถาบันต่างๆ มีส่วนช่วยในการให้คำนิยามความหมายว่า คนนั้นคือใคร

จากผลการศึกษาครั้งนี้แสดงให้เห็นว่า เอกลักษณ์พลเมืองอาเซียนมีอิทธิพลต่อพฤติกรรม ตามบทบาทพลเมืองอาเซียน ซึ่งเกิดขึ้นจากการรับรู้เกี่ยวกับตัวตนเฉพาะของนักศึกษาที่เกี่ยวข้อง กับบทบาท สถานภาพ และความคาดหวังของการเป็นสมาชิกอาเซียนหรือการเป็นพลเมืองอาเซียน ซึ่งนำไปสู่การแสดงพฤติกรรมตามบทบาทเฉพาะ ในการติดต่อสัมพันธ์กับผู้อื่นตามโครงสร้างทาง สังคมอาเซียน นักศึกษาเห็นความเด่นตระหนักถึงความสำคัญ หรือการเห็นคุณค่าของตนเองในการ เป็นพลเมืองอาเซียน เป็นความรู้สึกที่มีต่อตนเองในเชิงบวกที่ได้เป็นพลเมืองอาเซียน ใน สถานการณ์ต่างๆ ดังเช่น การตระหนักเห็นความสำคัญของการทำกิจกรรมหรือพฤติกรรมที่ แสดงออกถึงบทบาทของพลเมืองอาเซียน รวมทั้งนักศึกษารู้สึกได้ว่าสถานการณ์เหล่านั้นมี ความสำคัญสำหรับตนเองเกิดความรู้สึกทางบวกต่อการเป็นพลเมืองอาเซียน โดยมีความรู้สึกว่ามี เกียรติยศหรือความรู้สึกพึงใจ ประารถนาที่จะมีคุณภาพชีวิตที่ดี มีโอกาสในการประกอบอาชีพที่ดี ใน การรวมตัวเป็นประชาคมอาเซียนและเมื่อนักศึกษามีเอกลักษณ์พลเมืองอาเซียนทำให้เกิดการแสดง พฤติกรรมตามบทบาทที่สังคมคาดหวังจากการเป็นสมาชิกในสังคมอาเซียน

ผลการศึกษาเป็นการยืนยันถึงแนวคิดพื้นฐานของเอกลักษณ์ ที่เชื่อว่า ความผูกพันต่อ บทบาททำให้เกิดความเด่น ความสำคัญและความภาคภูมิใจของเอกลักษณ์ ความเด่น ความสำคัญ และความภาคภูมิใจในเอกลักษณ์ทำให้เกิดพฤติกรรมการเลือกบทบาท (Stryker; & Burke. 2000: 286) ดังนั้นการเลือกแสดงบทบาทจึงเป็นผลลัพธ์ของความเด่นของเอกลักษณ์ ความสำคัญและ ความภาคภูมิใจของเอกลักษณ์ กล่าวคือ การที่นักศึกษาแสดงพฤติกรรมตามมุ่งประสงค์กฎบัตร อาเซียนและมีทักษะอาเซียนเป็นผลลัพธ์จากการที่นักศึกษารู้คิดถึงความเด่นของเอกลักษณ์พลเมือง อาเซียน ความสำคัญและความภาคภูมิใจในการเป็นพลเมืองอาเซียน ซึ่งการศึกษานี้มีสอดคล้องกับ งานวิจัยที่ผ่านมาที่ศึกษาเรื่องเอกลักษณ์ที่ส่งผลต่อพฤติกรรมตามบทบาท ดังเช่น การศึกษาของส ไตรเกอร์ และเซอร์ป (Stryker; & Serpe.1982) พบว่า ความเด่นของเอกลักษณ์ทางศาสนาทำนาย เวลาในการใช้ทำกิจกรรมทางศาสนาคาเลโร (Callero.1985) ศึกษาความเด่นของเอกลักษณ์การ บริจาคโลหิตมีผลต่อพฤติกรรมอาสาสมัครการบริจาคโลหิต เซอร์ป (Serpe.1987) ศึกษาพบว่า ระดับความเด่นของเอกลักษณ์ ส่งผลต่อการเกิดตัวตนของนักศึกษาใหม่ที่ออกจากบ้านมาใช้ชีวิต เป็นนักศึกษามหาวิทยาลัย (Stryker; & Burke. 2000: 290) โลเบลและคณะ (Lobel; & etal. 1992) ศึกษาพบว่า บุคคลที่มีความเด่นของเอกลักษณ์อาชีพมีความรู้สึกดีและเต็มใจปฏิบัติงานนอกเวลา อย่างเต็มที่คลีน และคณะ (Kleine; & etal. 1993)ศึกษาพบว่า ความเด่นของเอกลักษณ์นักกีฬาที่ กำลังศึกษาที่มหาวิทยาลัยแอริโซนา ส่งผลต่อภาพเกี่ยวกับตนเอง (self-scheme) สไตรเกอร์ และ เซอร์ป (Stryker; & Serpe. 1994:16-35) ศึกษาพบว่า ความเด่นของเอกลักษณ์และความรู้สึกสำคัญ

มีผลต่อการใช้เวลาในบทบาทของนักศึกษามหาวิทยาลัย 4 ด้าน คือ ด้านวิชาการ ด้านกิจกรรมส่วนบุคคล ด้านกิจกรรมเสริมหลักสูตร ด้านกีฬาและยังสอดคล้องกับการศึกษาของเบอร์คและไรช (Burke; & Reitzes. 1981:84) พบว่า เอกลักษณะในบทบาทของการเป็นนักศึกษามหาวิทยาลัยมีผลต่อพฤติกรรมตามบทบาท2ด้านคือ ด้านการวางแผนการศึกษา ด้านการเข้าร่วมกิจกรรมทางสังคม สเตท (Stets; & Biga. 2003) ศึกษาพบว่าความผูกพัน ความเด่น ความสำคัญเอกลักษณะส่งผลต่อพฤติกรรมการอนุรักษ์สิ่งแวดล้อม ส่วนสมศักดิ์ สีตากลุฤทธิ์ (2545) ศึกษาพบว่าเอกลักษณะครูแนะแนวด้านความภาคภูมิใจและความรู้สึกเป็นปมเด่นของเอกลักษณะ ส่งผลต่อพฤติกรรมการปฏิบัติหน้าที่ตามบทบาทของครูแนะแนว วรรณะ บรรจง (2553) ศึกษาเอกลักษณะความเด่น ความสำคัญ และความภาคภูมิใจ ส่งผลต่อพฤติกรรมครูนักวิจัยของนักศึกษาครูและปัญญาพันธ์ ร่วมชาติ (2551) ศึกษาพบว่า เอกลักษณะของนักศึกษาวิทยาศาสตร์มีอิทธิพลทางตรงต่อพฤติกรรมตามบทบาทของนักศึกษาวิทยาศาสตร์เฉพาะพฤติกรรมแสวงหาความรู้ทางวิทยาศาสตร์ ดังนั้น ผลการศึกษานี้จึงเป็นการยืนยันถึงตัวแปรเอกลักษณะพลเมืองอาเซียนมีอิทธิพลต่อพฤติกรรมตามบทบาทพลเมืองอาเซียน

**สมมติฐานการวิจัยที่ 1.4** การเปิดรับข่าวสารเกี่ยวกับอาเซียนรวมหมู่ นิยม และเจตคติต่อประชาคมอาเซียนมีอิทธิพลทางอ้อมต่อพฤติกรรมตามบทบาทพลเมืองอาเซียน ผ่านความผูกพันต่อบทบาท และเอกลักษณะพลเมืองอาเซียน ผลการวิจัยพบว่าตัวแปรการเปิดรับข่าวสารเกี่ยวกับอาเซียนและเจตคติต่อประชาคมอาเซียนมีอิทธิพลทางอ้อมต่อพฤติกรรมตามบทบาทพลเมืองอาเซียนผ่านความผูกพันต่อบทบาทและเอกลักษณะพลเมืองอาเซียนตัวแปรรวมหมู่ นิยมมีอิทธิพลทางอ้อมต่อพฤติกรรมตามบทบาทพลเมืองอาเซียนผ่านเอกลักษณะพลเมืองอาเซียน ซึ่งสนับสนุนสมมติฐานการวิจัยที่ 1.4

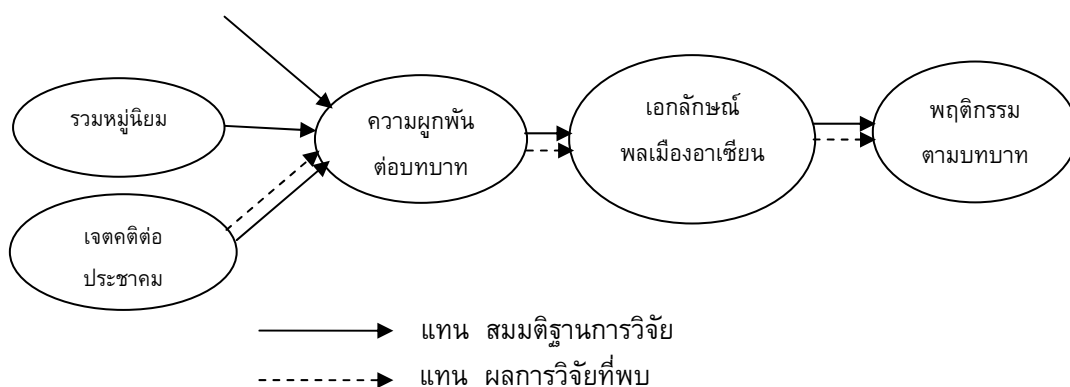

ภาพประกอบ 19 สมมติฐานที่ 1.4 และผลการวิจัยที่พบ

จากผลการวิจัยแสดงให้เห็นว่า ยิ่งนักศึกษามีการเปิดรับข่าวสารเกี่ยวข้องกับอาเซียนและ มีเจตคติที่ดีต่อประชาคมอาเซียนมากขึ้นเท่าใด ย่อมส่งผลทำให้เกิดความผูกพันด้านปฏิสัมพันธ์ และความผูกพันด้านอารมณ์มากขึ้นเท่านั้น ซึ่งความผูกพันนี้มีผลทำให้เกิดการรู้จักถึงความเด่นของ เอกลักษณ์พลเมืองอาเซียน เห็นความสำคัญ และเกิดความภาคภูมิใจในเอกลักษณ์พลเมืองอาเซียน ซึ่งส่งผลต่อไปยังการแสดงพฤติกรรมตามบทบาทของพลเมืองอาเซียน เพราะตัวแทนการถ่ายทอด ทางสังคมอย่างสถาบันการศึกษาและเครือข่ายสื่อมวลชนที่สนับสนุนข่าวสารเกี่ยวกับอาเซียนที่เป็น ประโยชน์ในเรื่องข้อมูลเกี่ยวกับอาเซียนรวมทั้งนักศึกษามีการประเมินค่า เกิดความรู้สึกทางบวก ตอบสนองต่อสิ่งเร้าหรือสถานการณ์ต่างๆ ในขณะที่ดำเนินชีวิตในสังคมอาเซียนเมื่อนักศึกษาได้รับการ ถ่ายทอดจากตัวแทนเหล่านี้ ทำให้เกิดความผูกพันต่อบทบาทพลเมืองอาเซียน ซึ่งจากความ ผูกพันนี้มีผลต่อการรู้จักถึงความเด่น ความสำคัญเห็นคุณค่าของตนเองในการเป็นพลเมืองอาเซียน และมีความภาคภูมิใจ ปรารถนาที่จะมีคุณภาพชีวิตที่ดี มีโอกาสประกอบอาชีพที่ดีในอนาคตจากการ เป็นพลเมืองอาเซียน ทำให้เกิดเอกลักษณ์พลเมืองอาเซียน และนำไปสู่การแสดงพฤติกรรมตาม บทบาทของพลเมืองอาเซียน การศึกษานี้สอดคล้องกับทฤษฎีเอกลักษณ์ที่มีแนวคิดหลักคือ โครงสร้างทางสังคมมีผลต่อตัวตน ตัวตนมีอิทธิพลต่อพฤติกรรมทางสังคม (Stryker; & Burke. 2000: 285) สไตรเกอร์ อธิบายว่า เอกลักษณ์ของบุคคลเกิดขึ้นจากการมีปฏิสัมพันธ์กับบุคคลรอบข้างในสังคม ที่บุคคลนั้นเข้าไปเป็นสมาชิกหรือใช้ชีวิตรวมกลุ่ม เมื่อบุคคลรับรู้ถึงเอกลักษณ์ของตนเองเป็นเหตุให้เกิด การกระทำ (Stryker. 1980: 64) ซึ่งองค์ประกอบพื้นฐานของทฤษฎีเอกลักษณ์ คือ ความผูกพัน ความเด่นของเอกลักษณ์ ความรู้สึกสำคัญ ความภาคภูมิใจและการแสดงพฤติกรรมตามบทบาท (Stryker. 1992: 873; Stryker; & Burke. 2000: 286) โดยที่ ความเด่นของเอกลักษณ์ ความสำคัญและ ความภาคภูมิใจ เป็นผลลัพธ์ของความผูกพันต่อบทบาท และความผูกพันต่อบทบาทเกิดขึ้นจาก เครือข่ายการมีปฏิสัมพันธ์ทางสังคมที่บุคคลเข้าไปมีส่วนร่วม (Stryker; & Burke. 2000: 286) สถาบันต่างๆ ในสังคม จากการศึกษาของ คลีนและคณะ (Kleine; & et al. 1993: 209-235)พบว่า เครือข่ายสื่อมวลชนมีผลต่อเอกลักษณ์และส่งผลต่อความถี่ของพฤติกรรม และจากการศึกษาพบว่า บุคลิกภาพแบบรวมหมู่นิยมมีอิทธิพลทางอ้อมต่อพฤติกรรมตามบทบาทพลเมืองอาเซียนผ่าน เอกลักษณ์พลเมืองอาเซียน ซึ่งปัจจัยภายในอย่างบุคลิกภาพแบบรวมหมู่นิยมนี้นักศึกษาจะมองว่า ตนเองเป็นส่วนหนึ่งของกลุ่ม จะให้ความสำคัญกับเป้าหมายของกลุ่มมากกว่าเป้าหมายของตนเอง เน้นความสัมพันธ์กับคนในกลุ่มและนักศึกษาจะพยายามปรับพฤติกรรมตนเองให้สอดคล้องกับสังคม โดยยึดกฎเกณฑ์หรือบรรทัดฐานเป็นพื้นฐานหลักในการกำหนดพฤติกรรมดังที่การศึกษาของไฟเกิล สทิน (Finkelstein. 2012: 1633-1643) พบว่า รวมหมู่นิยมสามารถทำนายเอกลักษณ์ในบทบาท พนักงานและพฤติกรรมความเป็นสมาชิกที่ดีขององค์กร และการศึกษาของ วิลลิส (Willis. 2012: 201-214) พบว่า รวมหมู่นิยมส่งผลต่อความรู้สึกสำนึกในเอกลักษณ์ชาติพันธุ์ และส่งผลต่อ พฤติกรรมการให้ความช่วยเหลือในกลุ่มและสอดคล้องกับแนวคิดของแมคแคนเนลล์ (Mc.Cannell.1974: 610) นักจิตวิทยาด้านบุคลิกภาพ กล่าวว่า บุคลิกภาพ เป็นคุณลักษณะที่บุคคล คิดและแสดงเป็นแบบแผนพฤติกรรมเพื่อใช้ในการปรับตัวให้เข้ากับสิ่งแวดล้อม เช่น ค่านิยม

แรงจูงใจ เจตคติ อารมณ์ ความสามารถต่างๆ ความคิดทางปัญญา เป็นกรอบแนวคิดเกี่ยวกับตัวตน (Self-Concept) ซึ่งบุคลิกภาพของแต่ละคนจะกลายเป็นเอกลักษณ์ของบุคคล

นอกจากนั้น การศึกษานี้ยังพบว่า ปัจจัยเชิงสาเหตุที่มีอิทธิพลทางอ้อมต่อพฤติกรรมตามบทบาทพลเมืองอาเซียนมากที่สุด คือ เจตคติต่อประชาคมอาเซียนมีค่าสัมประสิทธิ์อิทธิพล เท่ากับ 0.77 รองลงมา รวมหมู่นิยม และการเปิดรับข่าวสารเกี่ยวกับอาเซียนมีค่าสัมประสิทธิ์อิทธิพล เท่ากับ 0.08 และ 0.07 ตามลำดับผลการศึกษานี้จึงเป็นข้อมูลสารสนเทศให้ผู้ที่เกี่ยวข้องที่ต้องการพัฒนา หรือส่งเสริมเอกลักษณ์พลเมืองอาเซียน และพฤติกรรมตามบทบาทของพลเมืองอาเซียนต่อไป

**สมมติฐานการวิจัยที่ 1.5** การรับรู้บรรยากาศความเป็นอาเซียนมีอิทธิพลทางอ้อมต่อพฤติกรรมตามบทบาทพลเมืองอาเซียน ผ่านการเปิดรับข่าวสารเกี่ยวกับอาเซียน ความผูกพันต่อบทบาท และเอกลักษณ์พลเมืองอาเซียน ผลการวิจัยพบว่าตัวแปรการรับรู้บรรยากาศความเป็นอาเซียนมีอิทธิพลทางอ้อมต่อพฤติกรรมตามบทบาทพลเมืองอาเซียนผ่านการเปิดรับข่าวสารเกี่ยวกับอาเซียน ความผูกพันต่อบทบาท และเอกลักษณ์พลเมืองอาเซียน ซึ่งสนับสนุนสมมติฐานการวิจัยที่ 1.5

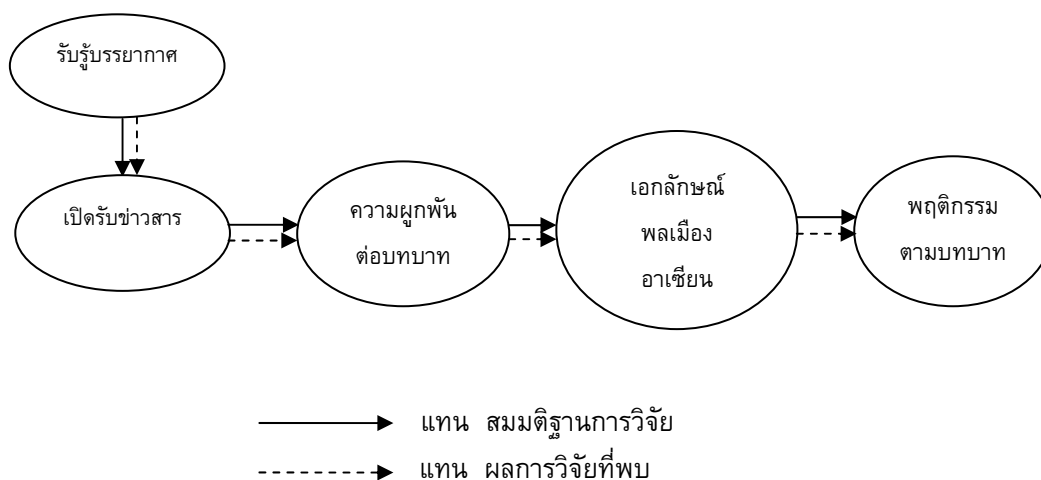

ภาพประกอบ 20 สมมติฐานที่ 1.5 และผลการวิจัยที่พบ

ผลการวิจัยแสดงให้เห็นว่า ยิ่งนักศึกษามีการรับรู้บรรยากาศความเป็นอาเซียนในสถานศึกษามากขึ้นเพียงใด ย่อมส่งผลต่อการเปิดรับข่าวสารเกี่ยวกับอาเซียนมากขึ้นเท่านั้น รวมทั้งยังส่งผลทำให้เกิดความผูกพันต่อบทบาท เกิดการรู้จักเกี่ยวกับเอกลักษณ์พลเมืองอาเซียน และส่งผลต่อไปยังการแสดงพฤติกรรมตามบทบาทของพลเมืองอาเซียนในที่สุดกล่าวคือ การที่นักศึกษารับรู้ต่อสภาพแวดล้อมของมหาวิทยาลัยที่ตนเองศึกษาอยู่ ว่ามีบรรยากาศความเป็นสังคมอาเซียน มีความหลากหลายทางวัฒนธรรม เป็นบรรยากาศที่เปิดโอกาสให้ได้เรียนรู้ทักษะต่างๆ เช่น

ทักษะภาษา การทำงานร่วมกับผู้อื่น ผ่านกิจกรรมต่างๆ ตลอดจนบรรยากาศส่งเสริมข้อมูลข่าวสาร ความรู้ความเข้าใจเกี่ยวกับอาเซียนเปิดโอกาสให้นักศึกษาได้เข้าถึงแหล่งข้อมูล สื่อการเรียนรู้ที่หลากหลาย ส่งผลต่อการเปิดรับข่าวสารเกี่ยวกับอาเซียน ทำให้นักศึกษาเข้าถึงตัวแทนเครือข่าย สื่อมวลชนที่สนับสนุนข่าวสารเกี่ยวกับอาเซียน ที่เป็นประโยชน์ในเรื่องเกี่ยวกับอาเซียน เมื่อนักศึกษาได้รับการถ่ายทอดจากตัวแทนเหล่านี้ ทำให้เกิดความผูกพันต่อบทบาทพลเมืองอาเซียน รู้คิดถึงความเด่น ความสำคัญเห็นคุณค่าของตนเองในการเป็นพลเมืองอาเซียน และมีความภาคภูมิใจในการเป็นพลเมืองอาเซียน และนำไปสู่การแสดงพฤติกรรมตามบทบาทของพลเมืองอาเซียน ผลการศึกษานี้สอดคล้องกับการศึกษาของ เซอร์เป (Serpe. 1987) พบว่า ความผูกพันที่มีผลต่อความเด่นของเอกลักษณ์ เกิดจากนักศึกษาใหม่ในมหาวิทยาลัยผ่านบรรยากาศการเข้าร่วมกิจกรรมที่เปิดโอกาสให้บุคคลกระทำด้วยความสมัครใจ (Stryker; & Burke. 2000: 290) และเกิดจากเครือข่าย สื่อมวลชนที่มีความสัมพันธ์ทางบวกกับเอกลักษณ์และส่งผลต่อความถี่ของพฤติกรรม (Kleine; & et al. 1993: 209-235) และสอดคล้องกับการศึกษาของคาลเลโร (Callero. 1985) ศึกษาพบว่า บุคคลที่สร้างสัมพันธ์เครือข่ายทางสังคมสามารถทำนายเอกลักษณ์และพฤติกรรมการบริโภคโลหิตได้ นอกจากนี้การสร้างเครือข่ายยังมีความสัมพันธ์ความคงทนของความเด่นของเอกลักษณ์ (Serpe. 1987)

**สมมติฐานการวิจัยที่ 1.6** ความผูกพันต่อบทบาทมีอิทธิพลทางอ้อมต่อพฤติกรรมตามบทบาทพลเมืองอาเซียนผ่านเอกลักษณ์พลเมืองอาเซียนผลการวิจัยพบว่าความผูกพันต่อบทบาท มีอิทธิพลทางอ้อมต่อพฤติกรรมตามบทบาทพลเมืองอาเซียน ผ่านเอกลักษณ์พลเมืองอาเซียนซึ่งสนับสนุนสมมติฐานการวิจัยที่ 1.6

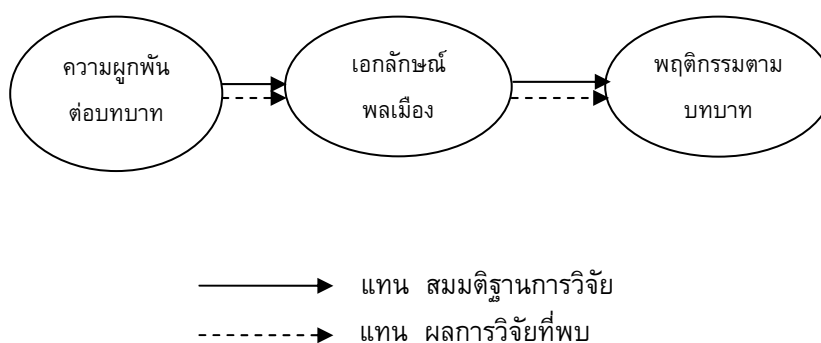

ภาพประกอบ 21 สมมติฐานที่ 1.6 และผลการวิจัยที่พบ

จากผลการวิจัยแสดงให้เห็นว่า ยิ่งนักศึกษามีความผูกพันต่อบทบาทที่ประกอบด้วยความผูกพันด้านปฏิสัมพันธ์กับเครือข่ายทางสังคมและความผูกพันด้านอารมณ์มากขึ้นเท่าใด ย่อมส่งผลต่อการรู้คิดความเด่นของเอกลักษณ์พลเมืองอาเซียน เห็นความสำคัญ และความภาคภูมิใจในเอกลักษณ์พลเมืองอาเซียนมากขึ้นเท่านั้น แล้วการรู้คิดเกี่ยวกับเอกลักษณ์พลเมืองอาเซียนของนักศึกษานี้จะช่วยให้นักศึกษาแสดงพฤติกรรมตามมุ่งประสงค์ของกฎบัตรอาเซียนและมีทักษะอาเซียนตามมา ผลการศึกษานี้สนับสนุนแนวคิดเอกลักษณ์ของสไตรเกอร์ (Stryker. 1987) เชื่อว่าตัวตน ประกอบขึ้นด้วยลำดับชั้นความเด่นของเอกลักษณ์ที่แตกต่าง และความผูกพันของบุคคลที่เชื่อมโยงกับบทบาท (Owens; & Serpe. 2003: 87) ข้อสมมติฐานของทฤษฎี กล่าวว่า เอกลักษณ์สะท้อนให้เห็นถึงความผูกพันที่เกิดจากบทบาทความสัมพันธ์ กล่าวคือ ความผูกพันทำให้เกิดความเด่น ความสำคัญและความภาคภูมิใจในเอกลักษณ์ ความเด่น ความสำคัญและความภาคภูมิใจของเอกลักษณ์ทำให้เกิดพฤติกรรมตามบทบาท (Stryker; & Burke. 2000. 286) และยังสอดคล้องกับฟุต (Foote. 1951) ได้นำเสนอแนวคิดเกี่ยวกับความผูกพันมีผลต่อการกระตุ้นให้เกิดตัวตนและนำไปสู่การกระทำ (sustain lines of activity) ฟุต เชื่อว่า การแสดงบทบาทที่ปราศจากเอกลักษณ์เป็นพฤติกรรมที่ไม่มีจุดหมาย ไม่มีเป้าหมายหรือสิ่งจูงใจ (role playing without identity is empty behavior, without motive or incentive) และเสนอว่า บุคคลที่มีความผูกพันและมีเอกลักษณ์เป็นสิ่งสำคัญสำหรับการเกิดตัวตน ดังนั้น ความผูกพันจึงเป็นปัจจัยสำคัญที่มีบทบาทต่อความสัมพันธ์ระหว่างบุคคลและสังคม โดยที่สไตรเกอร์และคณะ (Stryker. 1968; 1980) ที่เชื่อว่า ความผูกพันเป็นปัจจัยหนึ่งที่ทำให้บุคคลรับรู้เกี่ยวกับตัวตนและความหมายเกี่ยวกับตัวตนนำไปสู่การแสดงบทบาทของตนเอง

ผลการศึกษานี้สอดคล้องการงานวิจัยที่ผ่านมา ของ วรรณะ บรรจง (2551: 100-119) ศึกษาปัจจัยเชิงเหตุของเอกลักษณ์และการรับรู้ความสามารถของตนในการเป็นครูนักวิจัยที่ส่งผลต่อพฤติกรรมครูนักวิจัยของนักศึกษาครูในยุคปฏิรูปการศึกษา พบว่า ความผูกพันในบทบาทมีอิทธิพลทางตรงต่อเอกลักษณ์นักศึกษาครู และมีอิทธิพลทางอ้อมต่อพฤติกรรมครูนักวิจัยและนักศึกษาผ่านเอกลักษณ์นักศึกษาครู และยังสอดคล้องกับการศึกษาของ ภิญญาพันธ์ ร่วมชาติ (2551: 101-120) พบว่า ความผูกพันต่อบทบาทของนักเรียนวิทยาศาสตร์มีอิทธิพลทางตรงต่อเอกลักษณ์ของนักเรียนวิทยาศาสตร์ โดยมีค่าสัมประสิทธิ์อิทธิพล เท่ากับ .91 อย่างมีนัยสำคัญทางสถิติที่ระดับ .001 และมีอิทธิพลทางอ้อมต่อพฤติกรรมตามบทบาทของนักเรียนวิทยาศาสตร์เฉพาะพฤติกรรมแสวงหาความรู้ทางวิทยาศาสตร์ผ่านเอกลักษณ์ของนักเรียนวิทยาศาสตร์โดยมีค่าสัมประสิทธิ์อิทธิพล เท่ากับ .81 อย่างมีนัยสำคัญทางสถิติที่ระดับ .001 ดังนั้นการศึกษานี้จึงเป็นการยืนยันตัวแปรความผูกพันต่อบทบาทมีอิทธิพลทางอ้อมต่อพฤติกรรมตามบทบาทพลเมืองอาเซียน ผ่านตัวแปรเอกลักษณ์พลเมืองอาเซียน



**สมมติฐานการวิจัยข้อที่ 2**แบบจำลองโครงสร้างความสัมพันธ์เชิงสาเหตุของเอกลักษณ์พลเมืองอาเซียนที่ส่งผลต่อพฤติกรรมตามบทบาทพลเมืองอาเซียนระหว่างเพศชายและเพศหญิงแตกต่างกัน

ผลการวิจัยพบว่า การทดสอบความแตกต่างของน้ำหนักร่วมประกอบของตัวแปรสังเกตที่ใช้วัดตัวแปรแฝงซึ่งผลการวิจัยพบว่า โดยส่วนใหญ่ตัวแปรสังเกตมีค่าน้ำหนักร่วมประกอบไม่แตกต่างกันระหว่างกลุ่ม แสดงให้เห็นถึงความน่าเชื่อถือของการวัดตัวแปรแฝงที่ไม่ได้แปรเปลี่ยนไปตามสภาพกลุ่มตัวอย่างที่แตกต่างกัน มีเพียง 1 ตัวแปรสังเกตที่แตกต่างกันระหว่างกลุ่ม คือ ตัวแปรสังเกตด้านความพร้อมที่ใช้วัดตัวแปรแฝงเจตคติต่อประชาคมอาเซียน

ผลการเปรียบเทียบค่าอิทธิพลทุกตัวในแบบจำลองระหว่างกลุ่มเพศชายและเพศหญิง พบว่าในการทดสอบความแตกต่างกันของค่าอิทธิพล 8 ค่าอิทธิพล ในแบบจำลองระหว่างกลุ่มเพศชายและเพศหญิงมีนัยสำคัญทางสถิติที่ระดับ 0.05 จำนวน 2 ค่าอิทธิพล โดยพบว่ามีความแตกต่างกันในเส้นทางอิทธิพลของตัวแปรรวมหมู่ที่มีต่อเอกลักษณ์พลเมืองอาเซียน ที่พบว่าในกลุ่มเพศชายรวมหมู่มีนัยสำคัญส่งผลทางตรงต่อเอกลักษณ์พลเมืองอาเซียน มีค่าสัมประสิทธิ์อิทธิพลเท่ากับ 0.03 อย่างไรก็ตามไม่มีนัยสำคัญทางสถิติแต่ในกลุ่มเพศหญิงรวมหมู่มีนัยสำคัญส่งผลทางตรงต่อเอกลักษณ์พลเมืองอาเซียน มีค่าสัมประสิทธิ์อิทธิพลเท่ากับ 0.12 อย่างมีนัยสำคัญทางสถิติและเส้นทางอิทธิพลของตัวแปรรวมหมู่ที่มีต่อความผูกพันต่อบทบาท ที่พบว่าในกลุ่มเพศชายรวมหมู่มีนัยสำคัญส่งผลทางตรงต่อความผูกพันต่อบทบาท มีค่าสัมประสิทธิ์อิทธิพลเท่ากับ -0.03 อย่างไม่มีนัยสำคัญทางสถิติแต่ในกลุ่มเพศหญิงรวมหมู่มีนัยสำคัญส่งผลต่อความผูกพันต่อบทบาท มีค่าสัมประสิทธิ์อิทธิพลเท่ากับ 0.08 อย่างมีนัยสำคัญทางสถิติ ส่วนผลการทดสอบเปรียบเทียบค่าอิทธิพลในแบบจำลองระหว่างกลุ่มเพศชายและเพศหญิงที่ไม่มีนัยสำคัญทางสถิติจำนวน 6 ค่าอิทธิพล กล่าวคือ มีค่าอิทธิพลที่ไม่แตกต่างกันระหว่างกลุ่มเพศชายและหญิง จำนวน 6 ค่าอิทธิพล คือ เส้นทางอิทธิพลของตัวแปรเอกลักษณ์พลเมืองอาเซียน ที่มีต่อตัวแปรพฤติกรรมตามบทบาทพลเมืองอาเซียนที่พบว่าในกลุ่มเพศชายและเพศหญิงเอกลักษณ์พลเมืองอาเซียนส่งผลทางตรงต่อพฤติกรรมตามบทบาทพลเมืองอาเซียน มีค่าสัมประสิทธิ์อิทธิพลเท่ากับ 0.86 เส้นทางอิทธิพลของตัวแปรความผูกพันต่อบทบาท ที่มีต่อตัวแปรเอกลักษณ์พลเมืองอาเซียนที่พบว่าในกลุ่มเพศชายและเพศหญิงความผูกพันต่อบทบาท ส่งผลทางตรงต่อเอกลักษณ์พลเมืองอาเซียน มีค่าสัมประสิทธิ์อิทธิพลเท่ากับ 0.26 เส้นทางอิทธิพลของตัวแปรเจตคติต่อประชาคมอาเซียนที่มีต่อตัวแปรเอกลักษณ์พลเมืองอาเซียนที่พบว่าในกลุ่มเพศชายและเพศหญิงเจตคติต่อประชาคมอาเซียนส่งผลทางตรงต่อเอกลักษณ์พลเมืองอาเซียน มีค่าสัมประสิทธิ์อิทธิพลเท่ากับ 0.76 เส้นทางอิทธิพลของตัวแปรเจตคติต่อประชาคมอาเซียนที่มีต่อตัวแปรความผูกพันต่อบทบาทที่พบว่าในกลุ่มเพศชายและเพศหญิงเจตคติต่อประชาคมอาเซียนส่งผลทางตรงต่อความผูกพันต่อบทบาท มีค่าสัมประสิทธิ์อิทธิพลเท่ากับ 0.75 เส้นทางอิทธิพลของตัวแปรการเปิดรับข่าวสารเกี่ยวกับอาเซียนที่มีต่อความผูกพันต่อบทบาท ที่พบว่าในกลุ่มเพศชายและเพศหญิง การเปิดรับข่าวสารเกี่ยวกับอาเซียนส่งผลทางตรงต่อความผูกพันต่อบทบาท มีค่าสัมประสิทธิ์

อิทธิพลเท่ากับ .24 และเส้นทางอิทธิพลของตัวแปรการรับรู้บรรยากาศความเป็นอาเชียนที่มีต่อการเปิดรับข่าวสารเกี่ยวกับอาเชียนที่พบว่าในกลุ่มเพศชายและเพศหญิงการรับรู้บรรยากาศความเป็นอาเชียนส่งผลทางตรงต่อการเปิดรับข่าวสารเกี่ยวกับอาเชียนมีค่าสัมประสิทธิ์อิทธิพลเท่ากับ .72

ผลการวิจัยนี้ เป็นการยืนยันข้อค้นพบของงานวิจัยที่ผ่านมาของสไตรเกอร์และเซอร์ป (Stryker; & Serpe. 1994) ที่ได้ศึกษาวิเคราะห์ความไม่แปรเปลี่ยนโมเดลเพศชายและเพศหญิง โดยศึกษาความสัมพันธ์ระหว่างความผูกพันด้านปฏิสัมพันธ์ ความผูกพันด้านอารมณ์ และความเด่นของเอกลักษณ์ ที่มีผลต่อเอกลักษณ์ในบทบาทการใช้ชีวิตของนักศึกษามหาวิทยาลัย ประกอบด้วยด้านวิชาการ(การเรียนรู้ในชั้น) ด้านกิจกรรมการกีฬา ด้านกิจกรรมเสริมหลักสูตร ด้านเกี่ยวกับส่วนตัว และด้านปฏิสัมพันธ์การคบแฟน กลุ่มตัวอย่างเป็นนักศึกษาปี 1 มหาวิทยาลัยมิสซิสซิปปี จำนวน 320 คน ชาย 105 คน หญิง 215 คน เป็นการวิจัย 3 ระยะผลการศึกษาพบว่าในบทบาทด้านวิชาการ (การเรียนรู้ในชั้น) บทบาทด้านเกี่ยวกับส่วนตัว และบทบาทด้านกิจกรรมเสริมหลักสูตร จะพบอิทธิพลของความผูกพันด้านอารมณ์และความผูกพันด้านปฏิสัมพันธ์ที่มีต่อความเด่นของเอกลักษณ์และความสำคัญของเอกลักษณ์ และอิทธิพลของความเด่นของเอกลักษณ์ และความสำคัญของเอกลักษณ์ที่มีต่อพฤติกรรมตามบทบาทในเพศชายและเพศหญิงในบางเส้นทางอิทธิพลก็ไม่พบอิทธิพล ส่วนบทบาทด้านกิจกรรมการกีฬา พบว่ามีอิทธิพลความผูกพันด้านอารมณ์ด้านปฏิสัมพันธ์ที่มีต่อความเด่นและความสำคัญของเอกลักษณ์ และความเด่น ความสำคัญของเอกลักษณ์ที่มีอิทธิพลต่อพฤติกรรมตามบทบาทในเพศชายและเพศหญิงพบว่ามีอิทธิพลทุกเส้นทางส่วนการศึกษาของ ทัศนคติร่วมชาติ (2553) พบผลการทดสอบความไม่แปรเปลี่ยนของโมเดลปัจจัยเชิงสาเหตุของความผูกพันต่อบทบาท เอกลักษณ์ของนักเรียนวิทยาศาสตร์ แรงจูงใจในการเรียนวิทยาศาสตร์และความคลุมเครือในบทบาทที่มีผลต่อพฤติกรรมตามบทบาทของนักเรียนวิทยาศาสตร์ พบว่ารูปแบบโมเดลของนักเรียนเพศชายและเพศหญิงไม่แตกต่างกัน และมีค่าน้ำหนักองค์ประกอบของตัวแปรภายนอกสังเกตได้และตัวแปรภายในสังเกตได้และค่าอิทธิพลระหว่างตัวแปรภายนอกแฝงที่มีต่อตัวแปรภายในแฝงและค่าอิทธิพลระหว่างตัวแปรภายในแฝงที่มีต่อตัวแปรภายในแฝงไม่แตกต่างกัน และการศึกษาของ วรณะบรรจง (2551) พบผลการศึกษาอิทธิพล โดยการวิเคราะห์ความไม่แปรเปลี่ยนของโมเดลสาเหตุของเอกลักษณ์ครุฑนักวิจัย การรับรู้ความสามารถของตนเองในการเป็นครุฑนักวิจัย และพฤติกรรมครุฑนักวิจัยของนักศึกษาครุฑที่เรียนชั้นปีต่างกัน แบบจำลองมีลักษณะโครงสร้างเป็นแบบเดียวกัน และมีค่าพารามิเตอร์ของเมทริกซ์อิทธิพลเชิงสาเหตุของตัวแปรแฝงภายในและภายนอกบางตัวไม่แตกต่างกัน และยังพบว่าผู้ที่มีความยึดมั่นผูกพันด้านปฏิสัมพันธ์สูงเป็นผู้ที่มีเอกลักษณ์ในแต่ละด้าน คือ ด้านความเด่นของเอกลักษณ์ ด้านความสำคัญของเอกลักษณ์ และด้านความภาคภูมิใจในเอกลักษณ์ บทบาทสูงกว่าผู้ที่มีความยึดมั่นผูกพันด้านปฏิสัมพันธ์ต่ำ และผู้ที่มีความยึดมั่นผูกพันด้านอารมณ์สูงเป็นผู้ที่มีเอกลักษณ์ในแต่ละด้านสูงกว่าผู้ที่มีความยึดมั่นผูกพันด้านอารมณ์ต่ำเช่นกันซึ่งผลการศึกษาคความไม่แปรเปลี่ยนของโมเดลที่กล่าวมาข้างต้น มีความสอดคล้องกับผลการศึกษาคครั้งนี้พบว่าแบบจำลองโครงสร้างความสัมพันธ์เชิงสาเหตุของเอกลักษณ์พลเมืองอาเชียนที่ส่งผลต่อพฤติกรรมตามบทบาทพลเมืองอาเชียนของนักศึกษามหาวิทยาลัยระหว่างเพศชายกับเพศหญิงมีรูปแบบ

ความสัมพันธ์มีลักษณะไม่แปรเปลี่ยนระหว่างกลุ่ม และพบว่า มีความแปรเปลี่ยนของค่าพารามิเตอร์ที่ทดสอบบางตัว กล่าวคือ จากการทดสอบพบว่า ค่าน้ำหนักองค์ประกอบของตัวแปรสังเกตที่วัดตัวแปรแฝงแตกต่างกันระหว่างกลุ่มเพียง 1 ตัวแปร และค่าอิทธิพลของตัวแปรสาเหตุที่มีต่อตัวแปรผลลัพธ์แตกต่างกันระหว่างกลุ่มเพียงบางเส้นอิทธิพลซึ่งผลที่ได้จากการศึกษาครั้งนี้นับว่าเป็นข้อค้นพบที่เป็นองค์ความรู้ให้กับผู้ที่เกี่ยวข้องเป็นข้อมูลสารสนเทศ เพื่อนำไปสู่ข้อเสนอแนะในการนำผลการวิจัยไปใช้และสำหรับการวิจัยครั้งต่อไปในอนาคต

**สมมติฐานการวิจัยข้อที่ 3**ค่าเฉลี่ยตัวแปรแฝงเชิงสาเหตุของเอกลักษณ์พลเมืองอาเซียน พฤติกรรมตามบทบาทพลเมืองอาเซียน ในแบบจำลองโครงสร้างความสัมพันธ์ระหว่างเพศชายกับเพศหญิงแตกต่างกัน

ผลการวิจัยพบว่าในแบบจำลองโครงสร้างความสัมพันธ์เชิงสาเหตุของเอกลักษณ์พลเมืองอาเซียนที่ส่งผลกระทบต่อพฤติกรรมตามบทบาทพลเมืองอาเซียนของนักศึกษามหาวิทยาลัยสงขลานครินทร์ ระหว่างเพศชายและเพศหญิงมีค่าเฉลี่ยตัวแปรแฝงแตกต่างกันเพียงบางส่วน จึงสนับสนุนสมมติฐานการวิจัยที่ 3 บางส่วน คือสนับสนุนในส่วนที่ตัวแปรเจตคติต่อประชาคมอาเซียนมีค่าเฉลี่ยตัวแปรแฝงแตกต่างกันระหว่างกลุ่มเพศหญิงและกลุ่มเพศชายอย่างมีนัยสำคัญทางสถิติที่ระดับ 0.05 ส่วนตัวแปรพฤติกรรมตามบทบาทพลเมืองอาเซียนเอกลักษณ์พลเมืองอาเซียน รวมหมู่ นิยมการรับรู้บรรยากาศความเป็นอาเซียน การเปิดรับข่าวสารเกี่ยวกับอาเซียนและความผูกพันต่อบทบาท พบว่า ค่าเฉลี่ยแตกต่างกันอย่างไม่มีนัยสำคัญทางสถิติ ซึ่งผลการศึกษาครั้งนี้พบว่าตัวแปรเจตคติต่อประชาคมอาเซียนในกลุ่มเพศหญิงมีค่าเฉลี่ยน้อยกว่าเพศชาย การนำตัวแปรเพศมาศึกษาจะช่วยให้การอธิบายมีความละเอียดชัดเจนขึ้นและผลที่ได้สามารถนำไปประโยชน์ได้อย่างหลากหลายและถูกต้องตามกลุ่มเป้าหมายมากขึ้น เช่น เพศที่ต่างกันอาจจะมีเจตคติต่อประชาคมอาเซียนที่ต่างกัน

### ข้อเสนอแนะในการวิจัย

ข้อเสนอแนะในการนำผลการวิจัยไปใช้

1. จากผลการวิจัยพบว่า พฤติกรรมตามบทบาทพลเมืองอาเซียนของนักศึกษามหาวิทยาลัยสงขลานครินทร์ได้รับอิทธิพลโดยตรงจากเอกลักษณ์พลเมืองอาเซียน กล่าวคือ การที่นักศึกษามีเอกลักษณ์พลเมืองอาเซียนเป็นปัจจัยที่มีอิทธิพลที่ทำให้นักศึกษาแสดงพฤติกรรมตามบทบาทพลเมืองอาเซียน ดังนั้นหากต้องการให้เยาวชน นักศึกษาหรือพลเมืองไทย มีพฤติกรรมตามบทบาทพลเมืองอาเซียน ในฐานะเป็นสมาชิกขององค์การอาเซียนจำเป็นต้องเสริมสร้างเอกลักษณ์พลเมืองอาเซียนให้เกิดขึ้นก่อนซึ่งตามทฤษฎีเอกลักษณ์เชื่อว่า การรู้คิดเกี่ยวกับเอกลักษณ์ของตนเองทำให้เกิดพฤติกรรมตามบทบาท(Stryker; & Burke.2000; Burk; & Reitzes.1991; Matthew. 2003)เพราะฉะนั้นการที่จะพัฒนา เสริมสร้างเอกลักษณ์พลเมืองอาเซียนนี้ ควรเริ่มจากการเสริมสร้างหรือกระตุ้นให้นักศึกษาได้รับรู้ความเด่นของเอกลักษณ์พลเมืองอาเซียน ความสำคัญและความ

ภาคภูมิใจในเอกลักษณ์พลเมืองอาเซียนซึ่งวิธีการเสริมสร้างเอกลักษณ์พลเมืองอาเซียน ดังเช่น สถาบันการศึกษาหรือผู้ที่เกี่ยวข้องควรเปิดโอกาสให้นักศึกษาได้แสดงหรือนำเอกลักษณ์พลเมืองอาเซียนมาใช้ในสถานการณ์ต่างๆจนเกิดความโน้มเอียงต่อเอกลักษณ์นั้น หรือกระตุ้นให้นักศึกษารับรู้ความสำคัญของการเป็นพลเมืองอาเซียน ตระหนักถึงความสำคัญ เห็นคุณค่าของตนเองในการเป็นพลเมืองอาเซียน เห็นคุณค่าของกิจกรรมที่แสดงออกถึงการมีเอกลักษณ์พลเมืองอาเซียน ผ่านการจัดบรรยากาศความเป็นอาเซียนในสถานศึกษา จัดกิจกรรมต่างๆ เพื่อให้นักศึกษาได้เข้าถึงข้อมูลข่าวสารเกี่ยวกับอาเซียนและควรส่งเสริมความภาคภูมิใจในตนเอง พร้อมทั้งสร้างเจตคติที่ดีต่อประชาคมอาเซียน คิดในเชิงบวกในการเป็นพลเมืองอาเซียนสามารถพัฒนาคุณภาพชีวิตที่ดี มีโอกาสในการพัฒนาทักษะทางอาชีพอาจจะใช้ช่องทางสื่อมวลชน พร้อมทั้งสร้างความคงทนในการมีภาพตนเองมีสถานภาพเป็นพลเมืองอาเซียนมีบทบาทหน้าที่ภายใต้กฎกติกาของประชาคมอาเซียน โดยการสร้างความรู้สึของการเป็นส่วนหนึ่งของสมาชิกในสังคมอาเซียนอาจจะอยู่ในรูปแบบกิจกรรมหรือเวทีแลกเปลี่ยนความคิดเห็นร่วมกันระหว่างนักศึกษาไทยกับนักศึกษาในกลุ่มประเทศสมาชิกอาเซียนร่วมกันเสนอแนะอภิปรายแนวทางในการสร้าง หนึ่งวิสัยทัศน์ หนึ่งเอกลักษณ์ หนึ่งประชาคม ซึ่งแนวทางดังกล่าวนี้มีส่วนช่วยทำให้เกิดเอกลักษณ์พลเมืองอาเซียนนำมาซึ่งการแสดงพฤติกรรมตามบทบาทของพลเมืองอาเซียน

2. จากผลการวิจัยพบว่า ตัวแปรการรับรู้บรรยากาศความเป็นอาเซียนมีอิทธิพลทางตรงต่อการเปิดรับข่าวสารเกี่ยวกับอาเซียน และตัวแปรความผูกพันต่อบทบาทได้รับอิทธิพลทางตรงจากตัวแปรการเปิดรับข่าวสารเกี่ยวกับอาเซียน เจตคติต่อประชาคมอาเซียนและยังพบว่า ความผูกพันต่อบทบาทรวมหมู่นิยม เจตคติต่อประชาคมอาเซียน มีอิทธิพลต่อเอกลักษณ์พลเมืองอาเซียน และเอกลักษณ์พลเมืองอาเซียนส่งผลทำให้เกิดพฤติกรรมตามบทบาทพลเมืองอาเซียน โดยที่ความผูกพันต่อบทบาทตามแนวคิดของเบอร์คและไรชประกอบด้วยความผูกพันด้านการมีปฏิสัมพันธ์ในเครือข่ายสังคมอาเซียน และความผูกพันด้านอารมณ์ความรู้สึก เมื่อนักศึกษาได้รับการถ่ายทอดทางสังคมจากตัวแทนมหาวิทยาลัยคือการรับรู้บรรยากาศความเป็นอาเซียน ที่เปิดโอกาสให้นักศึกษาได้เรียนรู้ข่าวสารเกี่ยวกับอาเซียน เข้าถึงแหล่งข้อมูลได้สะดวกรวมทั้งได้รับการถ่ายทอดจากเครือข่ายสื่อมวลชน ทำให้ได้รับรู้ข่าวสารเกี่ยวกับอาเซียน มีเจตคติที่ดีต่อประชาคมอาเซียน ทำให้นักศึกษามีแนวโน้มเกิดความผูกพันต่อบทบาทและตระหนักถึงความสำคัญของการเป็นพลเมืองอาเซียน ประเด็นในที่นี้ผู้วิจัยมีข้อเสนอแนะคือ สถาบันการศึกษาควรจัดสภาพแวดล้อมให้มีบรรยากาศความเป็นอาเซียน เปิดโอกาสให้นักศึกษาได้เข้าร่วมกิจกรรมที่เกี่ยวข้องกับอาเซียนทั้งกิจกรรมที่จัดขึ้นภายในประเทศไทยและประเทศกลุ่มสมาชิกอาเซียน เพื่อให้นักศึกษาได้มีประสบการณ์ตรง เรียนรู้ทักษะการทำงานเป็นทีม เรียนรู้วัฒนธรรมซึ่งกันและกัน พร้อมทั้งรัฐบาลหรือหน่วยงานที่เกี่ยวข้องรณรงค์ประชาสัมพันธ์ให้ความรู้ความเข้าใจข้อมูลเกี่ยวกับอาเซียน ประชาคมอาเซียน 3 เสาหลัก และข้อมูลข่าวสารความเคลื่อนไหวของประเทศกลุ่มสมาชิกอาเซียนอื่นๆ เพื่อกระตุ้นให้เยาวชนไทยก้าวทันประเทศสมาชิกอาเซียนอื่นๆ

ในส่วนของการรวมหมู่ นิยมตามแนวคิดทริยเอนดิสมาคัสและคีตายามา (Triandis.1995: 505-506; Markus; & Kitayama. 1991) บุคคลจะพึ่งพาอาศัยซึ่งกัน ให้ความสำคัญกับเป้าหมายของกลุ่ม และบุคคลจะพยายามปรับพฤติกรรมตนเองให้สอดคล้องกับสังคม โดยยึดกฎเกณฑ์บรรทัดฐานและหน้าที่ในสังคมเป็นหลักในการกำหนดพฤติกรรมของตนเอง เน้นความสัมพันธ์ในกลุ่มเป็นหลัก ซึ่งในประเทศไทยเรานับว่าเป็นสังคมรวมหมู่ นิยมอยู่แล้ว แต่เกิดขึ้นเฉพาะบางส่วน บางสภาพแวดล้อม (ซึ่งนักวิชาการด้านข้ามวัฒนธรรมมองว่า รวมหมู่ นิยมเกิดขึ้นในสภาพแวดล้อม เช่น สังคมเกษตรกรรม สังคมชุมชน ครอบครัวขยาย บุคคลที่อยู่ในสังคมระดับล่าง) และภาคใต้ตอนล่าง นับว่าเป็นสังคมพหุวัฒนธรรมที่มีประชากรหลากหลายวัฒนธรรมอาศัยอยู่ร่วมกันในสังคมในชุมชน ดังนั้นประเด็นเสนอแนะตรงนี้คือ ควรเสริมสร้างให้สังคมภาคใต้ตอนล่างและสังคมไทยเป็นสังคมต้นแบบสังคมรวมหมู่ นิยม โดยรัฐบาลหรือสถาบันต่างๆ ที่เกี่ยวข้องสนับสนุนและประชาสัมพันธ์ให้สังคมไทยมีรูปแบบรวมหมู่ นิยมในการดำเนินชีวิต หรืออาจจะเริ่มต้นจากตัวแทนสถาบันการศึกษา สถาบันครอบครัวที่เป็นพื้นฐานสร้างบรรยากาศให้เยาวชนได้สัมผัสได้รับประสบการณ์กับบรรยากาศสังคมแบบรวมหมู่ นิยมตั้งแต่วัยเด็ก เพื่อเติบโตขึ้น เป็นเยาวชนที่มีลักษณะแบบรวมหมู่ นิยม และมีความผูกพันกับบรรยากาศแบบรวมหมู่ นิยมซึ่งตามแนวคิดของ ทริยเอนดิส (Triandis. 2001: 909) บุคคลที่มีลักษณะรวมหมู่ นิยมนี้ส่งเสริมทำให้เกิดความรู้สึก แรงจูงใจ อารมณ์ เจตคติ และพฤติกรรม ซึ่งสอดคล้องกับการศึกษานี้ ที่พบว่า รวมหมู่ นิยมส่งผลต่อเอกลักษณ์พลเมืองอาเซียน ส่งผลต่อไปยังพฤติกรรมตามบทบาทพลเมืองอาเซียน

3. จากผลการวิจัยพบว่าค่าเฉลี่ยตัวแปรเจตคติต่อประชาคมอาเซียนในกลุ่มเพศหญิงมีค่าเฉลี่ยน้อยกว่ากลุ่มเพศชาย ดังนั้นในการพัฒนา เสริมสร้างเจตคติที่ดีต่อประชาคมอาเซียนซึ่งเป็นปัจจัยสำคัญในการขับเคลื่อนประชาคมอาเซียนนั้น (กรมประชาสัมพันธ์. 2556) สถาบันการศึกษาหรือหน่วยงานที่เกี่ยวข้อง ควรออกแบบกิจกรรมให้เหมาะสมกับเพศที่ต่างกัน นั่นคือ ควรจัดกิจกรรมการพัฒนาในรูปแบบที่แตกต่างกันระหว่างเพศชายกับเพศหญิง อาจจะเน้นพัฒนาเจตคติต่อประชาคมอาเซียนในเพศหญิงมากกว่าเพศชาย ไม่ว่าจะเป็นด้านการออกแบบกิจกรรม ช่วงเวลาจัดกิจกรรม ซึ่งมีนักวิจัยหลายท่านพบว่า ความแตกต่างระหว่างเพศ มีผลต่อความรู้สึก อารมณ์ สัมพันธ์ระหว่างบุคคล เป็นความแตกต่างทางจิตวิทยาของเพศชายและเพศหญิงต่อการแสดงบทบาทสำคัญที่เชื่อมโยงกับกระบวนการถ่ายทอดทางสังคม (Clark, Shaver; & Abrahams. 1999 citing Brehn. 1992) เพราะฉะนั้นผู้ที่นำผลการวิจัยนี้ไปใช้ควรคำนึงถึงบทบาททางเพศที่ต่างกันควรมีวิธีการพัฒนาที่ต่างกันด้วย ดังที่ผู้วิจัยได้เสนอแนะข้างต้น เพื่อให้บรรลุตามเป้าหมายหรือเพื่อให้เกิดพฤติกรรมที่พึงประสงค์

ข้อเสนอแนะสำหรับการวิจัยครั้งต่อไป

1. ในการศึกษาครั้งนี้ เป็นการศึกษาเชิงปริมาณใช้วิธีการวัดและเก็บข้อมูลแบบเดียว ซึ่งอาจจะเป็นข้อจำกัดอธิบายได้เฉพาะอิทธิพลหรือความเป็นเหตุเป็นผลเพียงอย่างเดียวยังมีช่องว่างขาดการอธิบายวิธีการเสริมสร้างตัวแปรที่เกี่ยวข้องกับเอกลักษณ์พลเมืองอาเซียน ดังนั้นแนวทางในการวิจัยครั้งต่อไปควรจะใช้วิธีการวิจัยแบบผสมวิธี ที่มีรูปแบบการวัดและเก็บข้อมูลทั้งเชิงปริมาณ

และเชิงคุณภาพโดยจะต้องคำนึงถึงจุดยืนของกระบวนการตามหลักปรัชญาให้ไปกันได้ หรือมีทิศทางที่ไปกันได้โดยอาจจะเริ่มด้วยวิธีการวิจัยเชิงปริมาณศึกษาปัจจัยที่มีอิทธิพลต่อเอกลักษณ์พลเมืองอาเซียนที่ส่งผลต่อพฤติกรรมตามบทบาท จนได้ข้อสรุปที่ชัดเจนถึงตัวแปรที่เป็นเหตุและผลของเอกลักษณ์พลเมืองอาเซียน แล้วเติมเต็มช่องว่างด้วยการวิจัยเชิงคุณภาพด้วยวิธีการสนทนากลุ่ม (focus group) ซึ่งเก็บข้อมูลแบบสัมภาษณ์และสนทนาแบบเจาะประเด็นที่เปิดโอกาสให้ผู้เข้าร่วมสนทนาได้ตอบ ถกปัญหา อภิปรายร่วมกัน แลกเปลี่ยนทัศนะ เพื่อที่จะได้ข้อมูลที่ถูกต้องตรงประเด็นสำหรับการหาคำตอบแนวทางการเสริมสร้างเอกลักษณ์พลเมืองอาเซียนและพฤติกรรมตามบทบาทของพลเมืองอาเซียนซึ่งการวิจัยผานวิธีนี้ จะทำให้ผู้วิจัยสามารถยืนยันตรวจสอบในเชิงทฤษฎีถึงตัวแปรปัจจัยเชิงเหตุเชิงผล และยังสามารถอธิบายปรากฏการณ์ หาแนวทางในการพัฒนาเอกลักษณ์พลเมืองอาเซียนให้ตรงประเด็นตามบริบทที่ศึกษาซึ่งผลที่ได้จากการสนทนากลุ่มอาจจะนำมาทำเป็นคู่มือในการเสริมสร้างเอกลักษณ์พลเมืองอาเซียนที่ยั่งยืนให้แก่เยาวชนนักศึกษาหรือพลเมืองอาเซียนในประเทศไทย

2. ในการศึกษาครั้งต่อไป ควรทำการศึกษากับนิสิตสถาบันระดับอุดมศึกษาอื่นๆ ในประเทศ หรือนำไปศึกษากับนิสิตนักศึกษาประเทศในสมาชิกอาเซียนอื่นๆ โดยอาจจะเพิ่มตัวแปรหรือปรับลดตัวแปรปัจจัยเชิงเหตุและผล หรืออาจจะบูรณาการกรอบแนวคิดทฤษฎีเอกลักษณ์ของสไตรเกอร์ (Stryker) กับแนวคิดการประยุกต์ใช้ทฤษฎีพฤติกรรมตามแผน (Theory of Planned Behavior: TPB) ของ ไอเซน (Ajzen, 1991) หรือบูรณาการกับแนวคิดในศาสตร์อื่นๆ โดยอาจคำนึงถึงความสอดคล้องของฐานคิดของตัวแปรที่จะร่วมศึกษาในแบบจำลอง บริบทสังคมและวัฒนธรรมของพื้นที่ศึกษา และกลุ่มตัวอย่าง เพื่อเป็นการวิจัยแบบสหวิทยาการ

3. ในการศึกษาครั้งนี้เป็นการเปรียบเทียบความไม่แปรเปลี่ยนของโมเดลเพศชายและเพศหญิง ได้ข้อค้นพบที่เป็นประโยชน์ในวงกว้างสามารถนำไปใช้ได้สอดคล้องกับสถานภาพจริงทั้งเพศชายและเพศหญิงข้อเสนอแนะในการศึกษาครั้งต่อไปควรศึกษาวิจัยข้ามวัฒนธรรม โดยอาจจะศึกษาเปรียบเทียบความไม่แปรเปลี่ยนของโมเดลระหว่างกลุ่มประเทศสมาชิกอาเซียน โดยอาจจะปรับและทำการแปลเครื่องมือวัดข้ามวัฒนธรรม (back-translation) เพื่อเป็นการขยายการวิจัยให้กว้างสู่สากล ซึ่งผลการศึกษาสามารถสามารถได้ และเพื่อให้ได้งานวิจัยที่สามารถนำไปใช้ได้สอดคล้องกับบริบทพื้นที่และวัฒนธรรมวิถีชีวิตที่เป็นจริง

4. ในการศึกษาครั้งต่อไปควรต่อยอดเป็นการวิจัยเชิงทดลองโปรแกรมการเสริมสร้างความตระหนักในเอกลักษณ์พลเมืองอาเซียน เพราะจากข้อค้นพบการศึกษาครั้งนี้ เอกลักษณ์พลเมืองอาเซียนเป็นปัจจัยที่มีอิทธิพลที่ทำให้นักศึกษาแสดงพฤติกรรมตามบทบาทพลเมืองอาเซียนและเอกลักษณ์พลเมืองได้รับอิทธิพลทางตรงจากตัวแปรความผูกพันต่อบทบาทรวมหมู่ นิยม และเจตคติต่อประชาคมอาเซียน ดังนั้นในการต่อยอดเป็นการวิจัยเชิงทดลองด้วยการสร้างชุดโปรแกรมการเสริมสร้างความตระหนักในเอกลักษณ์พลเมืองอาเซียนนั้น ควรประกอบด้วยขั้นตอนการฝึกการรับรู้ถึงความเด่นของเอกลักษณ์พลเมืองอาเซียน ขั้นตระหนักถึงความสำคัญ เห็นคุณค่าของการเป็นพลเมืองอาเซียน ความภาคภูมิใจในตนเองที่เป็นพลเมืองอาเซียน และอาจจะนำเทคนิคการ

เสริมสร้างความผูกพันต่อบทบาทเทคนิคการเสริมสร้างบุคลิกภาพแบบรวมหมู่ นิยม และเจตคติต่อ  
ประชาคมอาเซียนเป็นกิจกรรมส่วนหนึ่งในโปรแกรมการเสริมสร้างความตระหนักในเอกลักษณ์  
พลเมืองอาเซียนซึ่งจะเป็นการนำผลการวิจัยจากแนวคิดทฤษฎีสู่แนวทางการปฏิบัติได้

## บรรณานุกรม



## บรรณานุกรม

- กมลวรรณคารมปราชญ์. (2550). การศึกษาอิทธิพลของการถ่ายทอดทางการเมืองจากครอบครัว สถาบันการศึกษา ที่ทำงานและสื่อมวลชนที่ส่งผลต่อความโน้มเอียงทางการเมืองความผูกพันต่อพรรคการเมืองและพฤติกรรมการเมืองมีส่วนร่วมทางการเมืองของพนักงานรัฐวิสาหกิจ. ปรินญานิพนธ์. ดุษฎีบัณฑิต(การวิจัยพฤติกรรมศาสตร์ประยุกต์). กรุงเทพฯ: บัณฑิตวิทยาลัย มหาวิทยาลัยศรีนครินทรวิโรฒ. ถ่ายเอกสาร
- กมลวรรณ คารมปราชญ์. (2554). กระบวนการอบรมกลุ่มเกลตาทางการเมืองด้านจริยธรรมของสมาชิกสภาผู้แทนราษฎร. วารสารพฤติกรรมศาสตร์, 17(1), 31- 54.
- กรมประชาสัมพันธ์. (2556). *หนึ่งวิสัยทัศน์ หนึ่งเอกลักษณ์ หนึ่งประชาคม การศึกษาเพื่ออาเซียน*. กรุงเทพฯ: สำนักงานประชาสัมพันธ์ต่างประเทศ กรมประชาสัมพันธ์.
- กระทรวงศึกษาธิการ.(ม.ป.ป.). *การศึกษา: การสร้างประชาคมอาเซียน 2558*. กรุงเทพฯ: กระทรวงศึกษาธิการ.
- กอบกุล ถาวรานนท์. (2543). *สื่อมวลชนกับสังคม*. กรุงเทพฯ: สถาบันราชภัฏพระนคร.
- กอบบุญ ฟิ่งประดิษฐ์. (2550). *การศึกษาลักษณะมุ่งอนาคต การสนับสนุนทางสังคมกับพฤติกรรม การดูแลสุขภาพของนักศึกษาโปรแกรมวิชานิติศาสตร์มหาวิทยาลัยราชภัฏในกลุ่ม รัตนโกสินทร์. สารนิพนธ์กศ.ม.(จิตวิทยาพัฒนาการ)*. กรุงเทพฯ: บัณฑิตวิทยาลัย มหาวิทยาลัยศรีนครินทรวิโรฒ. ถ่ายเอกสาร.
- กุลฐากาน ตั้งทิวาพร. (2555). *ปัจจัยที่มีผลต่อพฤติกรรมการออมของบุคคลวัยทำงาน: กรณีศึกษา พนักงานธนาคาร. ปรินญานิพนธ์บช.ม.(การตลาด)*. กรุงเทพฯ: บัณฑิตวิทยาลัย มหาวิทยาลัยศรีนครินทรวิโรฒ. ถ่ายเอกสาร.
- เกศินี จุฑาวิจิตร. (2540). *การสื่อสารเพื่อการพัฒนาท้องถิ่น. นครปฐม: เพชรเกษมการพิมพ์*.
- เจริญญา เจริญสุกใส. (2539). *การเปิดรับข่าวสารทางการเมือง วัฒนธรรมการเมือง การไปใช้สิทธิ์เลือกตั้งของเยาวชนในกรุงเทพมหานคร ปี 2538. ปรินญานิพนธ์ นศ.ม.(การประชาสัมพันธ์)*. กรุงเทพฯ: บัณฑิตวิทยาลัย จุฬาลงกรณ์มหาวิทยาลัย. ถ่ายเอกสาร.
- จิตานันท์ สัตตรัตน์พรธณ. (2556). *การรับรู้ความเป็นพลเมืองดีอาเซียนของนักเรียนชั้น ประถมศึกษาปี 6 โรงเรียนวัดนาเอียง จังหวัดลำปาง. ปรินญานิพนธ์. ศศ.ม. (การสอน สังคมศึกษา)*. มหาวิทยาลัยเชียงใหม่. ถ่ายเอกสาร.
- เจริญพงษ์ศุภธีระธาดา. (2555). *ก้าวต่อไปของอาเซียน: จากสมาคมสู่ประชาคมภายในปี2558. วารสารการรบประมาณ.9 (28)*.

- ชัช จงสีบพันธ์.(2527).การศึกษาลักษณะทางชีวสังคม ลักษณะทางบริบท และลักษณะทางจิตวิสัยของนักศึกษาระดับปริญญาบัณฑิตที่มีความสำคัญต่อการมีส่วนร่วมทางการเมือง.ปริญญาานิพนธ์ ดุษฎีบัณฑิต (พัฒนาศึกษาศาสตร์). กรุงเทพฯ: บัณฑิตวิทยาลัย มหาวิทยาลัยศรีนครินทรวิโรฒ. ถ่ายเอกสาร.
- ชัญญา ลีศัตร์พ่าย. (2552). ปัจจัยที่มีอิทธิพลต่อพฤติกรรมการทำงานของเจ้าหน้าที่เทศกิจสังกัดกรุงเทพมหานครภายใต้ระบบการบริหารจัดการแนวใหม่ตามหลักธรรมาภิบาล. ปริญญาานิพนธ์. ดุษฎีบัณฑิต (วิจัยพฤติกรรมศาสตร์ประยุกต์). กรุงเทพฯ: บัณฑิตวิทยาลัย มหาวิทยาลัยศรีนครินทรวิโรฒ. ถ่ายเอกสาร.
- ชาย โปธิสิตา. (2554). ศาสตร์และศิลป์แห่งการวิจัยเชิงคุณภาพ. กรุงเทพฯ: อมรินทร์พริ้นติ้งแอนด์พับลิชชิ่ง จำกัด.
- ญาณภัทร ยอดแก้ว และแพรวภัทร ยอดแก้ว. (2557). ความสัมพันธ์ระหว่างการเปิดรับข่าวสาร ความรู้กับทัศนคติต่อประชาคมอาเซียนของพระธรรมวิทยาการเอกสารสัมมนาการเตรียมความพร้อมเข้าสู่ประชาคมอาเซียน.นครปฐม: คณะมนุษยศาสตร์และสังคมศาสตร์. มหาวิทยาลัยราชภัฏนครปฐม. ถ่ายเอกสาร.
- ดวงเดือน พันธุมนาวิน. (2543). ทฤษฎีต้นไม้อจริยธรรม: การวิจัยและการพัฒนาบุคคล(พิมพ์ครั้งที่ 2).กรุงเทพฯ: โรงพิมพ์จุฬาลงกรณ์มหาวิทยาลัย.
- ดวงเดือน พันธุมนาวิน.(2544). ทัศนคติ ค่านิยม และพฤติกรรมทางสังคม. เอกสารประกอบการสอนบรรยายวิชา พค. 713. กรุงเทพฯ: คณะพัฒนาสังคม สถาบันบัณฑิตพัฒนบริหารศาสตร์.
- ดวงเดือน พันธุมนาวิน.(2551). การสังเคราะห์งานวิจัยเกี่ยวกับคุณธรรมจริยธรรมในประเทศไทยและต่างประเทศ. กรุงเทพฯ: ศูนย์ส่งเสริมและพัฒนาพลังแผ่นดินเชิงคุณธรรม (ศูนย์คุณธรรม).
- ดวงเดือน พันธุมนาวิน และงามตา วนินทานนท์. (2536). รายงานการวิจัยเรื่องลักษณะทางจิตและพฤติกรรมของนักเรียนวัยรุ่นที่อยู่ในสภาวะเสี่ยงในครอบครัวและแนวทางป้องกัน. กรุงเทพฯ: สำนักงานส่งเสริมและประสานงานเยาวชนแห่งชาติ.
- ดวงเดือน พันธุมนาวิน และเพ็ญแข ประจันปัจฉินิก. (2524). ความสัมพันธ์ภายในครอบครัวกับสุขภาพจิตและจริยธรรมของนักเรียนวัยรุ่น.กรุงเทพฯ: สถาบันวิจัยพฤติกรรมศาสตร์ มหาวิทยาลัยศรีนครินทรวิโรฒ.
- ทรงพล ภูมิพัฒน์. (2538). จิตวิทยาสังคม. กรุงเทพฯ: ศูนย์เทคโนโลยีทางการศึกษาฝ่ายเทคโนโลยี มหาวิทยาลัยศรีปทุม.
- ทิพย์พาพร ตันติสุนทร. (2554). การศึกษาเพื่อสร้างพลเมือง. กรุงเทพฯ: สถาบันนโยบายศึกษา.
- นิภาพรรณอดไพบูลย์. (2556). คุณลักษณะนักเรียนไทยก่อนเข้าสู่ประชาคมอาเซียนปี 2558: กรณีศึกษานักเรียนระดับมัธยมศึกษาตอนต้นโรงเรียนสระแก้วอำเภอเมืองสระแก้วจังหวัดสระแก้ว. ปริญญาานิพนธ์. ปรศ.ม. (สาขาวิชาการบริหารทั่วไป). กรุงเทพฯ: วิทยาลัยการบริหารรัฐกิจมหาวิทยาลัยบูรพา. ถ่ายเอกสาร

- นิลบล ใจอ่อนน้อม. (2543). *การเปิดรับข่าวสาร และการมีส่วนร่วมทางการเมืองของประชาชนในเขตกรุงเทพมหานคร*. ปรินญาณินพนธ์ นศ.ม. (การประชาสัมพันธ์). กรุงเทพฯ: บัณฑิตวิทยาลัย จุฬาลงกรณ์มหาวิทยาลัย.
- นำชัย ศุภฤกษ์ชัยสกุล. (2556). *เอกสารประกอบการบรรยายวิชาสัมมนาปรัชญา. สถาบันวิจัยพฤติกรรมศาสตร์*. มหาวิทยาลัยศรีนครินทรวิโรฒ.
- ปณตพร พงษ์อนันต์โยธิน. (2544). *การเปรียบเทียบพฤติกรรมการเผชิญกับปัญหาของผู้ใหญ่วัยทำงานที่มีบทบาททางเพศแตกต่างกัน*. ปรินญาณินพนธ์ (จิตวิทยาการศึกษา). กรุงเทพฯ: บัณฑิตวิทยาลัย จุฬาลงกรณ์มหาวิทยาลัย.
- พลกฤต ธนธรรมคุณ. (2548). *ศึกษาผลของการยืนยันคุณค่าต่ออารมณ์และเจตคติของผู้ที่มีความแตกต่างกันในความเป็นปัจเจกบุคคลนิยมและคติรวมหมู่*. ปรินญาณินพนธ์ ศศ.ม. (จิตวิทยาสังคม) กรุงเทพฯ: บัณฑิตวิทยาลัย จุฬาลงกรณ์มหาวิทยาลัย. ถ่ายเอกสาร.
- พระครูปลัดวีระนนท์ วีระนนโทและคณะ. (2556). *การพัฒนาสำนักปฏิบัติธรรมวัดป่าเจริญราชเพื่อเตรียมความพร้อมในการเข้าสู่ประชาคมอาเซียนในปี 2558*. นครปฐม: คณะมนุษยศาสตร์และสังคมศาสตร์ มหาวิทยาลัยราชภัฏนครปฐม.
- แพรภัทร ยอดแก้ว. (2555). *คุณลักษณะพลเมืองอาเซียน. เอกสารประกอบการสอน รหัสวิชา 2000111 วิชา อาเซียนศึกษา (ASEAN Studies)*. คณะมนุษยศาสตร์และสังคมศาสตร์ มหาวิทยาลัยราชภัฏนครปฐม.
- แพรภัทร ยอดแก้ว. (2556). *ความสัมพันธ์ระหว่างภาวะผู้นำการเปลี่ยนแปลง ความรู้และทัศนคติต่อประชาคมอาเซียนของนักศึกษามหาวิทยาลัยราชภัฏนครปฐม*. คณะมนุษยศาสตร์และสังคมศาสตร์ มหาวิทยาลัยราชภัฏนครปฐม.
- แพรภัทร ยอดแก้ว. (2556). *การเตรียมความพร้อมเข้าสู่ประชาคมอาเซียน*. โครงการประชุมวิชาการระดับชาติและนานาชาติ SMARTS.
- ไพรินทร์ชัดพิพงษ์. (2553). *ปัจจัยทางจิตสังคมที่เกี่ยวกับความฉลาดทางการเมืองของนิสิตนักศึกษาปริญญาตรี*. ปรินญาณินพนธ์. ศศ.ม. (พัฒนาสังคม). กรุงเทพฯ: สถาบันบัณฑิตพัฒนบริหารศาสตร์.
- ภิญญาพันธ์ร่วมชาติ. (2551). *ปัจจัยเชิงเหตุที่มีต่อเอกลักษณ์และพฤติกรรมตามบทบาทของนักศึกษาวิทยาศาสตร์ในโครงการพัฒนาและส่งเสริมผู้มีความสามารถพิเศษทางวิทยาศาสตร์และเทคโนโลยี (โครงการพสวท.)*. การศึกษาก่อนนำเสนอปรินญาณินพนธ์ดุษฎีบัณฑิต (การวิจัยพฤติกรรมศาสตร์ประยุกต์). กรุงเทพฯ: มหาวิทยาลัยศรีนครินทรวิโรฒ. ถ่ายเอกสาร.

- ภิญญาพันธ์ร่วมชาติ. (2553). *ปัจจัยเชิงเหตุของความผูกพันต่อบทบาท เอกลักษณ์ของนักเรียนวิทยาศาสตร์ แรงจูงใจในการเรียนวิทยาศาสตร์ และความคลุมเครือในบทบาทที่มีผลต่อพฤติกรรมตามบทบาทของนักเรียนวิทยาศาสตร์ที่มีความสามารถพิเศษทางวิทยาศาสตร์ และคณิตศาสตร์*. ปรินซ์นิพนธ์ ดุษฎีบัณฑิต(การวิจัยพฤติกรรมศาสตร์ประยุกต์). กรุงเทพฯ: บัณฑิตวิทยาลัย มหาวิทยาลัยศรีนครินทรวิโรฒ. ถ่ายเอกสาร.
- มหาวิทยาลัยสงขลานครินทร์. (2550). *คู่มือกิจกรรมเสริมหลักสูตรเพื่อพัฒนานักศึกษา*. กองกิจการนักศึกษา มหาวิทยาลัยสงขลานครินทร์. สืบค้นวันที่ 14 ธันวาคม 2557, จาก <http://www.dsa.pn.psu.ac.th>.
- มหาวิทยาลัยสงขลานครินทร์. (2558). *แผนพัฒนามหาวิทยาลัยสงขลานครินทร์ 2559-2561*. กองแผน มหาวิทยาลัยสงขลานครินทร์. สืบค้นวันที่ 20 ธันวาคม 2559, จาก <http://www.planning.psu.ac.th>.
- มหาวิทยาลัยสงขลานครินทร์. (2560). *ประวัติมหาวิทยาลัยสงขลานครินทร์*. <http://www.psu.ac.th/th/psu-history>.
- มหาวิทยาลัยสงขลานครินทร์ วิทยาเขตตรัง. (2560). *สถิติจำนวนนักศึกษา มหาวิทยาลัยสงขลานครินทร์ วิทยาเขตตรัง*. สืบค้นวันที่ 2 มีนาคม 2560, จาก <http://www.regist.trang.psu.ac.th/index.php/th/information>.
- มหาวิทยาลัยสงขลานครินทร์ วิทยาเขตภูเก็ต. (2560). *สถิติจำนวนนักศึกษา มหาวิทยาลัยสงขลานครินทร์ วิทยาเขตภูเก็ต*. สืบค้นวันที่ 2 มีนาคม 2560, จาก [http://www.regist.phuket.psu.ac.th/registra/information\\_data.php](http://www.regist.phuket.psu.ac.th/registra/information_data.php).
- มหาวิทยาลัยสงขลานครินทร์ วิทยาเขตสุราษฎร์ธานี. (2560). *สถิติจำนวนนักศึกษา มหาวิทยาลัยสงขลานครินทร์ วิทยาเขตสุราษฎร์ธานี*. สืบค้นวันที่ 2 มีนาคม 2560, จาก [http://www.reg.surat.psu.ac.th/stdsum\\_index.php](http://www.reg.surat.psu.ac.th/stdsum_index.php).
- มหาวิทยาลัยสงขลานครินทร์ วิทยาเขตปัตตานี. (2560). *สถิติจำนวนนักศึกษา มหาวิทยาลัยสงขลานครินทร์ วิทยาเขตปัตตานี*. สืบค้นวันที่ 2 มีนาคม 2560, จาก <http://www.regist.pn.psu.ac.th/th/stat.php>.
- มหาวิทยาลัยสงขลานครินทร์ วิทยาเขตหาดใหญ่. (2560). *สถิติจำนวนนักศึกษา มหาวิทยาลัยสงขลานครินทร์ วิทยาเขตหาดใหญ่*. สืบค้นวันที่ 2 มีนาคม 2560, จาก <http://www.reg.psu.ac.th/statStudentHatyai/index.aspx>.
- โรเบิร์ต อี. ซิลเวอร์แมน. (2545). *จิตวิทยาทั่วไป*. กรุงเทพฯ: จามจุรีโปรดักท์.
- เรวดี วิจารี. (2556). *ศึกษาความสัมพันธ์ระหว่างการรับรู้บรรยากาศองค์การกับพฤติกรรมการปฏิบัติงาน ของครูในโรงเรียนกลุ่มสหวิทยาเขต ระยะของ 1 สังกัดสำนักงานเขตพื้นที่การศึกษามัธยมศึกษาเขต 18*. ปรินซ์นิพนธ์ กศ.ม. (การบริหารการศึกษา). มหาวิทยาลัยบูรพา. ถ่ายเอกสาร.

- ล้วน สายยศและอังคณา สายยศ.(2542). การวัดด้านจิตพิสัย. กรุงเทพฯ : สุวีริยาสาส์น  
วงพักตร์ ภูพันธ์ศรี และ ศิรินันท์ ดำรงผล.(2638). จิตวิทยาพัฒนาการประยุกต์การศึกษา.  
กรุงเทพฯ : คณะศึกษาศาสตร์มหาวิทยาลัยรามคำแหง.
- วรรณะ บรรจง. (2551). ปัจจัยเชิงสาเหตุและผลของเอกลักษณ์นักศึกษาครูและการรับรู้  
ความสามารถของตนในการเป็นคุณนักวิจัยที่มีต่อพฤติกรรมคุณนักวิจัยของนักศึกษาครูใน  
ยุคปฏิรูปการศึกษา. ปรินญาณิพนธ์ดุขฎิบัณฑิต (การวิจัยพฤติกรรมศาสตร์ประยุกต์).  
กรุงเทพฯ:บัณฑิตวิทยาลัย มหาวิทยาลัยศรีนครินทรวิโรฒ. ถ่ายเอกสาร.
- วิภาพร มาพบสุข. (2540). จิตวิทยาทั่วไป. กรุงเทพฯ: สำนักพิมพ์ศูนย์ส่งเสริมวิชาการ.  
ล้วน สายยศ และอังคณา สายยศ. (2543). การวัดด้านจิตพิสัย. กรุงเทพฯ: สุวีริยาสาส์น.
- ศุภชัย สุพรรณทอง. (2544). ปัจจัยทางจิตและสถานการณ์ที่สัมพันธ์กับพฤติกรรมการเลือกตั้งอย่าง  
มีจริยธรรมของนักศึกษาสถาบันราชภัฏ. ปรินญาณิพนธ์ ศศ.ม. (พัฒนาสังคม) สถาบัน  
บัณฑิตพัฒนบริหารศาสตร์.
- สมศักดิ์ สีดากุลฤทธิ์. (2545). ปัจจัยการถ่ายทอดทางสังคมเชิงวิชาชีพครูที่ส่งผลต่อเอกลักษณ์และ  
พฤติกรรมการปฏิบัติหน้าที่ตามบทบาทครูแนะแนว. ปรินญาณิพนธ์ ดุขฎิบัณฑิต  
(การวิจัยพฤติกรรมศาสตร์ประยุกต์). กรุงเทพฯ: บัณฑิตวิทยาลัย มหาวิทยาลัย  
ศรีนครินทรวิโรฒ. ถ่ายเอกสาร.
- สมใจ ธีรทิว. (2556). กลยุทธ์การพัฒนาผู้เรียนให้มีคุณลักษณะพลเมืองอาเซียนที่พึงประสงค์.  
ปรินญาณิพนธ์ ดุขฎิบัณฑิต (การบริหารการศึกษา). กรุงเทพฯ: บัณฑิตวิทยาลัย  
มหาวิทยาลัยศรีนครินทรวิโรฒ. ถ่ายเอกสาร.
- สุรุฎมิ ปัดไธสง.(2542).บทบาทของครอบครัวในการถ่ายทอดทางการเมืองให้กับนักเรียนระดับ  
ประถมศึกษาในเขตกรุงเทพมหานคร. ปรินญาณิพนธ์. กรุงเทพฯ: สถาบันวิจัยพฤติกรรม  
ศาสตร์ มหาวิทยาลัยศรีนครินทรวิโรฒ.
- สามารถ ทองเฟื้อ. (2556).การเตรียมความพร้อมสู่ประชาคมอาเซียน ปี 2558ของ  
มหาวิทยาลัยสงขลานครินทร์ วิทยาเขตปัตตานี. มหาวิทยาลัยสงขลานครินทร์.ถ่ายเอกสาร.
- สุพัตรา สุภาพ. (2546).สังคมวิทยา. กรุงเทพฯ: โรงพิมพ์ไทยวัฒนาพานิช.  
สุพัตรา สุภาพ. (2540). สังคมวิทยา. กรุงเทพฯ: โรงพิมพ์ไทยวัฒนาพานิช.
- สุภมาส อังสุโชติ,สมถวิล วิจิตรวรรณและรัชนีกุล ภิญโญภาณุวัฒน์. (2551). สถิติวิเคราะห์สำหรับ  
การวิจัยทางสังคมศาสตร์และพฤติกรรมศาสตร์: เทคนิคการใช้โปรแกรม LISREL.  
กรุงเทพฯ: มิสชั่น มีเดีย.
- สุวิมล ติरणันท์. (2553). การวิเคราะห์ตัวแปรพหุในงานวิจัยทางสังคมศาสตร์. กรุงเทพฯ: โรง  
พิมพ์แห่งจุฬาลงกรณ์มหาวิทยาลัย.
- สุวิมล ติरणันท์. (2550). การสร้างเครื่องมือวัดตัวแปรในการวิจัยทางสังคมศาสตร์: แนวทางสู่การ  
ปฏิบัติ. กรุงเทพฯ: โรงพิมพ์แห่งจุฬาลงกรณ์มหาวิทยาลัย.

- สถาบันเอเชียศึกษา จุฬาลงกรณ์. (2554). รายงานการเสวนาทางวิชาการ“บนย่างก้าวสู่ประชาคมอาเซียน 2015:ปัญหา อุปสรรคและโอกาส”.สืบค้นวันที่ 23 มีนาคม 2556, จาก <http://www.oknation.net/blog/kru>.
- สินีรัตน์ โชติญาณนนท์.(2550).ศึกษาบทบาทของเพศ บทบาททางเพศและความเป็นปัจเจกนิยม-คตินิยมต่อการเสียใจภายหลังและเป้าหมายการควบคุม. ปรินญาณิพนธ์ศ.ม.(จิตวิทยาสังคม)กรุงเทพฯ: บัณฑิตวิทยาลัย จุฬาลงกรณ์มหาวิทยาลัย.ถ่ายเอกสาร.
- สำนักงานก.พ.(2555). *ก้าวสู่ประชาคม ASEAN 2015*. (พิมพ์ครั้งที่ 3). กรุงเทพฯ: สำนักงาน ก.พ..
- สำนักงานปลัดกระทรวงมหาดไทย. (2557). รายงานการศึกษาโอกาสและผลกระทบของประชาคมเศรษฐกิจอาเซียนต่อกระทรวงมหาดไทย. กรุงเทพฯ: สำนักนโยบายและแผน สำนักงานปลัดกระทรวงมหาดไทย
- สำนักงานคณะกรรมการอุดมศึกษา. (2553). *ยุทธศาสตร์อุดมศึกษาไทยในการเตรียมความพร้อมเข้าสู่ความเป็นประชาคมอาเซียนในปี พ.ศ. 2558*. กรุงเทพฯ: ห้างหุ้นส่วนจำกัดบางกอกบล็อก.
- สำนักงานเลขาธิการสภาการศึกษา.(2553).*บันทึกอาเซียน*.สืบค้นวันที่ 23 มีนาคม 2556, จาก: <http://www.oknation.net/blog/kru>.
- โสภา ชูพิคุลชัย. (2522). *จิตวิทยาสังคมประยุกต์*. กรุงเทพฯ: ไทยวัฒนาพานิช.
- อรพินทร์ ชูชม. (2545). เอกสารคำสอนวิชา วป502การสร้างและพัฒนาเครื่องมือวัดทางพฤติกรรมศาสตร์ กรุงเทพฯ: สถาบันวิจัยพฤติกรรมศาสตร์ มหาวิทยาลัยศรีนครินทรวิโรฒ.
- อภิญา เพ็ญฟูสกุล. (2546). *เอกลักษณ์ การทบทวนทฤษฎีและกรอบแนวคิด*. คณะกรรมการสภาวิจัยแห่ง สาขาสังคมวิทยา สำนักงานคณะกรรมการวิจัยแห่งชาติ.
- Bollen, K. A. (1989). *Structural Equations with Latent Variables*. New York: John Wiley & Sons.
- Burke, J. P.&Reitzes,C.D. (1981).The Link between Identity and Role Performance.*Social Psychology Quarterly*.44(2): 83-92.
- Burke, J. P.&Reitzes,C. D. (1991).An Identity Theory Approach to Commitment.*Social Psychology Quarterly*. 54(3): 239-251.
- Burke, J. P. (2003).*Advances in Identity Theory and Research*. New York.Kluwer Academic/Plenum Publishers.
- Caihong, J.& et al.(2016). The Effects of the Self and Social Identity on the Intention to Microblog: An Extension of the Theory of Planned Behavior.*Computers in Human Behavior*, 64: 754-759.

- Callero, P. (1985). Role - Identity Saliency. *Social Psychology Quarterly*. 48(3): 203-215.
- Callero, P. (2003). The Political Self Identity Resources for Radical Democracy. *Advances in Identity Theory and Research*. New York. Kluwer Academic/Plenum Publishers.
- Carmelle, M. & Kay, P. (1996). Fathers' Parenting Role Identity and Father Involvement. *Journal of Family Issues*. 17(1): 26-45
- Cast, A. D. (2003). Identity and Behavior. *Advances in Identity Theory and Research*. New York. Kluwer Academic/Plenum Publishers.
- Clark, C. L., Shaver, P.R. & Abrahams. M. D. (1999). Strategic behaviors in romantic relationship initiation. *Personality and Social Psychology Bulletin*. 25:707-720.
- Clovis, L.W. & Burke, J. P. (1987). Ethnic Role Identity among Black and White College Students An Interactionist Approach. *Sociological Perspectives*. 30 (3): 310-331
- Cohen, B.J. (1979). *Introduction to Sociology*. New York: McGraw-Hill.
- Corenblum, B. (2014). Relationships between Racial–Ethnic Identity, Self-esteem and In-group Attitudes among First Nation. *Journal Youth Adolescence*, 43, 387–404. doi: 10.1007/s10964-013-0081-8.
- Cozma, I. (2011). How are individualism and collectivism measured. *Romanian Journal of Applied Psychology*. 13(1): 11-17.
- Curry, T. J., & Weaner, J. S. (1987). Sport Identity Saliency, Commitment, and the Involvement of Self in Role: Measurement Issues. *Sociology of Sport Journal*. 4: 280-288.
- Finkelstein, M. A. (2012). Individualism/Collectivism and Organizational Citizenship Behavior: An Integrative Framework. *Social Behavior & Personality: an International Journal*. 40 (10): 1633-1643.
- Good, C. V. (1973). *Dictionary of Education*. 3<sup>rd</sup> ed. New York : McGraw-Hill.
- Hair, J. F. & et al. (2006). *Multivariate Data Analysis*. 6<sup>th</sup> ed. Pearson Education.
- Hay, G. (2003). *Climate Improvement accreditation*. <http://www.hayresourcesdirect>.
- Hofstede, G. (2001). *Culture's Consequences: Comparing Values, Behaviors, Institutions, and Organizations Across Nations* (2<sup>nd</sup> ed.). Thousand Oaks, CA: Sage.
- Joyce, J.E. & et al. (2016). Link Linking Prenatal Androgens to Gender-Related Attitudes, Identity, and Activities: Evidence from Girls with Congenital Adrenal Hyperplasia. *Journal Sex Behavior*, 45, 1807–1815. doi:10.1007/s10508-016-0693-7.
- Kaplan, A. G. & Sedney, M.A. (1980). *Psychological and sex-role: An androgynous Perspective*. Boston: Little Brown

- Kevin, O.C.& Collette, C. (2008).The Role Ethnic Identity, Anti-white Attitudes, and Academic Self-concept in African American Student Achievement.*Social Psychology Education*, 11, 349–365. doi:10.1007/s11218-008-9060-4.
- Kira.H.B.&et al.(2014).The Impact of Feminist Attitudes on the Relation between Racial Awareness and Racial Identity.*Journal Sex Roles*, 70, 232–239.doi: 10.1007/s11199-014-0350-3.
- Kleine, R. E. &et al. (1993). Mundane Consumption and the Self: a Social-identity Perspective. *Journal of Consumer Psychology*. 2 (3): 209-235.
- Kline, Rex B. (2005).*Principles and Practice of Structural Equation Modelling*.New York: Guilford.
- Lee, James Daniel. (2002). More Than Ability: Gender and Personal Relationships Influence Science and Technology Involvement. *SociologyofEducation*.75(4): 349-373.
- Lobel&et al. (1992).Effects of Family Responsibilities, Gender and Career Identity Salience on Performance Outcomes.*Academy of Management Journal*. 35(5): 1057-1069.
- Lussier, R. N. (1999). Human Relations in Organization: Applications and skill Building. (4<sup>th</sup> ed.). the McGraw – Hill Companies.
- Markus, H. R.&Kitayama.(1991). Culture and the Self: Implications for Cognition Emotion and motivation. *Psychological Review*.98:224-253.
- Matthew, O.H., (2003). Identities and Inequalities Exploring Links Between Self and Stratification Processes. *Advances in Identity Theory and Research*.New York:Kluwer Academic/Plenum Publishers.
- McCall, G.J. (2003).The Me and the Not-Me: Positive and Negative Poles of Identity.*Advances in Identity Theory and Research*. New York:Kluwer Academic/Plenum Publishers.
- McCannell,J.V. (1974).*Understanding Human Behavior*. New York: Holt, Rinehart and Winston.
- Mead, R. D. (1971).Future Time Perspective of College Students in America and India.*Journal of Social Psychology*.
- Michael, G., Suzanne, Z., Jason, S. (2006). Understanding the Relationship between Individualism-Collectivism and Team Performance Through an Integration of Social Identity Theory and the Social Relations Model. *Haman Relations*. 59(12): 1603-1632.



- Minton, C. & Pasley, K. (1996). Fathers' Parenting Role Identity and Father Involvement. *Journal of Family Issues*. 17(1): 26-45.
- Nathan, R. T., Elizabeth, A. M. & Rachae, I. L. S. (2014). The Role of Attitudes toward White Privilege and Religious Beliefs in Predicting Social Justice Interest and Commitment. *Society for Community Research and Action. Journal Community Psychology*, 53, 109-121. doi:10.1007/s10464-014-9630-8.
- Nuttbrock, L., & Freudiger, P., (1991). Identity Salience and Motherhood: A test of Stryker's Theory. *Social Psychology Quarterly*. 54(2): 146-157.
- Owens, T. J. & Serpe, R. T. (2003). The Role of Self-Evaluation in Identity Salience and Commitment. *Advances in Identity Theory and Research*. New York: Kluwer Academic/Plenum Publishers.
- Roadmap for an ASEAN Community 2009-2015. (2012). ASEAN Community.
- Rosenberg, M. (1979). *Conceiving The Self*. New York: Basic Books.
- Schumacker, R. E.; & Lomax, R. G. (2004). *A Beginner's Guide to structural Equation Modeling*. Mahwah, New Jersey: Lawrence Erlbaum Associates.
- Schwartz, S. H. (1994). Beyond Individualism and Collectivism: New Cultural Dimensions of Values. In U. Kim, H.C. Triandis, C. Kagitcibasi, S.C. Choi, & G. Yoon (Eds.), *Individualism and Collectivism: Theory, Method and Applications*. 85-122.
- Schwarz, N., & Oyserman, D. (2001). Asking Questions about Behavior: Cognition Communication and Questionnaire Construction. *American Journal of Evaluation*. 22:127-160.
- Serpe, R. T. (1987). Stability and Change in Self: A Structural Symbolic Interactionist Explanation. *Social Psychology Quarterly*. 50(1): 44-55.
- Singelis. (1995). Horizontal and vertical dimensions of individualism and collectivism: A theoretical and measurement refinement *Cross-Culture Research*. 29:240-275.
- Stets, J. E. & Biga, C. F.. (2003). Bringing Identity Theory into Environmental Sociology. *Sociological Theory*. New York. 21(4): 398-423.
- Stets, J. E. & Burke, P. J. (n.d.). A Sociological Approach to Self and Identity. In *Handbook of Self and Identity*. Edited by Leary, Mark; & Tangney. (1-47). New York: Guilford Press.
- Stets, J. E.. (2003). Justice, Emotion, and Identity Theory. *Advances in Identity Theory and Research*. New York. Kluwer Academic/Plenum Publishers.

- Stryker, S. & Serpe, R. T. (1994). Identity Salience and Psychological Centrality: Equivalent Overlapping or Complementary Concepts. 16-35.
- Stryker, S. (1980). *Symbolic Interactionism: A Social Structure Version*. California: Menlo Park.
- Stryker, S. (1987). *Identity Theory: Developments and Extensions*. In *Self and Identity: Psychosocial perspectives*. Edited by Yardley, Krysia & Honess, Terry. 83--103.
- Stryker, S. (1991). Identity Theory in E. Borgatta, & M.L. Borgatta (Eds.), *Encyclopedia of sociology*, (pp.871-876). New York: Macmillan.
- Stryker, S. (2007). *Identity Theory and Personality Theory: Mutual Relevance*. *Journal of Personality*. 75(6):1083-1088.
- Stryker, S., & Burke, P. J. (2000). The Past, Present, and Future of an Identity Theory. *Social Psychology Quarterly*. 63(4): 284-297.
- Stryker, S. & Serpe, R. T. (1982). *Commitment, Identity Salience and Role Behavior: Theory and Research Example*. in *Personality, Roles, and Social Behavior*. Edited by Ickes, William; & Knowles, S. Eric. (199-281). New York: Springer-Verlag.
- Stryker, S. & Serpe, R. T. (1994). Identity Salience and Psychological Centrality: Equivalent, Overlapping or Complimentary Concepts. *Social Psychology Quarterly*. 57(1) : 16-35.
- Theodorakis, Y. (1994). Planned Behavior, Attitude Strength, Role Identity, and the Prediction of Exercise Behavior. *Sport Psychologist*. 8: 149-165.
- Thomson, E. C. & Chulanee Thianthai. (2008). *Attitudes and Awareness Toward ASEAN Findings of a Ten Nation Survey*. Indonesia: ASEAN Foundation.
- Triandis, H. C. (1990). *Cross-Cultural Studies of Individualism and Collectivism*. Lincoln: University of Nebraska Press.
- Triandis, H. C. (1995). *Individualism and Collectivism*. Boulder CO: Westview Press.
- Triandis, H., C. (2001). Individualism-Collectivism and Personality. *Journal of Personality*. 69:909-912.
- Triandis, H. C., Chan, D. K., Bhawuk, & Sinha, J. B. p. (1995). Multimethod probes of allocentrism and idiocentrism. *International Journal of Psychology*. 30: 461-480.
- Triandis, H., C., & Gelfand, M. J. (2011). *A theory of Individualism and Collectivism*. *Handbook of Theories of Social Psychology*. Boulder, CO: Westview Press..

- Triandis, H., C., & Gelfand, M. J. (1998). Converging Measurement of Horizontal and Vertical Individualism and Collectivism. *Journal of Personality and Social Psychology*. 74:118-128.
- Tulia, C. (2014). Relationship Between Athletic Identity and Personality in Competitive Sport. *Revista de Psicología del Deporte*. 23(2): 247-253.
- White, C.L (1975). *The Psychology of Moral Behaviour: Middlesex. England: Penguin Book*.
- White, C. L. & Burke, P. J. (1987). Ethnic Role Identity among Black and White College Students An Interactionist Approach. *Sociological Perspectives*. 30(3): 310-331
- Willis, R. (2012). Individualism, Collectivism and Ethnic Identity: Cultural Assumptions in Accounting for Caregiving Behaviour in Britain. *Journal of Cross Cult Gerontol*. 27(7): 201-216.
- Zarzuela, P. & Anton, C. (2015). Determinants of Social Commitment in the Young. Applying the Theory of Reasoned Action. *Revista Española de Investigación de Marketing*, 19, 83-94.

ภาคผนวก

**ภาคผนวก ก**  
**เครื่องมือวัดที่ใช้ในการวิจัย**

## แบบสอบถาม

## ความเป็นพลเมืองอาเซียนของนักศึกษามหาวิทยาลัยสงขลานครินทร์

สวัสดีนักศึกษาผู้ตอบแบบสอบถามทุกคน

ขอขอบคุณนักศึกษาที่เสียสละเวลาอันมีค่า ในการตอบแบบสอบถามนี้ แบบสอบถามมีทั้งหมด 9 ตอน ขอความกรุณาตอบให้ครบทุกตอน และโปรดตอบให้ครบทุกข้อ ความสมบูรณ์ของการตอบที่ได้รับจากนักศึกษา จะมีคุณค่าอย่างยิ่งต่อการวิจัยในครั้งนี้

ขอให้นักศึกษา อ่านคำถามอย่างตั้งใจ และพิจารณาเลือกคำตอบที่สอดคล้องกับความคิดเห็นที่เป็นจริงของนักศึกษามากที่สุดโปรดอ่านข้อแนะนำวิธีตอบเพื่อความเข้าใจสามารถตอบได้รวดเร็วและถูกต้อง

ขอขอบคุณนักศึกษาอย่างมาก ที่ให้ความร่วมมือในการตอบแบบสอบถามนี้ เป็นอย่างดี

นิปาตีเมาะ หะยีหามะ

นิสิตปริญญาเอก สาขาการวิจัยพฤติกรรมศาสตร์ประยุกต์ มศว.

ข้อแนะนำวิธีตอบ

เพื่อให้นักศึกษาตอบแบบสอบถามนี้ได้อย่างรวดเร็วและง่ายขึ้น ผู้วิจัยขอเสนอแนะวิธีการตอบดังนี้

ขั้นที่ 1 อ่านข้อความแต่ละประโยคให้เข้าใจ

ขั้นที่ 2 ขอให้ท่านคิดว่า ข้อความนี้เป็น “จริง” หรือ “ไม่จริง” สำหรับท่าน ตัวอย่างเช่น

(0) ฉันชอบอ่านหนังสือมากกว่าดูโทรทัศน์

1	2	3	4	5	6
ไม่จริงเลย	ไม่จริง	ค่อนข้างไม่จริง	ค่อนข้างจริง	จริง	จริงที่สุด
				✓	

ไม่จริง

จริง

ขั้นที่ 3 ถ้า “จริง” ขอให้คิดว่า เป็นจริงมากน้อยเพียงใด มี 3 ระดับ คือ

- |                 |       |                    |
|-----------------|-------|--------------------|
| 1) จริงเล็กน้อย | ขีด ✓ | ที่ “ค่อนข้างจริง” |
| 2) จริงปานกลาง  | ขีด ✓ | ที่ “จริง”         |
| 3) จริงมาก      | ขีด ✓ | ที่ “จริงที่สุด”   |

ถ้า “ไม่จริง” ขอให้คิดว่า ไม่จริงมากน้อยเพียงใด มี 3 ระดับ คือ

- |                    |       |                       |
|--------------------|-------|-----------------------|
| 1) ไม่จริงเล็กน้อย | ขีด ✓ | ที่ “ค่อนข้างไม่จริง” |
| 2) ไม่จริงปานกลาง  | ขีด ✓ | ที่ “ไม่จริง”         |
| 3) ไม่จริงมาก      | ขีด ✓ | ที่ “ไม่จริงเลย”      |

### ตอนที่ 1 ข้อมูลทั่วไป

คำชี้แจง กรุณาทำเครื่องหมาย ✓ ลงในช่อง  หรือเติมข้อความลงในช่องว่างตามความเป็นจริงของท่าน

1. เพศ  ชาย  หญิง
2. อายุ.....ปี
3. คณะ.....
4. กำลังศึกษาชั้นปี  ชั้นปีที่ 2  ชั้นปีที่ 3  ชั้นปีที่ 4  ชั้นปีที่ 5
5. มอ. วิทยาเขต  ปัตตานี  หาดใหญ่  สุราษฎร์ธานี  ตรัง  ภูเก็ต
6. ที่พักขณะที่เรียน  ครอบครัว  หอพัก  บ้านเช่า  อื่นๆ (ระบุ) ....
7. ศาสนา  พุทธ  อิสลาม  คริสต์  อื่นๆระบุ.....

### ตอนที่ 2 แบบวัดการปฏิบัติตามมุ่งประสงค์กฎบัตรอาเซียน

คำชี้แจง โปรดพิจารณาข้อความต่อไปนี้ แล้วทำเครื่องหมาย ✓ ลงในช่อง  ที่ตรงกับระดับพฤติกรรมของท่านมากที่สุดและกรุณาตอบคำถามทุกข้อโดยมีระดับตัวเลขแทนด้วยความหมาย ดังนี้

ระดับพฤติกรรม	1	2	3	4	5	6
ความหมาย	ไม่เคยเลย	น้อยครั้ง	ค่อนข้างน้อย	ค่อนข้างบ่อยครั้ง	บ่อยครั้ง	เป็นประจำ

ข้อความ	ระดับพฤติกรรม					
	1	2	3	4	5	6
1. ฉันให้ความช่วยเหลือ เมื่อผู้คนรอบข้างประสบปัญหา						
2. ฉันแบ่งปันสิ่งของเครื่องใช้ให้กับผู้คนรอบข้าง						
3. ฉันเคารพในความแตกต่างทางวัฒนธรรม เมื่อทำงานร่วมกับเพื่อนต่างวัฒนธรรม						
4. ฉันระมัดระวังคำพูดที่อาจจะทำให้ผู้คนเกิดความรู้สึกที่ไม่ดี เพื่อรักษาสันติภาพที่ดีกับคนรอบข้าง						
5. ฉันใช้หลักสันติวิธีในการแก้ปัญหาเมื่อมีความขัดแย้งขึ้นในกลุ่ม						
6. เมื่อเกิดปัญหากระทบกระทั่งกันเล็กน้อย กับผู้คนรอบข้าง โดยไม่ได้ตั้งใจ ฉันก็ไม่ถือโทษติดใจกัน						
7. ฉันไม่ละเมิดสิทธิของผู้อื่น						

ข้อความ	ระดับพฤติกรรม					
	1	2	3	4	5	6
8. ฉันให้เกียรติและเคารพความเป็นมนุษย์ของคนทุกคนเท่าเทียมกัน						
9. เมื่อมีโอกาส ฉันเข้าร่วมโครงการพัฒนาตนเอง						
10. ฉันเข้ารับการศึกษาที่ตนเองสนใจ						
11. ฉันเข้าร่วมกิจกรรมวิชาการเกี่ยวกับอาเซียน เพื่อเพิ่มพูนความรู้ให้กับตนเอง						
12. ฉันมีส่วนร่วมในกิจกรรมการอนุรักษ์สิ่งแวดล้อมหรือทางวัฒนธรรม						
13. ฉันเคารพการตัดสินใจของสมาชิกกลุ่ม						

### ตอนที่ 3 แบบวัดทักษะอาเซียน

คำชี้แจง โปรดพิจารณาข้อความต่อไปนี้ แล้วทำเครื่องหมาย  ลงในช่อง  ที่ตรงกับระดับความเป็นจริงของท่านและกรุณาตอบคำถามทุกข้อโดยมีระดับตัวเลขแทนด้วยความหมาย ดังนี้

ระดับความคิดเห็น	1	2	3	4	5	6
ความหมาย	ไม่จริงเลย	ไม่จริง	ค่อนข้างไม่จริง	ค่อนข้างจริง	จริง	จริงที่สุด

ข้อความ	ระดับความเป็นจริง					
	1	2	3	4	5	6
1. ฉันใช้เทคโนโลยีสารสนเทศอย่างสร้างสรรค์ อาทิ คอมพิวเตอร์ อินเทอร์เน็ต เพื่อการเรียนรู้และการสื่อสาร						
2. ฉันมีส่วนร่วมคิดแก้ปัญหาที่เกิดขึ้นในสังคมและลงมือทำเพื่อนำไปสู่การเปลี่ยนแปลง						
3. เมื่อมีปัญหาเกิดขึ้นในชีวิต ฉันใช้การคิดวิเคราะห์อย่างมีเหตุผลแก้ปัญหาต่างๆ						



ข้อความ	ระดับความเป็นจริง					
	1	2	3	4	5	6
4. เมื่อได้รับมอบหมายให้ทำสิ่งใด ฉันทำงานสิ่งนั้นจนประสบความสำเร็จเสมอ						
5. ฉันใช้วิธีการจัดการงานต่างๆ ได้อย่างมีขั้นตอน						
6. ฉันมีส่วนร่วมทำงานเป็นที่มจนนำพาทีมทำงานเสร็จลุล่วง						
7. ฉันอ่านหนังสือภาษาอังกฤษใช้ประกอบการเรียน						
8. ฉันใช้ภาษาอังกฤษหรือภาษาประเทศเพื่อนบ้านติดต่อบรรยากาศกับเพื่อน						

#### ตอนที่4แบบวัดเอกลักษณ์พลเมืองอาเซียน

คำชี้แจง โปรดพิจารณาข้อความต่อไปนี้ แล้วทำเครื่องหมาย ✓ ลงในช่อง  ที่ตรงกับระดับความ

คิดเห็นที่เป็นจริงของท่านมากที่สุดและกรุณาตอบคำถามทุกข้อโดยมีระดับตัวเลขแทนด้วย

ความหมาย ดังนี้

ระดับความคิดเห็น	1	2	3	4	5	6
ความหมาย	ไม่จริงเลย	ไม่จริง	ค่อนข้างไม่จริง	ค่อนข้างจริง	จริง	จริงที่สุด

ข้อความ	ระดับของความคิดเห็น					
	1	2	3	4	5	6
<b>ด้านความเด่นของเอกลักษณ์</b>						
1. เมื่อจำเป็นต้องพูดหน้าชั้นเรียนเรื่องอะไรก็ได้ฉันมีแนวโน้มจะเลือกหัวข้อ "การใช้ชีวิตในสังคมอาเซียน" ให้เพื่อนฟัง						
2. บางครั้งการปฏิบัติตนเป็นพลเมืองอาเซียนเป็นสิ่งที่ฉันคิดเสมอ						
3. ฉันจะแสดงให้เห็นให้ผู้อื่นเห็นว่า ฉันเป็นผู้ที่เชื่อมั่นในการเป็นพลเมืองอาเซียน						
4. เมื่อมีการพูดคุยกับเพื่อนในชั้นเรียน ฉันมักสอดแทรกข่าวสารความรู้เกี่ยวกับอาเซียน						

ข้อความ	ระดับของความคิดเห็น					
	1	2	3	4	5	6
5. ถ้ามีโอกาสแสดงความคิดเห็น ฉันจะนำประเด็นเกี่ยวกับคุณลักษณะของพลเมืองอาเซียนที่ดีเพื่อพัฒนาประเทศชาติ						
6. ฉันพร้อมที่จะบอกกับผู้อื่นว่า ฉันต้องแสวงหาความรู้ความเข้าใจเกี่ยวกับอาเซียน เพื่อเป็นพลเมืองอาเซียนที่ดี						
<b>ด้านความสำคัญของเอกลักษณ์</b>						
7. ฉันรู้สึกว่าการใช้ชีวิตในสังคมอาเซียน มีประโยชน์ต่อฉัน ทำให้ฉันมีคุณภาพชีวิตที่ดีขึ้น						
8. ฉันรู้สึกว่าการเป็นพลเมืองอาเซียน มีความสำคัญ ทำให้ฉันมีอิสระในการประกอบอาชีพต่างแดน มีตลาดแรงงานที่กว้างขึ้น						
9. การปฏิบัติตนเป็นพลเมืองอาเซียนที่ดี เป็นสิ่งสำคัญมากสำหรับฉัน						
10. การแสวงหาความรู้เกี่ยวกับประชาคมอาเซียน เป็นสิ่งสำคัญต่อฉัน						
11. ฉันรู้สึกว่าการเรียนรู้และยอมรับความหลากหลายทางวัฒนธรรมเป็นสิ่งสำคัญสำหรับฉันในการเป็นพลเมืองอาเซียน						
12. การชักชวนเพื่อนพูดคุยเรื่องประชาคมอาเซียนเป็นสิ่งที่มีความหมายต่อฉัน						
<b>ด้านความภาคภูมิใจในเอกลักษณ์</b>						
13. ฉันรู้สึกพึงพอใจกับการเป็นพลเมืองอาเซียน ทำให้ฉันมีโอกาสในการประกอบอาชีพมากขึ้น						
14. ฉันมีความยินดีที่ได้เป็นพลเมืองอาเซียน						
15. การเป็นพลเมืองอาเซียน เป็นแรงบันดาลใจทำให้ฉันตั้งใจเรียนเพื่ออนาคตที่ดี						
16. ฉันมีความเชื่อมั่นในการเป็นพลเมืองอาเซียน ทำให้ฉันมีการพัฒนาตนเองอยู่เสมอเพื่อให้ก้าวทันสถานการณ์						
17. ฉันรู้สึกว่าคุณค่าสามารถใช้ภาษาอังกฤษและภาษาอื่นๆในอาเซียนได้						

### ตอนที่ 5 แบบวัดความผูกพันต่อบทบาท

คำชี้แจง โปรดพิจารณาข้อความต่อไปนี้ แล้วทำเครื่องหมาย  ลงในช่อง  ที่ตรงกับระดับความคิดเห็นที่เป็นจริงของท่านมากที่สุดและกรุณาตอบคำถามทุกข้อโดยมีระดับตัวเลขแทนด้วยความหมาย ดังนี้

ความคิดเห็น	1	2	3	4	5	6
ความหมาย	ไม่จริงเลย	ไม่จริง	ค่อนข้างไม่จริง	ค่อนข้างจริง	จริง	จริงที่สุด

ข้อความ	ระดับของความคิดเห็น					
	1	2	3	4	5	6
<b>ความผูกพันด้านปฏิสัมพันธ์</b>						
1. ฉันได้พูดคุยข่าวสารสถานการณ์ของประเทศสมาชิกอาเซียนกับอาจารย์หรือเพื่อนๆ						
2. เมื่อมีการจัดงานวิชาการเกี่ยวกับอาเซียน ฉันจะชวนเพื่อนๆ ไปร่วมงานด้วย เพื่อเกิดความรู้ ความเข้าใจในเรื่องอาเซียน						
3. การรู้จักเพื่อนที่มาจากประเทศสมาชิกอาเซียน ทำให้ฉันเรียนรู้ความหลากหลายทางวัฒนธรรมในสังคมอาเซียนมากขึ้น						
4. เมื่อเข้าร่วมฟังบรรยายหรือเรียนเกี่ยวกับอาเซียนฉันได้มีโอกาสพูดคุยกับอาจารย์วิทยากรเพื่อเพิ่มพูนความรู้เกี่ยวกับอาเซียน						
5. เมื่อมีโครงการค่ายแลกเปลี่ยนเยาวชนประเทศสมาชิกอาเซียน ฉันตัดสินใจสมัครทันที						
6. ฉันได้พูดคุยแลกเปลี่ยนความคิดเห็นกับเพื่อนๆ ถึงการปรับตัวใช้ชีวิตในสังคมอาเซียน						
7. เมื่อทราบว่าทางสถาบันการศึกษาจัดกิจกรรมวันอาเซียน ฉันจะเข้าร่วมกิจกรรมนั้นกับเพื่อน						
<b>ความผูกพันด้านอารมณ์</b>						
8. ฉันรู้สึกชอบ เมื่อได้พูดคุยข่าวสารสถานการณ์ปัจจุบันของประเทศสมาชิกอาเซียนกับอาจารย์ หรือเพื่อนๆ						
9. ฉันมีความสุขที่ได้ชักชวนเพื่อนไปร่วมงานวิชาการเกี่ยวกับอาเซียน						

ข้อความ	ระดับของความคิดเห็น					
	1	2	3	4	5	6
10. ฉันรู้สึกดีใจ เมื่อได้รู้จักเพื่อนที่มาจากประเทศสมาชิกอาเซียน ทำให้ได้เรียนรู้ความหลากหลายทางวัฒนธรรมมากขึ้น						
11. เมื่อเข้าร่วมฟังบรรยาย หรือเรียนเกี่ยวกับอาเซียน ฉันรู้สึกดีใจที่ได้มีโอกาสพูดคุยกับอาจารย์วิทยากรเพื่อเพิ่มพูนความรู้อาเซียน						
12. ฉันรู้สึกสนุก เมื่อได้ติดต่อพูดคุยกับเพื่อนที่มาจากประเทศสมาชิกอาเซียน ทำให้ฉันเรียนรู้ภาษาได้ง่ายและรวดเร็วขึ้น						
13. ฉันรู้สึกดีใจ เมื่อมีการจัดกิจกรรมเกี่ยวกับอาเซียน ฉันตัดสินใจสมัครทันที						
14. ฉันรู้สึกสนุก ที่ได้พูดคุยแลกเปลี่ยนความคิดเห็นกับเพื่อนๆ ถึงการปรับตัวใช้ชีวิตในสังคมอาเซียน						



ยังมีต่อค่ะ  
ขอบคุณนะคะ  
ที่ตั้งใจตอบแบบสอบถาม

### ตอนที่ 6 แบบวัดเจตคติต่อประชาคมอาเซียน

คำชี้แจง โปรดพิจารณาข้อความต่อไปนี้ แล้วทำเครื่องหมาย ✓ ลงในช่อง  ที่ตรงกับระดับความ

คิดเห็นที่เป็นจริงของท่านมากที่สุดและกรุณาตอบคำถามทุกข้อ โดยมีระดับตัวเลขแทน  
ด้วยความหมาย ดังนี้

ระดับความคิดเห็น	1	2	3	4	5	6
ความหมาย	ไม่จริงเลย	ไม่จริง	ค่อนข้างไม่จริง	ค่อนข้างจริง	จริง	จริงที่สุด

ข้อความ	ระดับของความคิดเห็น					
	1	2	3	4	5	6
<b>ด้านความคิดเชิงประเมินค่า</b>						
1. ฉันเชื่อว่าการรวมตัวเป็นประชาคมอาเซียนมีประโยชน์ต่อประเทศไทย						
2. ฉันคิดว่าประชาคมอาเซียน มีบทบาทส่งเสริมให้ประเทศสมาชิกมีความสามัคคีมากขึ้น						
3. ฉันคิดว่าประชาคมสังคมและวัฒนธรรมอาเซียน ทำให้พลเมืองอาเซียนได้เรียนรู้วัฒนธรรมของชาติอื่นๆ ในอาเซียน						
4. ฉันเห็นว่า การจัดตั้งประชาคมอาเซียนมีความสำคัญต่อความเจริญก้าวหน้าของประเทศชาติ						
5. ฉันคิดว่าการแบ่งประชาคมออกเป็น 3 เสาหลัก คือ ด้านเศรษฐกิจ ด้านการเมือง และด้านสังคมและวัฒนธรรม จะทำให้ประชาคมมีความมั่นคงขึ้น						
<b>ด้านความรู้สึก</b>						
6. ฉันรู้สึกพอใจต่อการจัดตั้งประชาคมอาเซียน						
7. ฉันรู้สึกทำทหายกับการใช้ชีวิตร่วมกับบุคคลหลากหลายวัฒนธรรมในสังคมอาเซียน						
8. ฉันรู้สึกชอบกับการจัดตั้งประชาคมการเมือง และความมั่นคงอาเซียน ช่วยให้ประเทศในภูมิภาคอยู่ร่วมกันอย่างสันติสุข						
9. ฉันรู้สึกพอใจกับการจัดตั้งประชาคมเศรษฐกิจที่เปิดโอกาสให้มีการเคลื่อนย้ายการลงทุน แรงงานอย่างเสรี						

ข้อความ	ระดับของความคิดเห็น					
	1	2	3	4	5	6
10. การรวมเป็นประชาคมอาเซียน ทำให้ฉันรู้สึกมั่นใจ ในการสร้างมิตรภาพเป็นน้ำหนึ่งใจเดียวกันในสังคมอาเซียน						
11. ฉันรู้สึกดีใจที่ประเทศไทยเป็นหนึ่งในสมาชิกประชาคมอาเซียน						
<b>ด้านความพร้อม</b>						
12. ฉันยินดีเข้าร่วมทุกกิจกรรม เพื่อสนับสนุนการรวมประชาคม อาเซียน						
13. ฉันพร้อมที่จะให้การสนับสนุนการจัดตั้งประชาคมอาเซียน ทุกรูปแบบ						
14. ฉันพร้อมที่จะปรับเปลี่ยนตัวเอง เพื่อสามารถดำเนินชีวิต ในสังคมอาเซียนได้						
15. ฉันยินดีที่จะเรียนรู้สิ่งใหม่ๆ เพื่อช่วยในการปรับตัวให้ดียิ่งขึ้น						
16. ฉันพร้อมให้การสนับสนุนทุกกิจกรรมที่เกี่ยวข้อง เพื่อส่งเสริมประชาคมเศรษฐกิจอาเซียน						
17. ฉันยินดีให้ความร่วมมือ เพื่อร่วมสร้างอาเซียน ไปสู่การเป็นประชาคมที่มีกฎกติกา ด้วยค่านิยมร่วมกัน						
18. ฉันพร้อมให้ความร่วมมือ ในการดำเนินงาน เพื่อให้การรวมตัวประชาคมอาเซียน ประสบความสำเร็จ						



ช่วยทำต่อให้เสร็จนะคะ  
แบบสอบถามนี้จะนำไปใช้  
ประโยชน์ได้

## ตอนที่ 7 แบบวัดการเปิดรับข่าวสารเกี่ยวกับอาเซียน

**คำชี้แจง** โปรดพิจารณาข้อความต่อไปนี้ แล้วทำเครื่องหมาย ✓ ลงในช่อง  ที่ตรงกับระดับการเปิดรับข่าวสารเกี่ยวกับอาเซียน บ่อยมากน้อยเพียงใด เพียงระดับเดียว

โดย “ภายในปี 2559 จนถึงปัจจุบัน ท่านได้รับรู้ข่าวสารจากสื่อต่างๆ เช่น หนังสือพิมพ์ ที่เว็บไซต์ รวมถึงการบอกเล่าข่าวสารจากเพื่อนอาจารย์ผู้คนอื่นๆหรือจากตัวแทนสถานศึกษา ทั้งที่ตั้งใจและโดยบังเอิญ” โดยมีระดับตัวเลขแทนด้วย ดังนี้

ระดับความเป็นจริง	1	2	3	4	5	6
ความหมาย	ไม่เคย	น้อยครั้ง	ค่อนข้างน้อย	ค่อนข้างบ่อย	บ่อยครั้ง	เป็นประจำ

ข้อความ	ความถี่ในการเปิดรับข่าวสาร					
	1	2	3	4	5	6
1. ข่าวการประชุมรัฐมนตรีอาเซียน หรือการเจรจาเกี่ยวกับอาเซียน						
2. ข่าวด้านเศรษฐกิจอาเซียน หลังจากการเปิดประชาคมอาเซียน						
3. ข่าวด้านการเมืองของประเทศไทยและประเทศสมาชิกอาเซียน						
4. ข่าวด้านการศึกษา หรือความร่วมมือด้านการศึกษาของประเทศไทยและประเทศสมาชิกอาเซียน						
5. ข่าวด้านสังคม การดำเนินชีวิตและวัฒนธรรมของประเทศสมาชิกอาเซียน						
6. ข่าวการขยายเส้นทางคมนาคม-โลจิสติกส์ เชื่อมอาเซียน						
7. ข้อมูลการประชาสัมพันธ์แนะนำประชาคมอาเซียนและประเทศสมาชิกอาเซียน						
8. ข่าวการวิเคราะห์ของนักวิชาการเกี่ยวกับสถานการณ์ประชาคมอาเซียนเช่น รายการแตกประเด็นอาเซียน เปิดประตูสู่อาเซียน						



ช่วยทำต่อให้เสร็จนะคะ

### ตอนที่ 8 แบบวัดการรับรู้บรรยากาศความเป็นอาเซียน

คำชี้แจง โปรดพิจารณาข้อความต่อไปนี้ แล้วทำเครื่องหมาย ✓ ลงในช่อง  ที่ตรงกับระดับการรับรู้ที่เป็นจริง ของท่านมากที่สุด และกรุณาตอบคำถามทุกข้อ โดยมีระดับตัวเลขแทนด้วยความหมาย ดังนี้

ระดับการรับรู้	1	2	3	4	5	6
ความหมาย	น้อยที่สุด	น้อย	ค่อนข้างน้อย	ค่อนข้างมาก	มาก	มากที่สุด

ข้อความ	ระดับการรับรู้					
	1	2	3	4	5	6
1. ในการเรียนการสอน มีการแทรกเนื้อหาให้ข้อมูลเกี่ยวกับอาเซียน						
2. สถาบันมีกิจกรรมการจัดนิทรรศการหรือจัดมุมการเรียนรู้อาเซียน						
3. สถาบันมีกิจกรรมกลุ่มที่ให้นักศึกษาทำงานเป็นทีม						
4. ภายในสถาบันมีบรรยากาศที่กระตุ้นและเชิญชวนให้นักศึกษาเข้าร่วมกิจกรรมที่เกี่ยวข้องกับอาเซียน						
5. สถาบันเปิดโอกาสให้นักศึกษาได้เรียนรู้ ทักษะการสื่อสารภาษาอังกฤษหรือภาษาของประเทศสมาชิกอาเซียน						
6. สถาบันมีการจัดแสดงศิลปวัฒนธรรมของประเทศสมาชิกอาเซียน เพื่อให้นักศึกษาได้เรียนรู้ความหลากหลายทางวัฒนธรรม						
7. สถาบันมีโครงการแลกเปลี่ยนนักศึกษาในประเทศสมาชิกอาเซียน						
8. สถาบันมีกิจกรรมเพิ่มพูนความรู้สู่อาเซียนด้วยการเชิญวิทยากร หรือผู้เชี่ยวชาญมาบรรยายให้ความรู้						
9. สถาบันมีกิจกรรมท่องเที่ยวโลกกว้าง ทัศนศึกษาประเทศในอาเซียน						
10. กิจกรรมของสถาบัน มีส่วนช่วยให้เข้าถึงข้อมูลเกี่ยวกับอาเซียนได้ง่าย						





### ตอนที่9แบบวัดรวมหมู่นิยม

คำชี้แจงโปรดพิจารณาข้อความต่อไปนี้ แล้วทำเครื่องหมาย ✓ ลงในช่อง  ที่ตรงกับระดับความคิดเห็นที่เป็นจริงของท่านมากที่สุดและกรุณาตอบคำถามทุกข้อโดยมีระดับตัวเลขแทนด้วยความหมาย ดังนี้

ความคิดเห็น	1	2	3	4	5	6
ความหมาย	ไม่จริงเลย	ไม่จริง	ค่อนข้างไม่จริง	ค่อนข้างจริง	จริง	จริงที่สุด

ข้อความ	ระดับความคิดเห็น					
	1	2	3	4	5	6
1. ฉันชอบทำงานร่วมกับเพื่อนมากกว่าทำงานคนเดียว						
2. ฉันรู้สึกดีเมื่อได้ทำงานร่วมกับคนอื่น						
3. มันเป็นสิ่งสำคัญสำหรับฉันที่จะรักษาความกลมเกลียวภายในกลุ่ม						
4. ความสุขใจของเพื่อนในกลุ่ม มีความสำคัญต่อฉัน						
5. ฉันเสียสละเป้าหมายส่วนตัวเพื่อผลประโยชน์ของกลุ่ม						
6. ฉันมักจะแบ่งปันสิ่งของเล็กๆ ให้กับเพื่อนในกลุ่ม						
7. ฉันภูมิใจเมื่อเพื่อนในกลุ่มได้รับรางวัล						
8. การรักษาความสัมพันธ์กับบุคคลภายในกลุ่มมีความสำคัญมากกว่าความสำเร็จของฉัน						

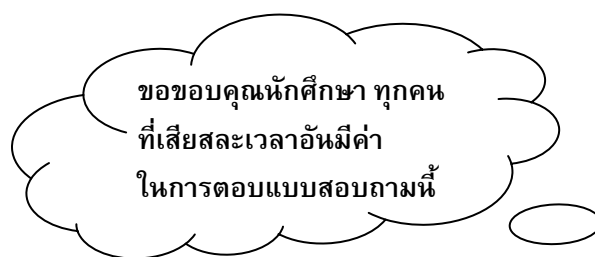

**ภาคผนวก ข**

รายชื่อผู้ทรงคุณวุฒิที่ตรวจสอบคุณภาพของเครื่องมือที่ใช้ในการวิจัย

## รายชื่อผู้ทรงคุณวุฒิที่ตรวจสอบคุณภาพของเครื่องมือที่ใช้ในการวิจัย

- |   |   |
|---|---|
| 1. รองศาสตราจารย์ ดร.ชิตชนก เข็งเขาวี         | ภาควิชาวัดผลและการประเมินผล<br>คณะศึกษาศาสตร์<br>มหาวิทยาลัยสงขลานครินทร์ วิทยาเขตปัตตานี |
| 2. รองศาสตราจารย์ ดร.วันชัย ธรรมสังการ        | ภาควิชาสารัตถะ คณะศิลปศาสตร์<br>มหาวิทยาลัยสงขลานครินทร์ วิทยาเขตหาดใหญ่                  |
| 3. ผู้ช่วยศาสตราจารย์ ดร. นริสรา พึ่งโพธิ์สมภ | สถาบันวิจัยพฤติกรรมศาสตร์<br>มหาวิทยาลัยศรีนครินทรวิโรฒ                                   |
| 4. ผู้ช่วยศาสตราจารย์ ดร. วิชุดา กิจธรรม      | สถาบันวิจัยพฤติกรรมศาสตร์<br>มหาวิทยาลัยศรีนครินทรวิโรฒ                                   |
| 5. ผู้ช่วยศาสตราจารย์ ดร.สามารถ ทองเฟื้อ      | ผู้อำนวยการสถาบันสมุทรัฐ<br>มหาวิทยาลัยสงขลานครินทร์                                      |
| 6. ผู้ช่วยศาสตราจารย์ ดร.ฤทัยชนนี สิทธิชัย    | ภาควิชาการจัดการสารสนเทศ<br>คณะมนุษยศาสตร์ มหาวิทยาลัยสงขลานครินทร์                       |
| 7. อาจารย์ ดร.วิไลลักษณ์ ลังกา                | คณะศึกษาศาสตร์ มหาวิทยาลัยศรีนครินทรวิโรฒ   |

## ภาคผนวก

ผลการตรวจสอบคุณภาพของเครื่องมือที่ใช้ในการวิจัย

ตาราง 14 ค่าความสัมพันธ์ระหว่างข้อคำถามรายข้อกับคะแนนรวมของแบบสอบถาม (Corrected Item-Total Correlation) และค่าความเชื่อมั่นทั้งฉบับของแบบสอบถามวัดพฤติกรรม การปฏิบัติตามมุ่งประสงค์กฎบัตรอาเซียน

ข้อคำถาม	ค่า Corrected Item-Total Correlation	
	ฉบับทดลองใช้ (n=100)	ฉบับใช้จริง (n=520)
ข้อ 1	.605	.520
ข้อ 2	.384	.485
ข้อ 3	.423	.467
ข้อ 4	.421	.496
ข้อ 5	.585	.511
ข้อ 6	.598	.519
ข้อ 7	.405	.472
ข้อ 8	.466	.475
ข้อ 9	.518	.468
ข้อ 10	.506	.480
ข้อ 11	.417	.381
ข้อ 12	.545	.462
ข้อ 13	.442	.545
<b>ค่าความเชื่อมั่นทั้งฉบับ</b>	<b>.820</b>	<b>.836</b>

ตาราง 15 ค่าความสัมพันธ์ระหว่างข้อคำถามรายข้อกับคะแนนรวมของแบบสอบถาม (Corrected Item-Total Correlation) และค่าความเชื่อมั่นทั้งฉบับของแบบสอบถามวัดทักษะอาเซียน

ข้อคำถาม	ค่า Corrected Item-Total Correlation	
	ฉบับทดลองใช้ (n=100)	ฉบับใช้จริง (n=520)
ข้อ 1	.511	.369
ข้อ 2	.590	.490
ข้อ 3	.567	.543
ข้อ 4	.408	.548
ข้อ 5	.581	.562
ข้อ 6	.428	.524
ข้อ 7	.411	.421
ข้อ 8	.412	.400
ค่าความเชื่อมั่นทั้งฉบับ	.775	.772

ตาราง 16 ค่าความสัมพันธ์ระหว่างข้อคำถามรายข้อกับคะแนนรวมของแบบสอบถามแต่ละด้าน (Corrected Item-Total Correlation) และค่าความเชื่อมั่นทั้งฉบับของแบบสอบถาม วัดเอกลักษณ์พลเมืองอาเซียน

ข้อคำถาม	ค่า Corrected Item-Total Correlation	
	ฉบับทดลองใช้ (n=100)	ฉบับใช้จริง (n=520)
องค์ประกอบด้านความเด่นของเอกลักษณ์	.752	.727
ข้อ 1	.448	.440
ข้อ 2	.438	.378
ข้อ 3	.539	.508
ข้อ 4	.556	.443
ข้อ 5	.411	.484
ข้อ 6	.537	.517
องค์ประกอบด้านความสำคัญของเอกลักษณ์	.812	.890
ข้อ 7	.684	.694
ข้อ 8	.598	.587
ข้อ 9	.653	.771
ข้อ 10	.600	.686
ข้อ 11	.518	.692
ข้อ 12	.531	.594
องค์ประกอบด้านความภาคภูมิใจในเอกลักษณ์	.699	.718
ข้อ 13	.629	.698
ข้อ 14	.539	.526
ข้อ 15	.566	.537
ข้อ 16	.661	.522
ข้อ 17	.304	.498
<b>ค่าความเชื่อมั่นทั้งฉบับ</b>	<b>.880</b>	<b>.868</b>

ตาราง 17 ค่าความสัมพันธ์ระหว่างข้อคำถามรายข้อกับคะแนนรวมของแบบสอบถามแต่ละด้าน  
(Corrected Item-Total Correlation) และค่าความเชื่อมั่นทั้งฉบับของแบบสอบถาม  
วัดความผูกพันต่อบทบาท

ข้อคำถาม	ค่า Corrected Item-Total Correlation	
	ฉบับทดลองใช้ (n=100)	ฉบับใช้จริง (n=520)
องค์ประกอบความผูกพันด้านปฏิสัมพันธ์	.697	.783
ข้อ 1	.422	.531
ข้อ 2	.376	.685
ข้อ 3	.325	.471
ข้อ 4	.373	.644
ข้อ 5	.389	.610
ข้อ 6	.495	.577
ข้อ 7	.465	.631
องค์ประกอบความผูกพันด้านอารมณ์	.766	.812
ข้อ 8	.469	.481
ข้อ 9	.412	.570
ข้อ 10	.502	.603
ข้อ 11	.510	.650
ข้อ 12	.470	.674
ข้อ 13	.521	.748
ข้อ 14	.518	.670
<b>ค่าความเชื่อมั่นทั้งฉบับ</b>	<b>.834</b>	<b>.890</b>



ตาราง 18 ค่าความสัมพันธ์ระหว่างข้อคำถามรายข้อกับคะแนนรวมของแบบสอบถามแต่ละด้าน  
(Corrected Item-Total Correlation) และค่าความเชื่อมั่นทั้งฉบับของแบบสอบถาม  
วัดเจตคติต่อประชาคมอาเซียน

ข้อคำถาม	ค่า Corrected Item-Total Correlation	
	ฉบับทดลองใช้ (n=100)	ฉบับใช้จริง (n=520)
องค์ประกอบด้านความคิด	.836	.931
ข้อ 1	.594	.536
ข้อ 2	.499	.713
ข้อ 3	.492	.560
ข้อ 4	.666	.620
ข้อ 5	.513	.666
องค์ประกอบด้านความรู้สึก	.808	.931
ข้อ 6	.608	.507
ข้อ 7	.474	.727
ข้อ 8	.676	.727
ข้อ 9	.720	.721
ข้อ 10	.690	.631
ข้อ 11	.657	.676
องค์ประกอบด้านความพร้อม	.892	.921
ข้อ 12	.556	.809
ข้อ 13	.606	.871
ข้อ 14	.688	.787
ข้อ 15	.615	.812
ข้อ 16	.628	.871
ข้อ 17	.573	.787
ข้อ 18	.639	.812
ค่าความเชื่อมั่นทั้งฉบับ	.928	.925

ตาราง 19 ค่าความสัมพันธ์ระหว่างข้อคำถามรายข้อกับคะแนนรวมของแบบสอบถาม (Corrected Item-Total Correlation) และค่าความเชื่อมั่นทั้งฉบับของแบบสอบถามวัดการเปิดรับข่าวสารเกี่ยวกับอาเซียน

ข้อคำถาม	ค่า Corrected Item-Total Correlation	
	ฉบับทดลองใช้ (n=100)	ฉบับใช้จริง (n=520)
ข้อ 1	.521	.615
ข้อ 2	.557	.634
ข้อ 3	.476	.680
ข้อ 4	.548	.688
ข้อ 5	.487	.675
ข้อ 6	.521	.570
ข้อ 7	.509	.590
ข้อ 8	.490	.542
<b>ค่าความเชื่อมั่นทั้งฉบับ</b>	<b>.803</b>	<b>.880</b>

ตาราง 20 ค่าความสัมพันธ์ระหว่างข้อคำถามรายข้อกับคะแนนรวมของแบบสอบถาม (Corrected Item-Total Correlation) และค่าความเชื่อมั่นทั้งฉบับของแบบสอบถามวัดการรับรู้บรรยากาศความเป็นอาเซียน

ข้อคำถาม	ค่า Corrected Item-Total Correlation	
	ฉบับทดลองใช้ (n=100)	ฉบับใช้จริง (n=520)
ข้อ 1	.381	.636
ข้อ 2	.414	.639
ข้อ 3	.369	.511
ข้อ 4	.464	.681
ข้อ 5	.440	.564
ข้อ 6	.444	.670
ข้อ 7	.383	.684
ข้อ 8	.403	.699
ข้อ 9	.447	.716
ข้อ 10	.466	.654
<b>ค่าความเชื่อมั่นทั้งฉบับ</b>	<b>.758</b>	<b>.901</b>

ตาราง 21 ค่าความสัมพันธ์ระหว่างข้อคำถามรายข้อกับคะแนนรวมของแบบสอบถาม (Corrected Item-Total Correlation) และค่าความเชื่อมั่นทั้งฉบับของแบบสอบถามวัดรวมหมู่ नियม

ข้อคำถาม	ค่า Corrected Item-Total Correlation	
	ฉบับทดลองใช้ (n=100)	ฉบับใช้จริง (n=520)
ข้อ 1	.283	.489
ข้อ 2	.372	.564
ข้อ 3	.387	.381
ข้อ 4	.369	.482
ข้อ 5	.452	.487
ข้อ 6	.379	.466
ข้อ 7	.373	.407
ข้อ 8	.400	.425
<b>ค่าความเชื่อมั่นทั้งฉบับ</b>	<b>.685</b>	<b>.725</b>

## ภาคผนวก ง

ผลการวิเคราะห์ความตรงเชิงโครงสร้างข้อคำถาม  
ที่ใช้ในการวิเคราะห์แบบจำลองความสัมพันธ์เชิงสาเหตุ

ผลการวิเคราะห์องค์ประกอบเชิงยืนยันรูปแบบการวัดพฤติกรรมตามบทบาทพลเมืองอาเซียน

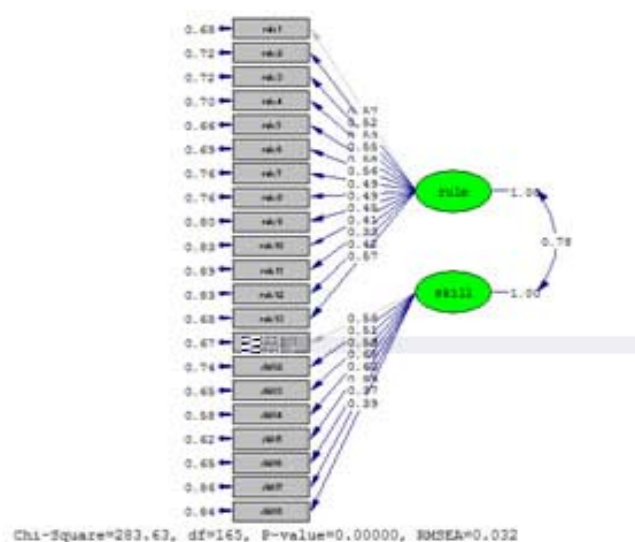

ภาพประกอบ 22 รูปแบบการวัดพฤติกรรมตามบทบาทพลเมืองอาเซียน

ตาราง 22 แสดงผลการวิเคราะห์องค์ประกอบเชิงยืนยัน รูปแบบการวัดพฤติกรรมตามบทบาทพลเมืองอาเซียน

ข้อคำถาม	คะแนนมาตรฐานสัมประสิทธิ์องค์ประกอบ (Factor loading)	
	องค์ประกอบด้านการปฏิบัติตามมุ่งประสงค์กฎบัตร	องค์ประกอบด้านทักษะอาเซียน
ข้อที่ 1	0.57*	
ข้อที่ 2	0.52*	
ข้อที่ 3	0.68*	
ข้อที่ 4	0.55*	
ข้อที่ 5	0.58*	
ข้อที่ 6	0.56*	
ข้อที่ 7	0.49*	
ข้อที่ 8	0.49*	
ข้อที่ 9	0.45*	
ข้อที่ 10	0.41*	
ข้อที่ 11	0.33*	
ข้อที่ 12	0.48*	
ข้อที่ 13	0.57*	

ตาราง 22 (ต่อ)

ข้อคำถาม	คะแนนมาตรฐานสัมประสิทธิ์องค์ประกอบ (Factor loading)	
	องค์ประกอบด้านการปฏิบัติตามมุ่งประสงค์กฎบัตร	องค์ประกอบด้านทักษะอาเซียน
ข้อที่ 14		0.58*
ข้อที่ 15		0.51*
ข้อที่ 16		0.58*
ข้อที่ 17		0.66*
ข้อที่ 18		0.62*
ข้อที่ 19		0.59*
ข้อที่ 20		0.37*
ข้อที่ 21		0.39*

$\chi^2=283.63$ ,  $df=165$ ,  $P=0.000$ ,  $RMSEA=0.032$ ,  $SRMR=0.041$ ,  $GFI=0.96$ ,  $CFI=0.99$ ,  $NFI=0.97$ ,  $TLI=0.99$

ผลการวิเคราะห์องค์ประกอบเชิงยืนยันรูปแบบการวัดเอกลักษณ์พลเมืองอาเซียน

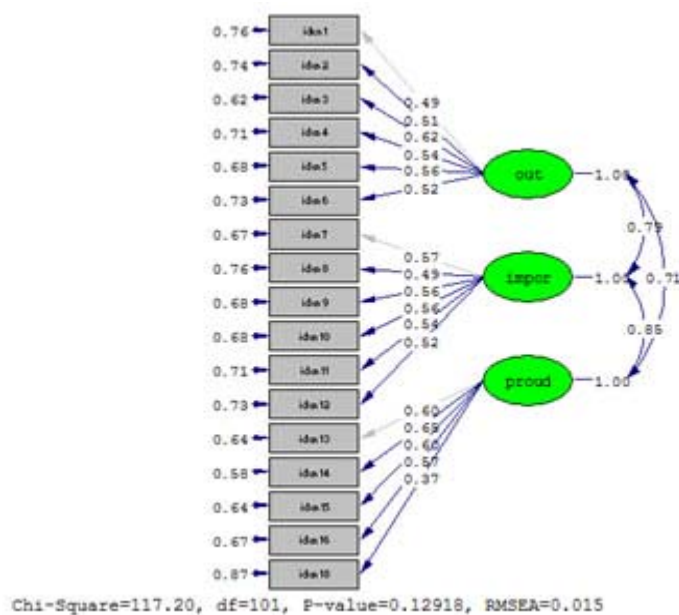

ภาพประกอบ 23 รูปแบบการวัดเอกลักษณ์พลเมืองอาเซียน

ตาราง 23 แสดงผลการวิเคราะห์องค์ประกอบเชิงยืนยัน รูปแบบการวัดเอกลักษณ์พลเมืองอาเซียน

ข้อคำถาม	คะแนนมาตรฐานสัมประสิทธิ์องค์ประกอบ (Factor loading)		
	องค์ประกอบด้านความเด่น	องค์ประกอบด้านความสำคัญ	องค์ประกอบด้านความภาคภูมิใจ
ข้อที่ 1	0.49*		
ข้อที่ 2	0.51*		
ข้อที่ 3	0.62*		
ข้อที่ 4	0.54*		
ข้อที่ 5	0.56*		
ข้อที่ 6	0.52*		
ข้อที่ 7		0.57*	
ข้อที่ 8		0.49*	
ข้อที่ 9		0.56*	
ข้อที่ 10		0.56*	
ข้อที่ 11		0.54*	
ข้อที่ 12		0.52*	
ข้อที่ 13			0.60*
ข้อที่ 14			0.69*
ข้อที่ 15			0.60*
ข้อที่ 16			0.57*
ข้อที่ 17			0.37*

$\chi^2=117.20$ ,  $df=101$ ,  $P=0.129$ ,  $RMSEA=0.015$ ,  $SRMR=0.026$ ,  $GFI=0.96$ ,  $CFI=1.00$ ,  $NFI=0.98$ ,  $TLI=01.00$

\* นัยสำคัญที่ระดับ 0.05



## ผลการวิเคราะห์องค์ประกอบเชิงยืนยันรูปแบบการวัดความผูกพันต่อบทบาท

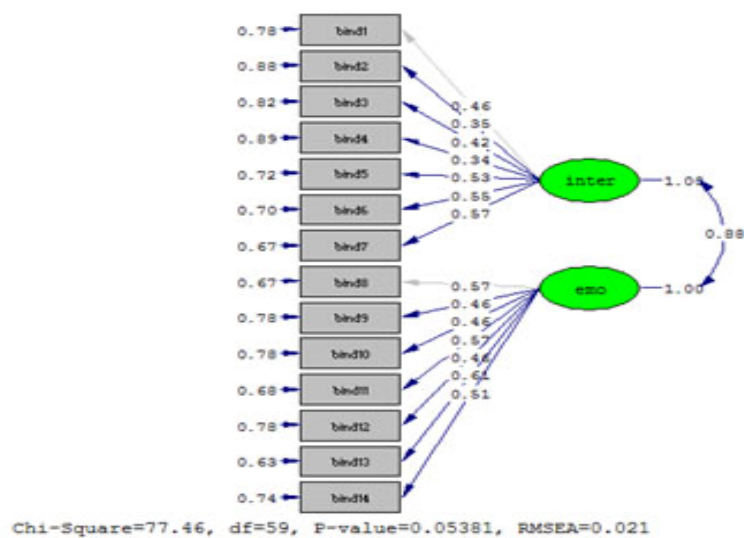

## ภาพประกอบ 24 รูปแบบการวัดความผูกพันต่อบทบาท

ตาราง 24 แสดงผลการวิเคราะห์องค์ประกอบเชิงยืนยัน รูปแบบการวัดความผูกพันต่อบทบาท

ข้อคำถาม	คะแนนมาตรฐานสัมประสิทธิ์องค์ประกอบ (Factor loading)	
	องค์ประกอบความผูกพันด้านปฏิสัมพันธ์	องค์ประกอบความผูกพันด้านอารมณ์
ข้อที่ 1	0.46*	
ข้อที่ 2	0.35*	
ข้อที่ 3	0.42*	
ข้อที่ 4	0.34*	
ข้อที่ 5	0.53*	
ข้อที่ 6	0.55*	
ข้อที่ 7	0.57*	
ข้อที่ 8		0.57*
ข้อที่ 9		0.46*
ข้อที่ 10		0.46*
ข้อที่ 11		0.57*
ข้อที่ 12		0.46*
ข้อที่ 13		0.61*
ข้อที่ 14		0.61*

$\chi^2=77.46$ ,  $df=59$ ,  $P=0.053$ ,  $RMSEA=0.021$ ,  $SRMR=0.027$ ,  $GFI=0.98$ ,  $CFI=0.99$ ,  $NFI=0.98$ ,  $TLI=0.99$

\* นัยสำคัญที่ระดับ 0.05

ผลการวิเคราะห์องค์ประกอบเชิงยืนยันรูปแบบการวัดเจตคติต่อประชาคมอาเซียน

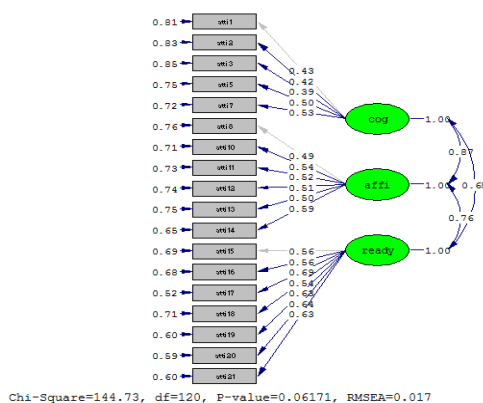

ภาพประกอบ 25 รูปแบบการวัดเจตคติต่อประชาคมอาเซียน

ตาราง 25 แสดงผลการวิเคราะห์องค์ประกอบเชิงยืนยัน รูปแบบการวัดเจตคติต่อประชาคมอาเซียน

ข้อคำถาม	คะแนนมาตรฐานสัมประสิทธิ์องค์ประกอบ (Factor loading)		
	องค์ประกอบด้านการคิด	องค์ประกอบด้านความรู้สึก	องค์ประกอบด้านความพร้อม
ข้อที่ 1	0.43*		
ข้อที่ 2	0.42*		
ข้อที่ 3	0.39*		
ข้อที่ 4	0.50*		
ข้อที่ 5	0.53*		
ข้อที่ 6		0.49*	
ข้อที่ 7		0.54*	
ข้อที่ 8		0.52*	
ข้อที่ 9		0.51*	
ข้อที่ 10		0.50*	
ข้อที่ 11		0.59*	
ข้อที่ 12			0.56*
ข้อที่ 13			0.56*
ข้อที่ 14			0.69*
ข้อที่ 15			0.54*
ข้อที่ 16			0.68*
ข้อที่ 17			0.64*
ข้อที่ 18			0.63*

$\chi^2=144.73$ ,  $df=120$ ,  $P=0.0617$ ,  $RMSEA=0.017$ ,  $SRMR=0.023$ ,  $GFI=0.99$ ,  $CFI=0.99$ ,  $NFI=0.98$ ,  $TLI=0.99$

\* นัยสำคัญที่ระดับ 0.05

ผลการวิเคราะห์องค์ประกอบเชิงยืนยันรูปแบบการวัดการรับรู้บรรยากาศความเป็นอาเซียน

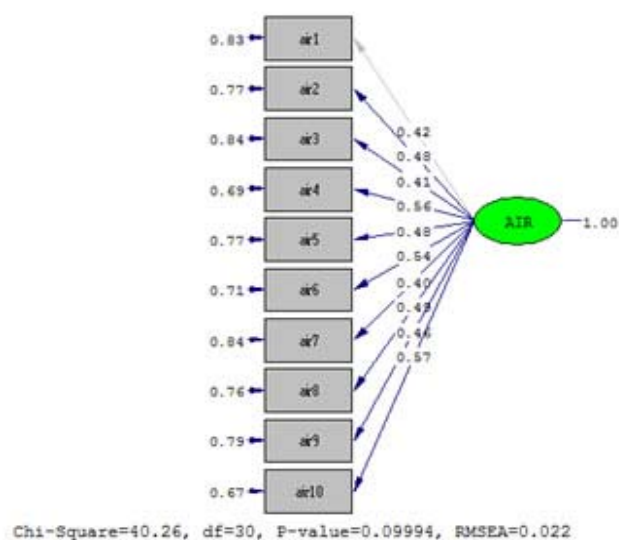

ภาพประกอบ 26 รูปแบบการวัดการรับรู้บรรยากาศความเป็นอาเซียน

ตาราง 26 แสดงผลการวิเคราะห์องค์ประกอบเชิงยืนยัน รูปแบบการวัดการรับรู้บรรยากาศความเป็นอาเซียน

ข้อคำถาม	คะแนนมาตรฐานสัมประสิทธิ์องค์ประกอบ (Factor loading)
ข้อที่ 1	0.42*
ข้อที่ 2	0.48*
ข้อที่ 3	0.41*
ข้อที่ 4	0.56*
ข้อที่ 5	0.48*
ข้อที่ 6	0.54*
ข้อที่ 7	0.40*
ข้อที่ 8	0.49*
ข้อที่ 9	0.46*
ข้อที่ 10	0.57*

$\chi^2=40.26$ ,  $df=30$ ,  $P=0.099$ ,  $RMSEA=0.022$ ,  $SRMR=0.025$ ,  $GFI=0.99$ ,  $CFI=0.99$ ,  $NFI=0.98$ ,  $TLI=0.99$

\* นัยสำคัญที่ระดับ 0.05

ผลการวิเคราะห์องค์ประกอบเชิงยืนยันรูปแบบการวัดการเปิดรับข่าวสารเกี่ยวกับอาเซียน

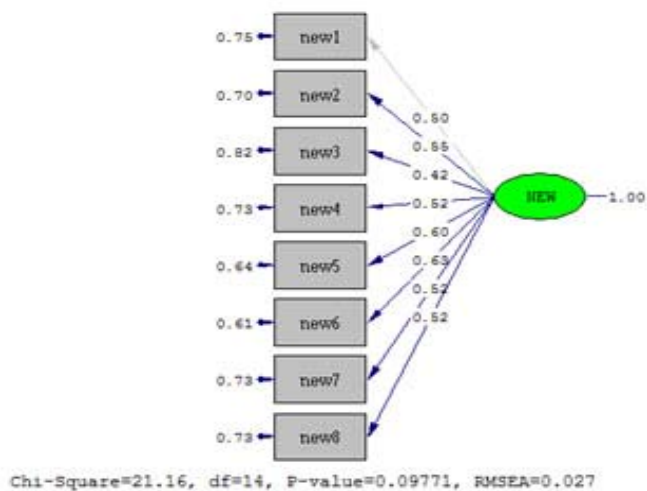

ภาพประกอบ 27 รูปแบบการวัดการเปิดรับข่าวสารเกี่ยวกับอาเซียน

ตาราง 27 แสดงผลการวิเคราะห์องค์ประกอบเชิงยืนยัน รูปแบบการวัดการเปิดรับข่าวสารเกี่ยวกับอาเซียน

ข้อคำถาม	คะแนนมาตรฐานสัมประสิทธิ์องค์ประกอบ (Factor loading)
ข้อที่ 1	0.50*
ข้อที่ 2	0.55*
ข้อที่ 3	0.42*
ข้อที่ 4	0.52*
ข้อที่ 5	0.60*
ข้อที่ 6	0.63*
ข้อที่ 7	0.52*
ข้อที่ 8	0.52*

$\chi^2=21.16$ ,  $df=14$ ,  $P=0.0977$ ,  $RMSEA=0.027$ ,  $SRMR=0.020$ ,  $GFI=0.99$ ,  $CFI=1.00$ ,  $NFI=0.99$ ,  $TLI=0.99$

\* นัยสำคัญที่ระดับ 0.05

## ผลการวิเคราะห์องค์ประกอบเชิงยืนยันรูปแบบการวัดรวมหมู่นิยม

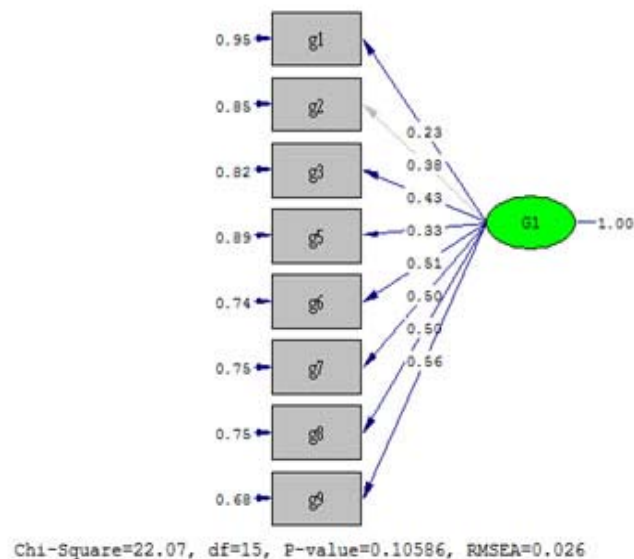

## ภาพประกอบ 28 รูปแบบการวัดรวมหมู่นิยม

ตาราง 28 แสดงผลการวิเคราะห์องค์ประกอบเชิงยืนยัน รูปแบบการวัดรวมหมู่นิยม

ข้อคำถาม	คะแนนมาตรฐานสัมประสิทธิ์องค์ประกอบ (Factor loading)
ข้อที่ 1	0.23*
ข้อที่ 2	0.38*
ข้อที่ 3	0.43*
ข้อที่ 4	0.33*
ข้อที่ 5	0.51*
ข้อที่ 6	0.50*
ข้อที่ 7	0.50*
ข้อที่ 8	0.56*

$\chi^2=22.07$ ,  $df=15$ ,  $P=0.105$ ,  $RMSEA=0.026$ ,  $SRMR=0.023$ ,  $GFI=0.99$ ,  $CFI=1.00$ ,  $NFI=0.98$ ,  $TLI=0.99$

\* นัยสำคัญที่ระดับ 0.05

ประวัติย่อผู้วิจัย

## ประวัติย่อผู้วิจัย

ชื่อ ชื่อสกุล	นิปาตีเมาะ หะยีหามะ
วัน เดือน ปีเกิด	23 กรกฎาคม 2520
สถานที่เกิด	ปัตตานี
ที่อยู่ปัจจุบัน	146 หมู่ 3 ตำบลตันหยงลุโละ อำเภอเมือง จังหวัดปัตตานี 9400
ประวัติการศึกษา	
พ.ศ.2543	IRK.HS.(Islamic Revealed Knowledge and Heritage, Human science) International Islamic University Malaysia (IIUM/UIA)
พ.ศ.2546	ศึกษาศาสตร์มหาบัณฑิต สาขาจิตวิทยาการศึกษา จาก มหาวิทยาลัยสงขลานครินทร์
พ.ศ.2560	ปรัชญาดุษฎีบัณฑิต สาขาวิชาการวิจัยพฤติกรรมศาสตร์ประยุกต์ จาก มหาวิทยาลัยศรีนครินทรวิโรฒ